

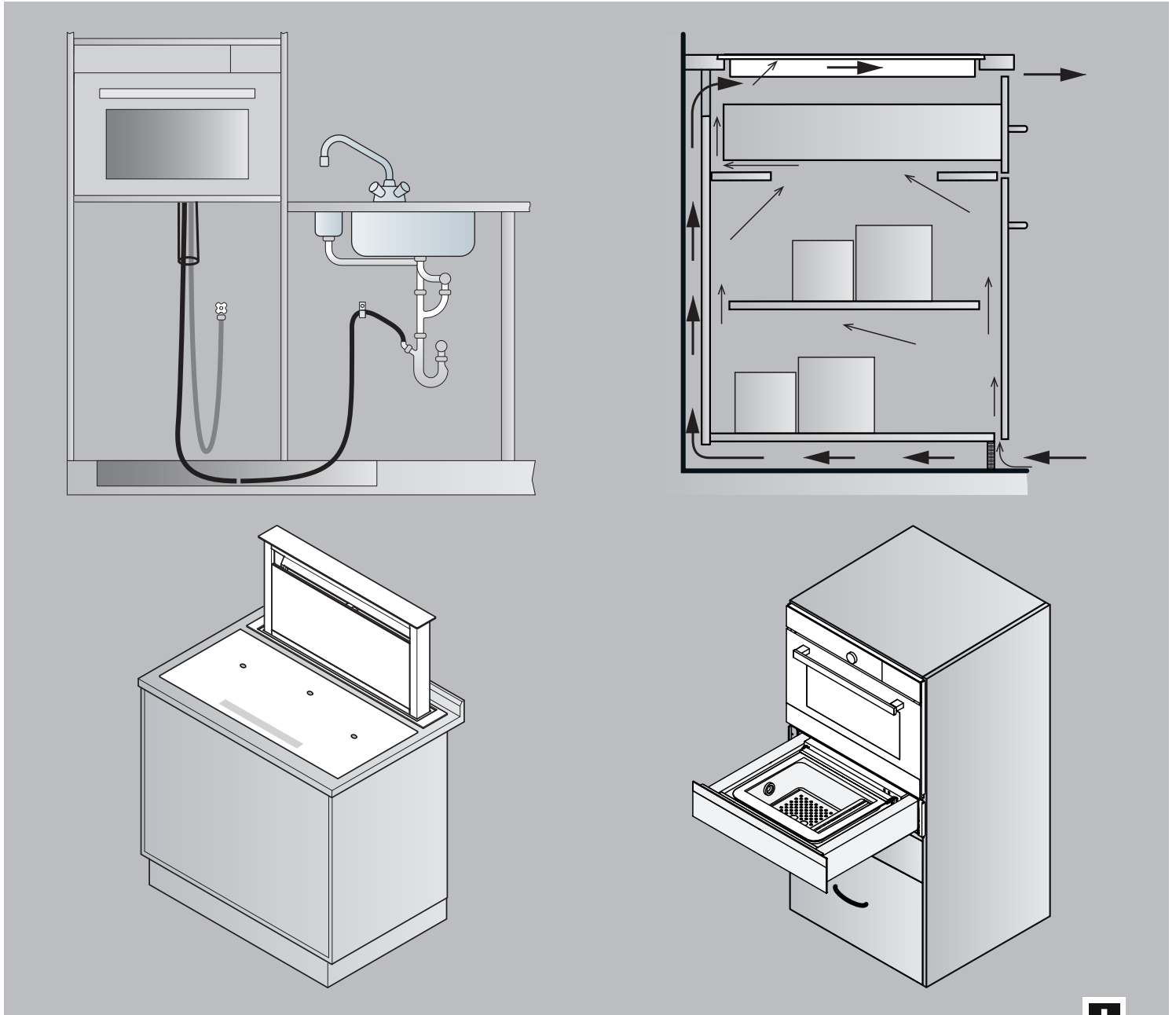

Schweizer Perfektion für zuhause



Planungshilfe

Kollektion International
Küchengeräte

2020/2021



Zum Inhalt

Zu beachten

Diese Planungshilfe ist nur für die jeweils aufgeführten Modellnummern gültig. Ältere Planungshilfen für frühere Modellgenerationen können in elektronischer Form beim Kundendienst angefordert werden.

Diese Planungshilfe darf nicht als Installationsanleitung verwendet werden! Die für den Geräteeinbau verbindlichen Vorschriften und Hinweise sind den Installationsanleitungen zu entnehmen, die den Geräten beige packt sind. Die Installationsanleitungen können auch im Internet unter www.vzug.com/b2b abgerufen werden.

Änderungen

Text, Bild und Daten entsprechen dem technischen Stand der Geräte zur Zeit der Drucklegung dieser Planungshilfe. Änderungen im Sinne der Weiterentwicklung bleiben vorbehalten. Die deutsche, englische, französische und italienische Version ist bindend. Für Übersetzungen in anderen Sprachen lehnt V-ZUG jegliche Haftung ab.

Verwendete Symbole



**Kennzeichnet alle für die Sicherheit wichtigen Anweisungen.
 Nichtbeachtung kann zu Verletzungen, Schäden am Gerät oder an der Einrichtung führen!**

- ▶ Markiert eine Anweisung
- Markiert eine Aufzählung



Informationen und Hinweise, die zu beachten sind.



Abluft



Umluft

Zusatzdokumente

In dieser Planungshilfe wird verschiedentlich auf zusätzliche Dokumente verwiesen. Diese Dokumente können beim Hauptsitz in Zug, per Email an service-support@vzug.com angefordert werden.

Nützliche Links

- www.vzug.com
- www.vzug.com/b2b
- www.lifestyle.vzug.com

Legende Ländergruppen

Ländergruppe	Ländercodes (nach ISO 3166)
A	EU Europäische Union, TR Türkei, IL Israel, LB Libanon
B	GB Grossbritannien
C	HK Hongkong, MO Macao, SG Singapur
D	AU Australien, NZ Neuseeland
E	RU Russland, UA Ukraine
F	CN China



Inhaltsverzeichnis

1 Übersicht Anschlüsse, Bereiche und Masse	5
1.1 Allgemeine Betriebsbedingungen.....	5
1.2 Verwendung von FI-Schaltern in Hausinstallationen/Fehlerströme	5
1.3 Gültigkeitsbereich.....	6
1.4 Positionen der elektrischen Anschlüsse.....	10
1.5 Einbau EURO.....	11
1.6 Frontmasse der Geräte	12
2 Steamer	13
2.1 Allgemeine Hinweise	13
2.2 Elektrische Anschlussdaten	13
2.3 Luftzirkulationsschema CSTMSLQ60	13
2.4 CSTMSLQ60 (23015/23073)	14
2.5 CSSL60 (23012/23013/23070/23071), CSSE60 (23010)	14
2.6 Csthsl60 (23004/23069).....	14
2.7 STHSE60 (23002).....	15
2.8 CSTXSL60 (23005/23006/23065/23066), STXSL (23023/23081)	15
2.9 CSTXSL60F (23007/23008/23067/23068).....	16
3 Backöfen	19
3.1 Allgemeine Hinweise	19
3.2 Elektrische Anschlussdaten	19
3.3 BCXSL60 (21023/21030/21100/21101), BCXSE60 (21017), BCXSLP60 (21028/21063/21099), BCXSEP60 (21027).....	19
3.4 BCSL60 (21022/21029/21061/21097/21098), BCSE60 (21016), BCSLP60 (21025/21062/21096), BCSEP60 (21019/21060) 20	
4 Vakuumierschublade, Wärmeschubladen & Systemschubladen	21
4.1 Allgemeine Hinweise	21
4.2 Elektrische Anschlussdaten	21
4.3 Vakuumierschublade.....	22
4.4 Wärmeschubladen	23
4.5 Systemschubladen	25
5 Mikrowellen	26
5.1 Allgemeine Hinweise	26
5.2 Elektrische Anschlussdaten	26
5.3 Miwell HSL (24006).....	26
5.4 Miwell-Combi XSL (24009)	26
6 Coffee-Center	27
6.1 Allgemeine Hinweise	27
6.2 Elektrische Anschlussdaten	27
6.3 Supremo XSL (25004)	27
7 Kombinationsmöglichkeiten	28
7.1 Backofen & Steamer	28
7.2 Backofen & Mikrowelle.....	29
7.3 Backofen & Coffee-Center	30
8 Glaskeramik-Kochfelder Induktion/Wok/Teppan Yaki	31
8.1 Allgemeine Hinweise	31
8.2 OptiGlass-Beschichtung.....	31
8.3 Elektrische Anschlussdaten	31
8.4 Belüftung	32
8.5 Induktionskochfeld mit integriertem Dunstabzug.....	33
8.6 Aufliegender Einbau mit «DualDesign».....	41
8.7 Flächenbündiger Einbau mit «DualDesign»	47
8.8 Einbau ohne Lüftungsschutzblech	54
8.9 Einbau mit Lüftungsschutzblech.....	56
9 Gaskochfelder	59
9.1 Elektrische Anschlussdaten	59
9.2 Gasanschluss.....	60
9.3 Belüftung	61
9.4 Einstellung auf die lokale Gasart.....	62



9.5	Aufliegender Einbau mit «DualDesign»	63
9.6	Flächenbündiger Einbau mit «DualDesign»	66
10	Kombinierter Einbau von Kochfeldern	69
10.1	Aufliegende Kombination	69
10.2	Beispiele aufliegende Kombinationen	70
10.3	Flächenbündige Kombination	71
10.4	Beispiele flächenbündige Kombinationen	72
11	Dunstabzüge	73
11.1	Allgemeine Hinweise	73
11.2	Sonderhauben	74
11.3	Inselhauben	87
11.4	Wandhauben	88
11.5	Einbauhauben	93
12	Geschirrspüler	102
12.1	Allgemeine Hinweise	102
12.2	Elektrische Anschlussdaten / Sanitäre Anschlussdaten	103
12.3	Einbau-Übersicht	105
12.4	Bohrpläne für Dekor 60 cm	106
12.5	Geschirrspüler mit Nischenbreite 60 cm	107
13	Geschirrspüler mit Wärmepumpe	111
13.1	Allgemeine Hinweise	111
13.2	Elektrische Anschlussdaten/Sanitäre Anschlüsse	112
13.3	Einbau-Übersicht	113
13.4	Bohrpläne für Dekor 60 cm	114
13.5	Geschirrspüler mit Nischenbreite 60 cm	115
14	Kühlschränke	117
14.1	Allgemeine Hinweise	117
14.2	Elektrische Anschlussdaten	117
14.3	Umgebungsbedingungen	117
14.4	Nischenbelüftung	118
14.5	Kühlschränke	119
14.6	Weinkühler	122
14.7	Gefriergerät	125
15	Zubehör	127
15.1	Backöfen/Steamer/Mikrowellen/Kaffeemaschinen/Vakuümier-/Wärme-/Systemschubladen	127
15.2	Kochfelder und Gaskochfelder	129
15.3	Dunstabzüge	131
15.4	Geschirrspüler	143
15.5	Kühlschränke	144
16	V-ZUG-Home	145
16.1	Internetzugang	145
16.2	Lieferumfang	145
16.3	Anschluss ans Heimnetzwerk	145

1 Übersicht Anschlüsse, Bereiche und Masse



Elektrische Anschlüsse sind durch fachkundiges Personal nach den Richtlinien und Normen für Niederspannungsinstallationen und nach den Bestimmungen der örtlichen Elektrizitätswerke auszuführen.

Ein steckerfertiges Gerät darf nur an eine vorschriftsmässig installierte Schutzkontaktsteckdose angeschlossen werden. In der Hausinstallation ist eine allpolige Netz-Trennvorrichtung mit 3 mm Kontaktöffnung vorzusehen. Schalter, Steckvorrichtungen, LS-Automaten und Schmelzsicherungen, die nach der Geräteinstallation frei zugänglich sind und alle Polleiter schalten, gelten als zulässige Trenner. Eine einwandfreie Erdung und getrennt verlegte Neutral- und Schutzleiter sorgen für einen sicheren und störungsfreien Betrieb. Nach dem Einbau dürfen spannungsführende Teile und betriebsisolierte Leitungen nicht berührbar sein. Alte Installationen überprüfen.

1.1 Allgemeine Betriebsbedingungen



Detaillierte Angaben zu den elektrischen Anschlussdaten finden Sie jeweils zu Beginn des Kapitels.

Wert	Nennwert	Minimal	Maximal
Spannung	230 V	207 V	253 V
Spannung	400 V	360 V	440 V
Frequenz	50 Hz Sinus	49 Hz Sinus	51 Hz Sinus

- Kurzfristige Frequenzabweichung im Netz: $\pm 5\%$
- Langfristige Frequenzstabilität im Netz (für netzsynchrone Uhren): ± 10 ppm
- Ab einer Einsatzhöhe über 2000 m. ü. M. muss mit einer Leistungsreduktion gerechnet werden.

1.2 Verwendung von FI-Schaltern in Hausinstallationen/Fehlerströme

Backöfen und Kochfelder weisen systembedingt erhöhte Fehlerströme auf. Die Werte werden von verschiedenen Faktoren beeinflusst und können stark streuen. Gemäss Norm sind Fehlerströme bis ca. 10 mA pro Gerät zulässig. Die Werte werden im betriebswarmen Zustand gemessen.

Falls in der Hausinstallation Fehlerstrom-Schutzschalter (FI-Schalter) vorgesehen werden, empfehlen wir, oben erwähnte Geräte über einen eigenen FI-Schalter zu führen, abgekoppelt von der restlichen Stromversorgung der Wohneinheit. Als Auslösestrom des FI-Schalter soll 30 mA oder höher gewählt werden.



1.3 Gültigkeitsbereich

Die Modellnummer entspricht den ersten Stellen der Seriennummer SN (Fabrikationsnummer FN) auf dem Typenschild.

Modellbezeichnung	Modellnummer	Type
Steamer		
Steam HSE 60	23002	STHSE60g
Combi-Steam HSL 60	23004, 23069	CSTHSL60g, CSTHSL60Hg
Combi-Steam XSL 60	23005, 23065	CSTXSL60g, CSTXSL60Hg
Combi-Steam XSL 60	23006, 23066	CSTXSL60Yg, CSTXSL60HYg
Combi-Steam XSL 60 Festwasser	23007, 23067	CSTXSL60Fg, CSTXSL60FHg
Combi-Steam XSL 60 Festwasser	23008, 23068	CSTXSL60FYg, CSTXSL60FHYg
Combair-Steam SE 60	23010	CSSE60g
Combair-Steam SL 60	23012, 23070	CSSL60g, CSSL60Hg
Combair-Steam SL 60	23013, 23071	CSSL60Yg, CSSL60HYg
Combi-Steam MSLQ 60	23015, 23073	CSTMSLQ60g, CSTMSLQ60Hg
Steam XSL 60	23023, 23081	STXSLg, STXSLHg
Backöfen		
Combair SE 60	21016	BCSE60g
Combair XSE 60	21017	BCXSE60g
Combair SEP 60	21019, 21060	BCSEP60g
Combair SL 60	21022, 21097	BCSLZ60g, BCSLZ60Hg
Combair XSL 60	21023, 21100	BCXSLZ60g, BCXSLZ60Hg
Combair SLP 60	21025, 21062, 21096	BCSLP60g, BCSLP60Hg
Combair XSEP 60	21027	BCXSEP60g
Combair XSLP 60	21028, 21063, 21099	BCXSLP60g, BCXSLP60Hg
Combair SL 60	21029, 21061, 21098	BCSL60Yg, BCSL60HYg
Combair XSL 60	21030, 21101	BCXSL60Yg, BCXSL60HYg
Vakuumschubladen		
Vakuumschublade 60 144	36001	VS60144g
Vakuumschublade 60 144 Vi	36003	VS60144 Vi
Wärmeschubladen		
Wärmeschublade 60 144	34017	WS60 144
Wärmeschublade 60 220	34019	WS60 220
Wärmeschublade 60 283	34020	WS60 283
Wärmeschublade 60 312	34021	WS60 312
Wärmeschublade 60 144 Vi	34022	WS60 144 Vi
Systemschubladen		
Systemschublade 60 144	35001	SYS 60/144



Modellbezeichnung	Modellnummer	Type
Mikrowellen		
Miwell HSL 60	24006	MWHSL60g
Miwell-Combi XSL 60	24009	MWCXSL60g
Coffee-Center		
Supremo XSL 60	25004	CCSXSL60g
Kochfelder		
GK17TIYSZ Teppan Yaki	31076	GK17TIYSZ
GK46TIG 4-Zonen	31078	GK46TIGZ
GK47TIMPS 4-Zonen	31079	GK47TIMPSZ
GK46TIMPS 4-Zonen	31080	GK46TIMPSZ
GK57TIMS 5-Zonen	31082	GK57TIMSZO
GK26TIMS 2-Zonen	31084	GK26TIMSZ
GK27TIMS 2-Zonen	31085	GK27TIMSZ
GK16TIWS Wok	31088	GK16TIWSZ
GK46TIMG 4-Zonen	31090	GK46TIMGZ
GK46TIMAS 4-Zonen	31091	GK46TIMASZO
GKD46TIMAS Fusion	31094	GKD46TIMASZO
CookTopInduktion V6000	31114	CTI6T95MMSOLD
CookTopInduktion V4000	31115	CTI4T64MMSOLD
CookTopInduktion V4000	31116	CTI4T74MMSOLD
CookTopInduktion V6000 FullFlex	31132	CTI6T75FKTFHD
CookTopInduktion V6000 FullFlex	31134	CTI6T96FKTFHD
Gaskochfelder		
GAS411 Mehrfach-Slider	31063	GAS411GSAZ/GSBZ
GAS421 Mehrfach-Slider	31064	GAS421GSAZ/GSBZ
GAS641 Mehrfach-Slider	31071	GAS641GSAZ/GSBZ
GAS951 Mehrfach-Slider	31072	GAS951GSAZ/GSBZ
GAS311 Drehschalter	31073	GAS311GKBZ
GAS321 Drehschalter	31074	GAS321GKBZ
GAS731 Drehschalter	31075	GAS731GKBZ
Sonderhauben		
DSTS9 Tischlüfter	64004	DSTS9g
DSMS Tischlüfter	64005	DSMS
Inselhauben		
DI Premira	63016	DIPQ12g/Lg
AiroClearInsel V6000	63020	AI6T12QTLG/TPLG



Modellbezeichnung	Modellnummer	Type
Wandhauben		
DWQS	62021	DWQS9c/Lc
DW Premira	62022	DWPQ9g/Lg
DW Premira	62023	DWPQ12g/Lg
AiroClearWand V6000	62028	AW6T9QTLG/TPLG
AiroClearWand V6000	62029	AW6T12LQTLG/TPLG
AiroClearWand V4000	62026	AW4T9QTXG
Einbauhauben		
DFSG	61031	DFSG6c
DFSG	61033	DFSG9c
DF Premira SL	61037	DFPQSL6g
DF Premira SL	61038	DFPQSL9g
AiroClearEinbau V6000	61058	AE6T6FTLG/TPLG
AiroClearEinbau V6000	61060	AE6T9FTLG/TPLG
AiroClearEinbau V4000	64009	AE4T6HELC
AiroClearEinbau V4000	64010	AE4T9HELC
AiroClearEinbau V4000	64011	AE4T9HEXLC
Geschirrspüler		
AdoraSpülen V2000	41108, 41109	AS2T6HVI/GHVI
AdoraSpülen V4000	41110, 41112, 41114	AS4T6HIN/HVI/GBHVI
AdoraSpülen V6000	41115, 41118–41121, 41125	AS6T6HDIG AS6T6HVI/GHVI/GBHVI/WHVI AS6T6GHKBHVI
Kühlgeräte		
Jumbo 60i	51078	KJ60ir
Prestige T	51081	KPRTir/l
CombiCooler V4000	51086	CCOI178NBH5VIR
CombiCooler V4000	51087	CCOI178NBTH4VIR/L
Jumbo 60i T	51092	KJTir
CombiCooler V6000 Supreme	51096	CCO9205NBH3VIR/L
Cooler V6000 Supreme	51098	CO9205H3VIR/L
Weinkühler		
Winecooler UCSSL 60i	51073	KWUCSSL60gr
Winecooler 90 SL 60	51082	KW90SL60gr/l
Winecooler V6000	51095	WC61781GR
Winecooler V6000 Supreme	51097	WC6205H1VIR/L



Modellbezeichnung	Modellnummer	Type
Gefriergeräte		
Iglu 60i	51077	KIG60il/r
Iglu 60i T	51091	KIGTil
Freezer V6000 Supreme	51099	FR6205NH3VIR/L

1.4 Positionen der elektrischen Anschlüsse

Für EURO-Küchen können die Abmasse ab Boden variieren. In diesem Fall sollte der elektrische Anschluss mit dem Mass ab Unterkante Gerät berechnet werden.

Backofen über Backofen

Bei dieser Kombination sollte ein elektrischer Anschluss pro Gerät vorhanden sein. Je nach Einbauhöhe und Kombinationsart können die Anschlüsse in der Höhe verschieden ausgeführt werden.

Wandhauben mit Teleskopverschalung

Der elektrische Anschluss muss zwischen Abluftverrohrung und Verschalungsbleche passen. Die in der Tabelle angegebenen Masse sind so ausgelegt, dass diese Bedingung erfüllt ist.

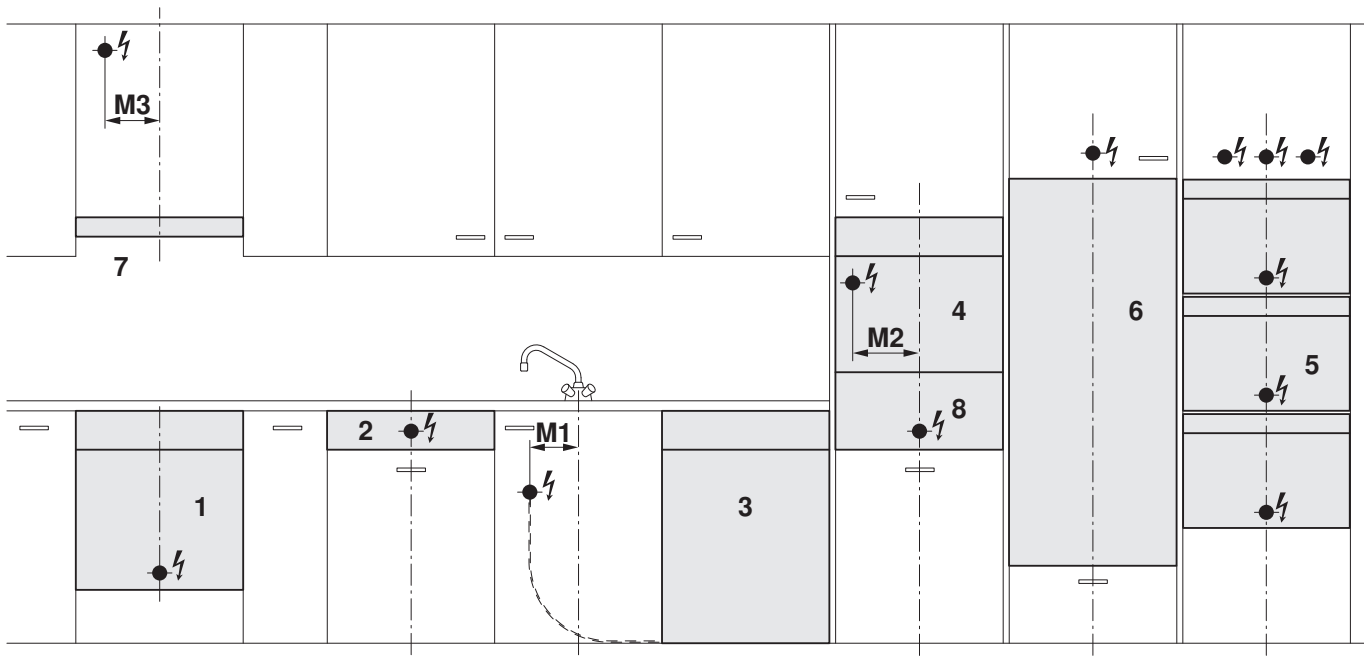

- 1 Backofen/Steamer im Unterbau
- 2 Autark-Kochfeld
- 3 Geschirrspüler/Kühlschrank im Untereinbau
- 4 Backofen/Steamer/Coffee-Center/Mikrowellen
- 5 Kombinationen (Backofen/Steamer) und Mikrowellen (siehe M2)
- 6 Kühlschrank, Winecooler im Hochschrank
- 7 Dunstabzug
- 8 Schubladen (Wärmeschublade/Vakuumierschublade/Systemschublade)

M1 Abstand von Mitte zum Anschluss Geschirrspüler/ Kühlschrank im Untereinbau

M2 Abstand von Mitte zum Anschluss Coffee-Center/Mikrowelle

M3 Abstand von Mitte zum Anschluss Dunstabzug



Falls die Einbaunische nur über die Mindesttiefe verfügt, bitte zusätzlichen Raum für elektrische Anschlüsse dazurechnen.



1.5 Einbau EURO

Nr.	Bezeichnung	Anschluss ab Geräteauflage	Anschluss in Nische	Anschlussart
1	Backofen, Steamer (Höhe 600 mm)	max. 30 mm (bei Sockelhöhe 100 mm)	Mitte	I
2	Autark-Kochfeld	–	Mitte	I
3	Geschirrspüler	–	M1 = 160 mm	U
	Kühlschrank im Unterbau	–	M1 = 160 mm	U
4	Backofen, Steamer (Höhe 600 mm)	max. 30 mm	Mitte	I
	Backofen, Steamer (Höhe 380 mm/450 mm)	max. 30 mm	Mitte	I
	Mikrowelle (Höhe 380 mm)	max. 300 mm	M2 = 225 mm	I, U
	Mikrowelle (Höhe 450 mm)	max. 400 mm	M2 = 225 mm	I
	Coffee-Center	max. 300 mm	M2 = 225 mm	I, U
5	2er-Kombination (Höhe 600 mm) 3er-Kombination Variante	max. 30 mm	Mitte	I, U
6	Kühlschrank, Winecooler im Hochschrank bis und mit 12/6, EURO 1530 mm	–	Mitte	U
	Kühlschrank im Hochschrank ab 13/6, EURO 1540 mm			
8	Wärmeschublade, Vakuumierschublade	–	Mitte	U

I Siehe jeweilige Installationsanleitung

M1 Abstand von Mitte zum Anschluss Geschirrspüler/Kühlschrank im Unterbau

M2 Abstand von Mitte zum Anschluss Coffee-Center/Mikrowelle

U Unterputz-Steckdose 220–240 V

1.6 Frontmasse der Geräte



Fertigungstoleranzen betragen ± 1 mm

Gerätehöhe H	Blendenhöhe H1	Türglashöhe H2	Designgriff G1*	Grifflänge/Lochabstand
598	124	457,5	43	445/383
454	80	357,5		
378	50	311,5		
310	-	301,5	-	-
281		272,5		
218		209,5		
160		151,5		
142		133,5		
74		65,5		

* nicht gültig für Geräte mit versenkbarem Griff

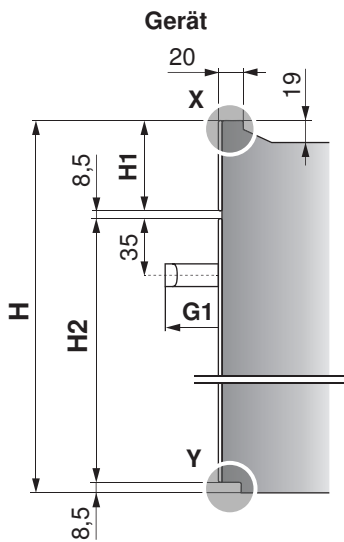

Detail X

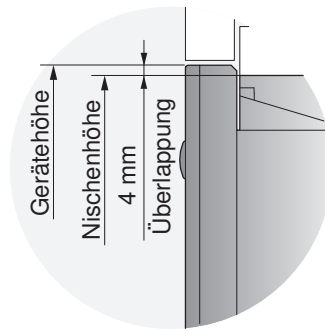

Detail Y

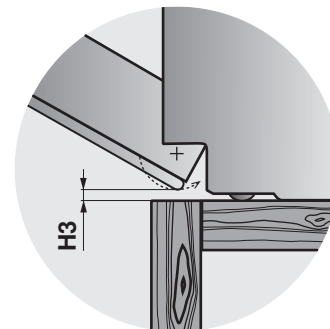

Schublade

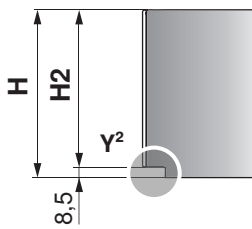

Detail Y²

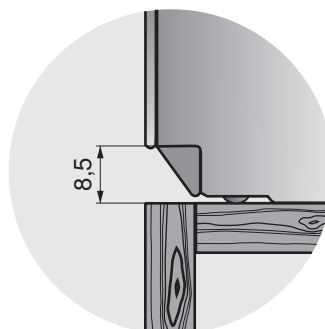

Detail Z

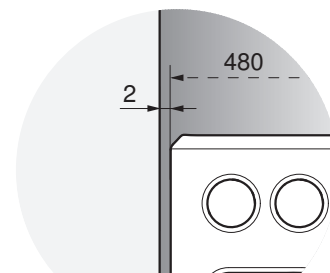

Geräte	H3
Backofen, Steamer	4 mm
Mikrowelle, Coffee-Center, System-, Vakuumier- und Wärmeschublade	0 mm

2 Steamer

Einsatz nur bei Wasserhärte >3° franz. Härte (>1,7° deu. Härte) möglich.

2.1 Allgemeine Hinweise



Eine einwandfreie Reparatur kann nur gewährleistet werden, wenn jederzeit eine zerstörungsfreie Deinstallation des gesamten Gerätes möglich ist.
 Um eine ausreichende Belüftung sicherzustellen, muss die Gerätenische mit einer Zuluftöffnung von min. 25 cm² versehen sein.

2.2 Elektrische Anschlussdaten



Allgemeine Informationen zu den elektrischen Anschlüssen und eine Übersicht der Positionen finden Sie im Kapitel Übersicht Anschlüsse, Bereiche und Masse. (siehe Seite 5)

Gerät	Ländergruppe *	Netzanschluss	Absicherung	Anschlussleistung	Netzkabel
CSTMSLQ60 **	A, B, C, D, E, F	400 V 2N~ 50 Hz	16 A	5700 W	Min. 1,8 m ohne Stecker
		230 V~ 50 Hz	25 A ***		
CSSL60, CSSE60, CSTHSL60, CSTXSL60, CSTXSL60F, STXSL	A, E	230 V~ 50 Hz	16 A	CSSE, CSSL, CSTXSL, CSTXSLF: 3700 W CSTHSL: 3500 W	Min. 1,8 m mit Stecker
	B, C				Min. 1,8 m ohne Stecker
	D	220–240 V~ 50 Hz	Min. 1,8 m mit Stecker		
	F				
STHSE60	C, F		10 A	2200 W	

* Ländergruppe (siehe Seite 2)

** Der CSTMSLQ60 ist auch einphasig betreibbar (230 V~ / max. 16 A). Aus Performancegründen soll er aber, wenn möglich, zweiphasig angeschlossen oder mit 25 A abgesichert werden.

*** Dieses Gerät stimmt mit IEC 61000-3-12 unter der Voraussetzung überein, dass die Kurzschlussleistung S_{sc} am Anschlusspunkt der Kundenanlage mit dem öffentlichen Netz größer oder gleich 1140 kW ist. Es liegt in der Verantwortung des Installateurs oder Betreibers des Gerätes, sicherzustellen, falls erforderlich nach Rücksprache mit dem Netzbetreiber, dass dieses Gerät nur an einem Anschlusspunkt mit einem S_{sc}-Wert, der größer oder gleich 1140 kW ist, angeschlossen wird.

2.3 Luftzirkulationsschema CSTMSLQ60



Um eine gute Belüftung zu gewährleisten, muss die Gerätenische mit einer Zuluft, Position A und B, von total ≥80 bis ≤850 cm² versehen sein, wovon B ≥60 cm² sein muss.

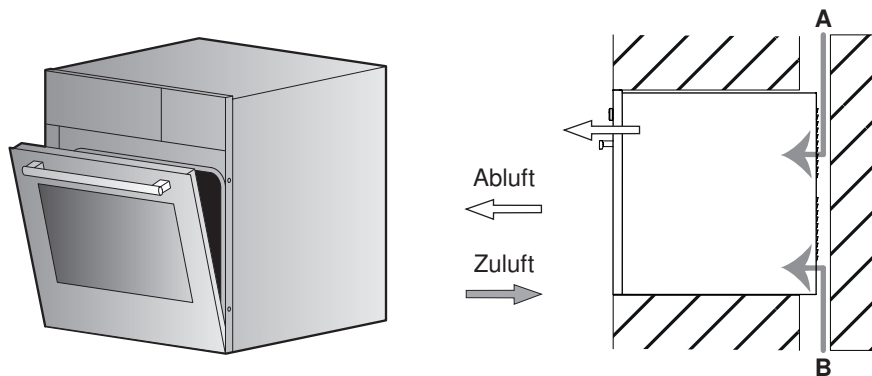

2.4 CSTMSLQ60 (23015/23073)

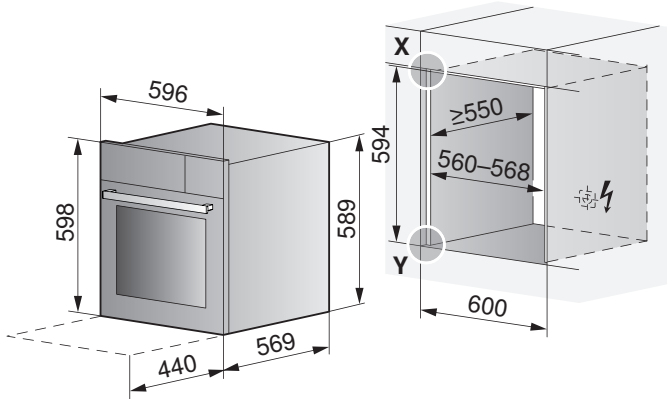

Frontmasse der Geräte: Detail X/Y (siehe Seite 12)

2.5 CSSL60 (23012/23013/23070/23071), CSSE60 (23010)

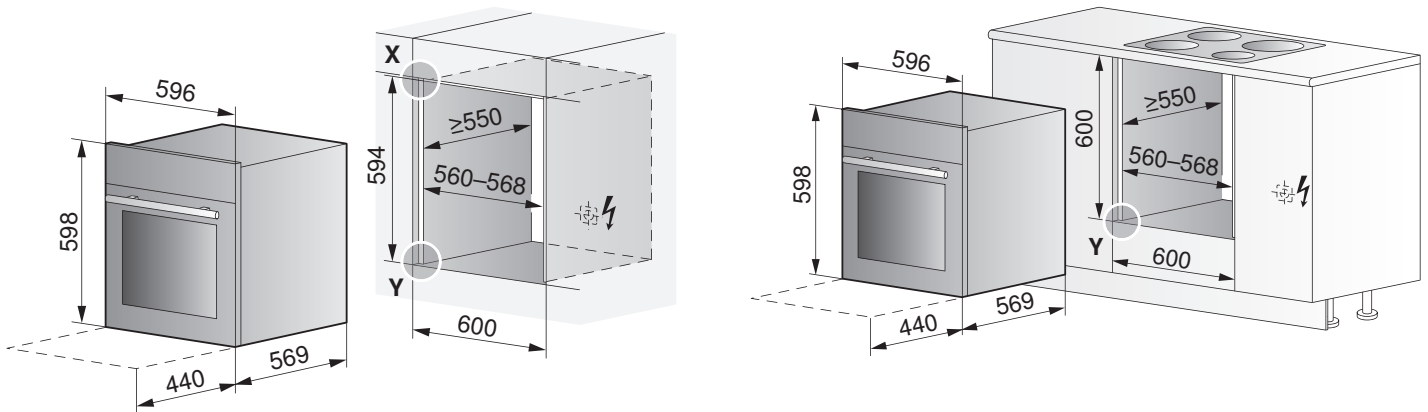

Frontmasse der Geräte: Detail X/Y (siehe Seite 12)

2.6 CSTHSL60 (23004/23069)

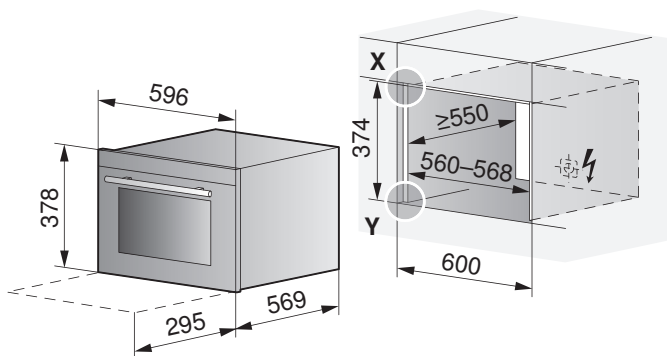

Frontmasse der Geräte: Detail X/Y (siehe Seite 12)

2.7 STHSE60 (23002)

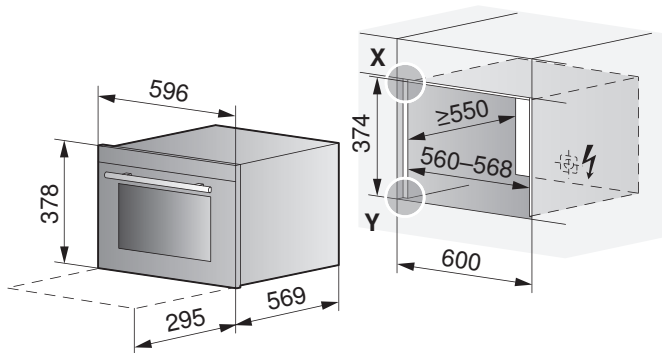

Frontmasse der Geräte: Detail X/Y (siehe Seite 12)

2.8 CSTXSL60 (23005/23006/23065/23066), STXSL (23023/23081)

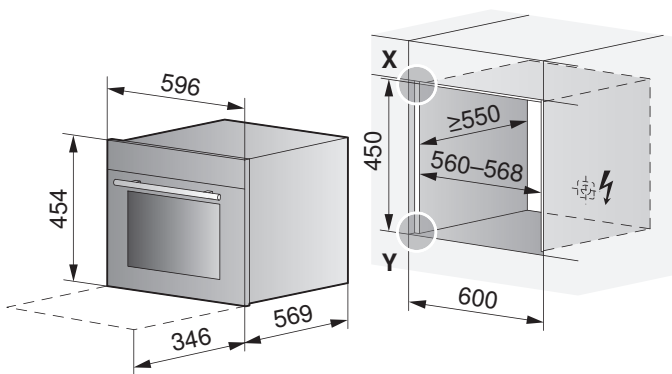

Frontmasse der Geräte: Detail X/Y (siehe Seite 12)

2.9 CSTXSL60F (23007/23008/23067/23068)

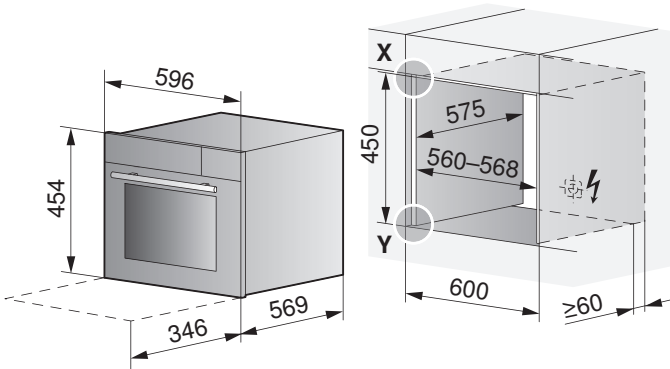

Frontmasse der Geräte: Detail X/Y (siehe Seite 12)

Unterhalb zweitem Gerät

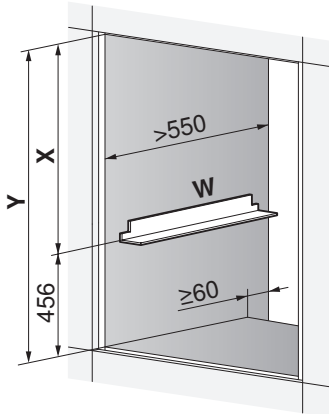

Oberhalb zweitem Gerät

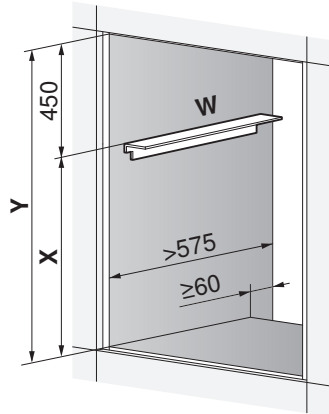

Oberhalb Wärmeschublade

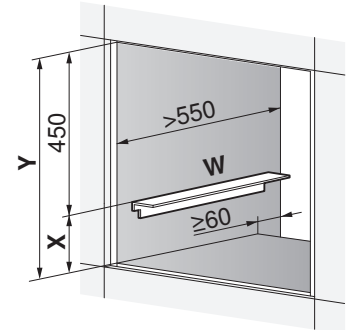

X = Höhe zweites Gerät

Y = Nischenhöhe

W = Winkelset K50572



Bei einer Einbautiefe unter 575 mm wird empfohlen, das Gerät aus Platzgründen unterhalb anderer Geräte einzubauen.

Bei Einbau mit einem zweiten Gerät in eine gemeinsame Nische das Winkelset W (K50572) verwenden.



Einbau

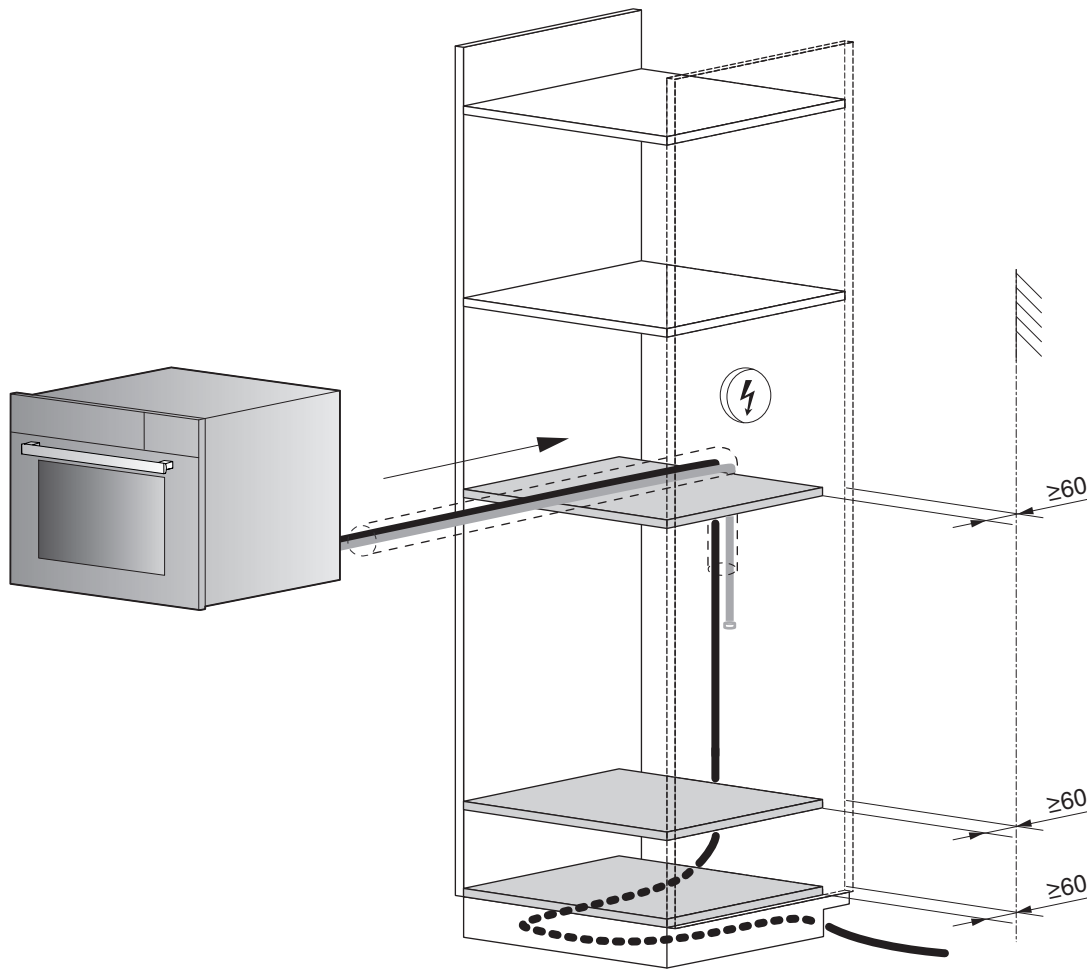

Sanitäre Anschlüsse

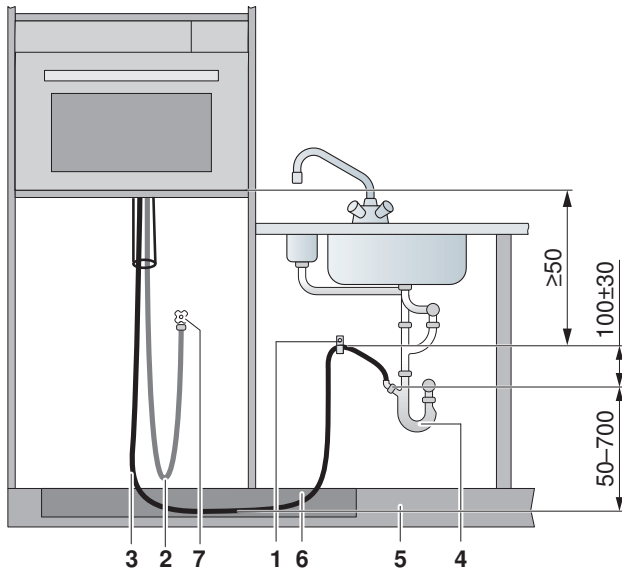

- 1 Schlauchschelle
- 2 Panzerschlauch Zulauf 2 m, G 3/4"
- 3 Ablaufschlauch 3 m, Anschluss Innendurchmesser 22 mm

Bauseitige Installationen

- 4 Siphon
- 5 Sockelblende
- 6 Schlauch im Sockel geführt
- 7 Kaltwasseranschluss mit Absperrhahn

Ablauf

Länge des Ablaufschlauchs: 3 m

- Bei Bedarf kann optional ein Ablaufschlauch (Art-Nr. 1012933) mit 5 m Länge bestellt werden.



**Der Ablaufschlauch darf weder verlängert noch verkürzt werden.
Das Gefälle vom Geräteboden zum Siphon muss min. 50 mm betragen.
Der Ablaufschlauch muss flach und ohne Knicke ausgelegt werden.**

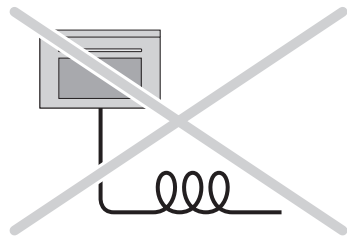

Zulauf Kaltwasseranschluss

Betriebsdruck: 0,1–1,0 MPa (1–10 bar)

Einsatz nur bei Wasserhärte >3° franz. Härte (>1,7° deu. Härte) möglich.

Länge des Panzerschlauchs: 2 m



**Die Vorschriften des örtlichen Wasserversorgungsamts sind zu berücksichtigen.
Bestehende mangelhafte Schläuche müssen ersetzt werden.
Der Panzerschlauch darf nicht verlängert werden.
Der Absperrhahn muss jederzeit zugänglich bleiben.**

3 Backöfen

3.1 Allgemeine Hinweise



Eine einwandfreie Reparatur kann nur gewährleistet werden, wenn jederzeit eine zerstörungsfreie Deinstallation des gesamten Gerätes möglich ist.
 Um eine ausreichende Belüftung sicherzustellen, muss die Gerätenische mit einer Zuluftöffnung von min. 25 cm² versehen sein.

3.2 Elektrische Anschlussdaten



Allgemeine Informationen zu den elektrischen Anschlüssen und eine Übersicht der Positionen finden Sie im Kapitel Übersicht Anschlüsse, Bereiche und Masse. (siehe Seite 5)

Gerät	Ländergruppe *	Netzanschluss	Absicherung	Anschlussleistung	Netzkabel
BCSLP60, BCSL60, BCSE60, BCSEP60, BCXSLP60, BCXSEP60, BCXSL60, BCXSE60	A, E	230 V~ 50 Hz	16 A	BCSL, BCSLP, BCSE, BCSEP: 3400 W BCXSL, BCXSLP, BCXSE, BCXSEP: 3300 W	min. 1,8 m mit Stecker
	B, C				min. 1,8 m ohne Stecker
	D	220–240 V~ 50 Hz			min. 1,8 m mit Stecker
	F				

* Ländergruppe (siehe Seite 2)

3.3 BCXSL60 (21023/21030/21100/21101), BCXSE60 (21017), BCXSLP60 (21028/21063/21099), BCXSEP60 (21027)

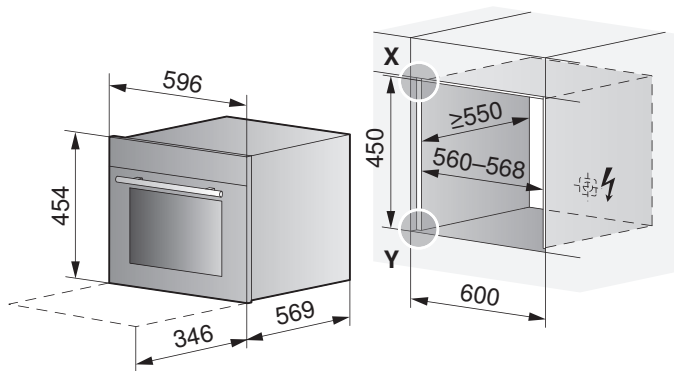

Frontmasse der Geräte: Detail X/Y (siehe Seite 12)

3.4 BCSL60 (21022/21029/21061/21097/21098), BCSE60 (21016), BCSLP60 (21025/21062/21096), BCSEP60 (21019/21060)

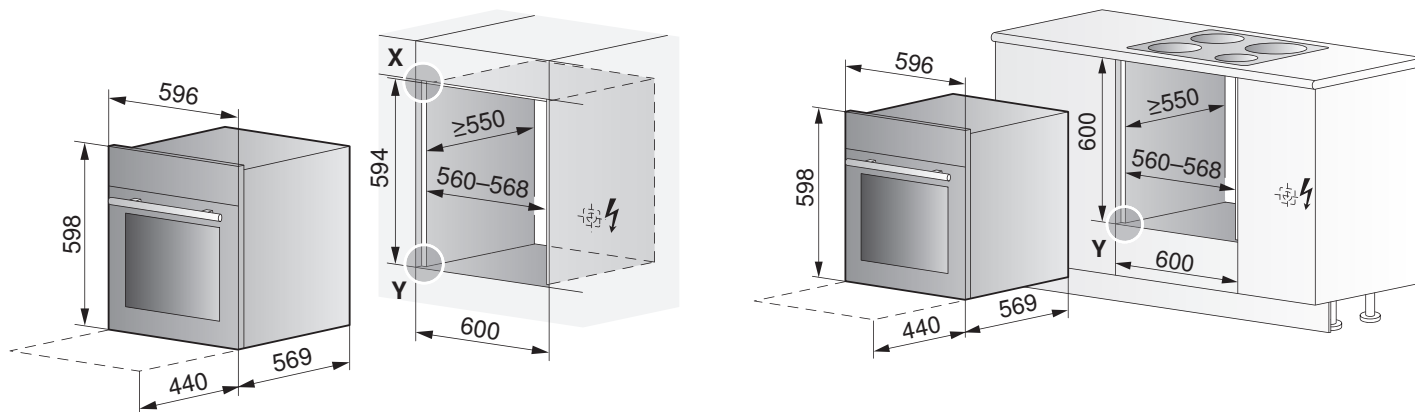

Frontmasse der Geräte: Detail X/Y (siehe Seite 12)



4 Vakuumierschublade, Wärmeschubladen & Systemschubladen

4.1 Allgemeine Hinweise



Eine einwandfreie Reparatur kann nur gewährleistet werden, wenn jederzeit eine zerstörungsfreie Deinstallation des gesamten Gerätes möglich ist.

4.2 Elektrische Anschlussdaten



Für jedes Gerät eine separate Zuleitung für den elektrischen Anschluss vorsehen.



Allgemeine Informationen zu den elektrischen Anschlüssen und eine Übersicht der Positionen finden Sie im Kapitel Übersicht Anschlüsse, Bereiche und Masse (siehe Seite 5).

Gerät	Netzanschluss	Absicherung	Anschlussleistung	Netzkabel
Vakuumierschublade	220–240 V~ 50 Hz	10 A	320 W	1,7 m mit Stecker
Wärmeschubladen			810 W	

4.3 Vakuumierschublade



Die Auflegewinkel und Set Kippschutzwinkel sind im Lieferumfang nicht enthalten. Winkelset K50572 und Set Kippschutz 1016692 mitbestellen.
 Bei Einbau neben Wärmeschublade, Kantenschutz Set 1056472 mitbestellen.

VS60144 (36001)
Einzeleinbau

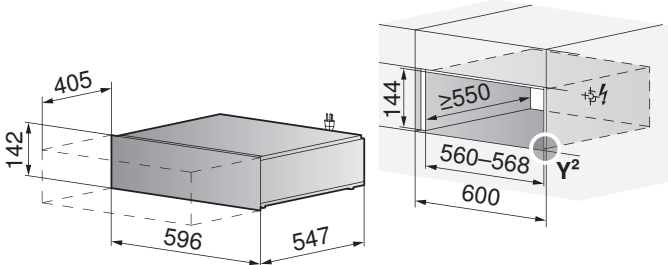

VS60144Vi (36003)
Einzeleinbau vollintegriert

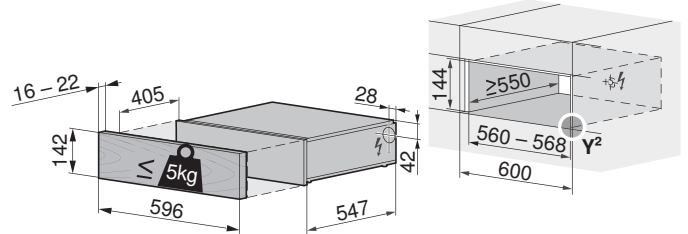

Einbau mit Kompaktbackofen oder Steamer

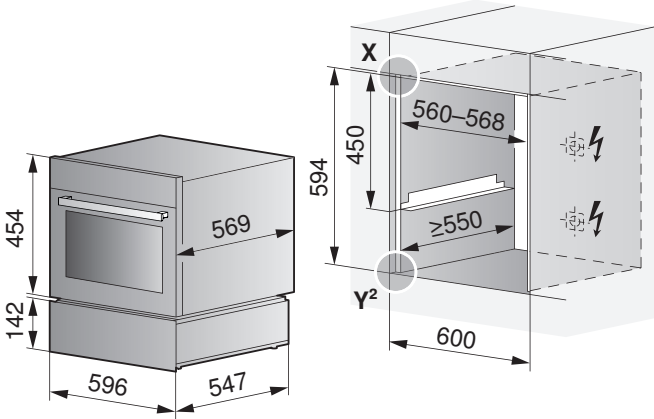

Einbau mit Backofen & Kompaktbackofen oder Steamer

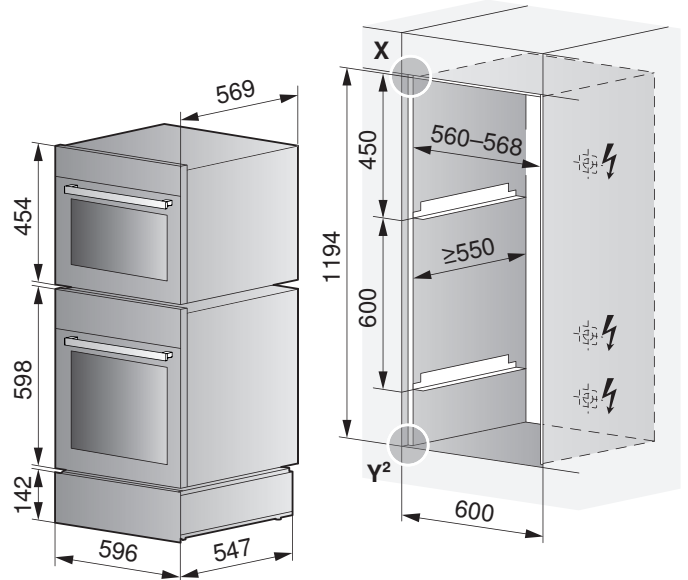

Frontmasse der Geräte: Detail X/Y² (siehe Seite 12)

4.4 Wärmeschubladen



Die Auflegewinkel sind im Lieferumfang nicht enthalten. Winkelset K50572 mitbestellen.

WS60144 (34017)
Einzeleinbau

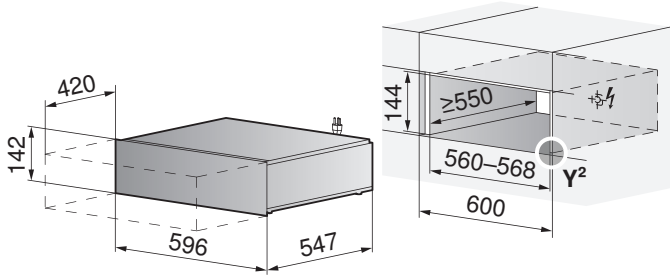

WS60144 (34022)
Einzeleinbau Vollintegriert

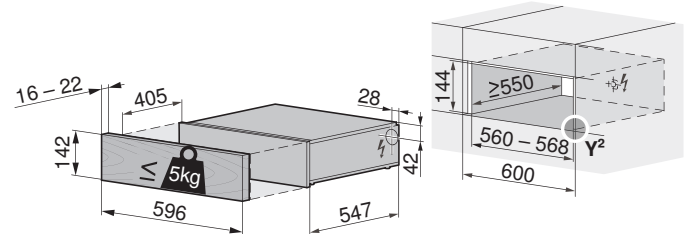

Einbau mit Kompaktbackofen oder Steamer

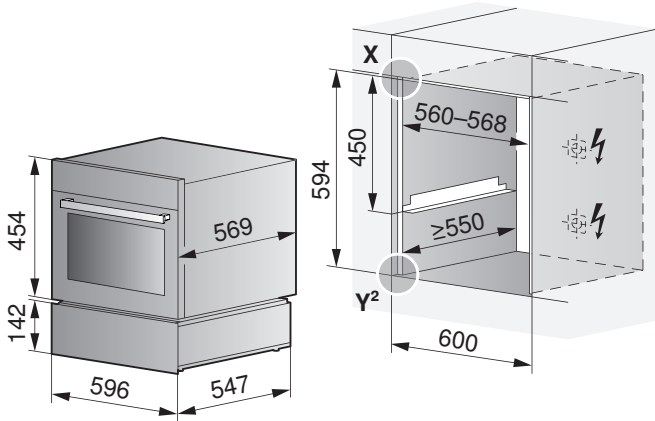

Einbau mit Backofen & Kompaktbackofen oder Steamer

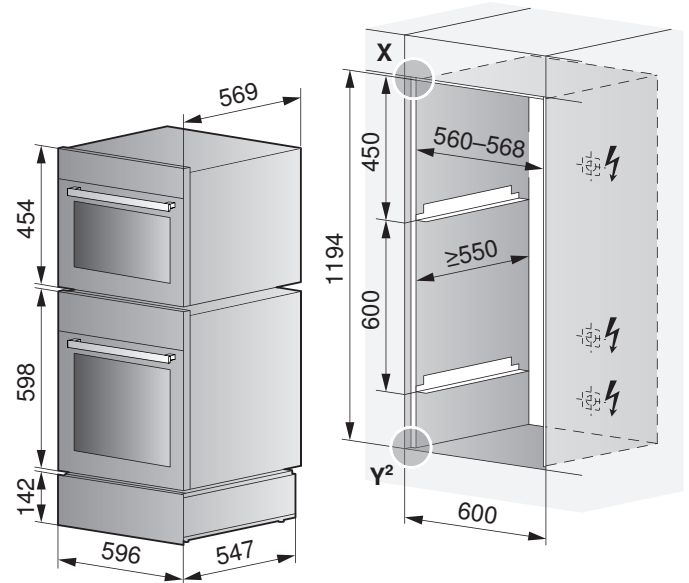

Frontmasse der Geräte: Detail X/Y² (siehe Seite 12)

WS60220 (34019)

Einzeleinbau

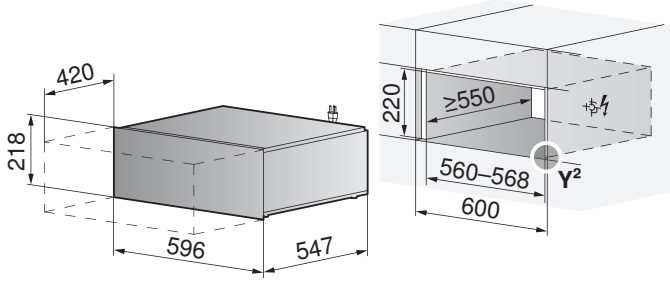

Einbau mit Mikrowelle oder Steamer

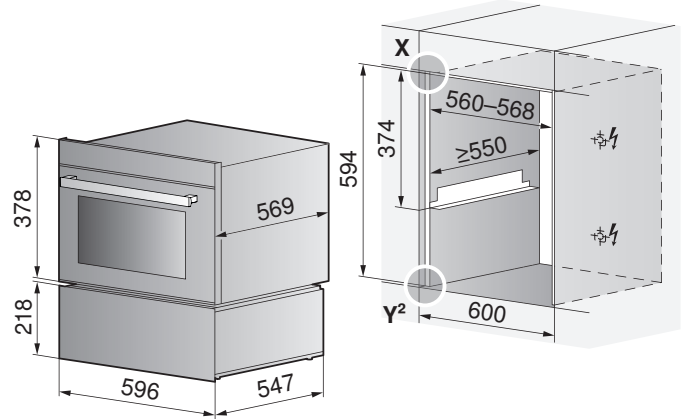

WS60283 (34020)

Einzeleinbau

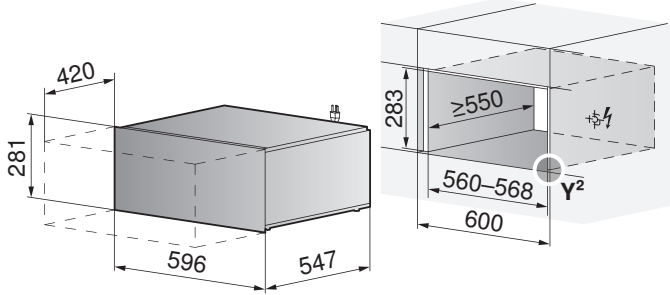

Einbau mit Backofen

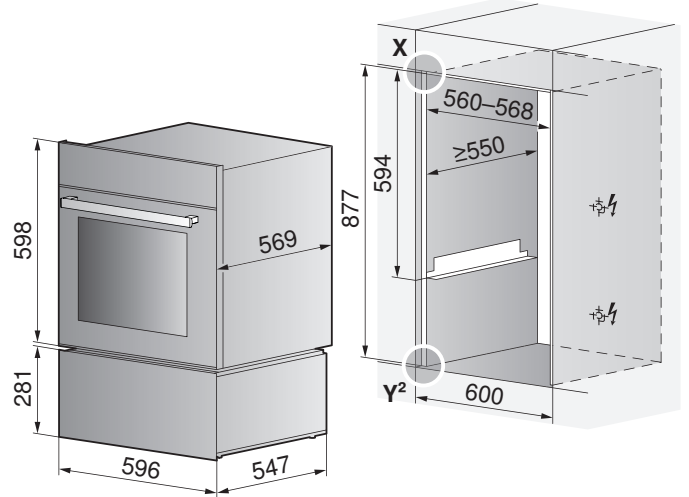

Frontmasse der Geräte: Detail X/Y² (siehe Seite 12)

WS60312 (34021)

Einzeleinbau

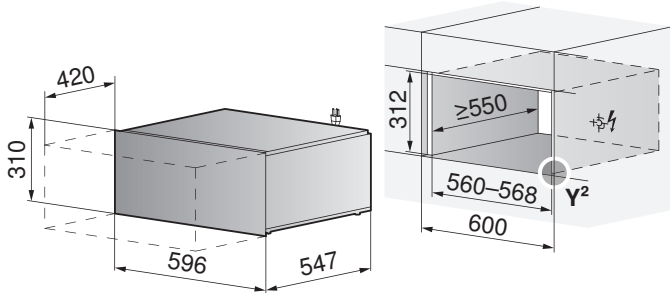

Einbau mit Backofen

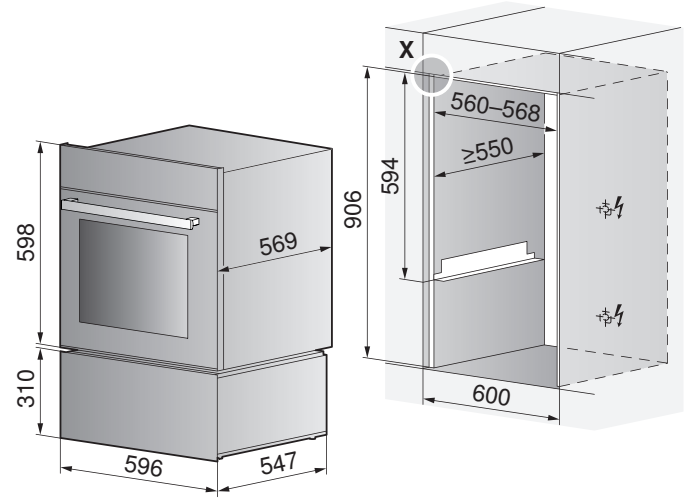

Frontmasse der Geräte: Detail X/Y² (siehe Seite 12)

4.5 Systemschubladen

SYS60144 (35001)

Einbau mit Coffee-Center

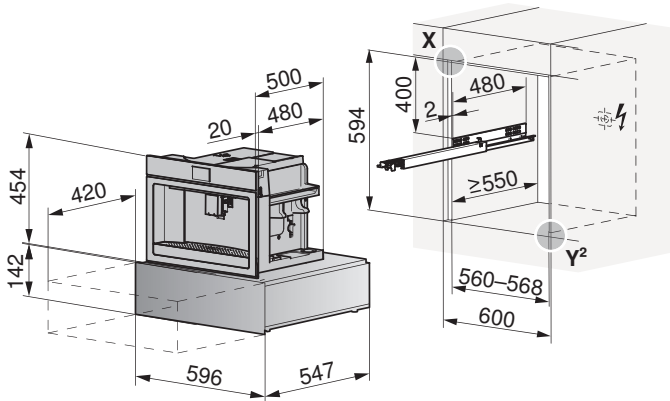

Frontmasse der Geräte: Detail X/Y² (siehe Seite 12)



Der Teleskopauszug für die Montage und Bedienung des Coffee-Centers ist im Lieferumfang des Coffee-Centers enthalten.

5 Mikrowellen

 Mindesteinbauhöhe Kinderschutz: Abstand 850 mm vom Boden bis zur Unterkante der Mikrowelle einhalten!

 Die Auflegewinkel sind nicht im Lieferumfang enthalten. Winkelset K50572 mitbestellen.

5.1 Allgemeine Hinweise

 Eine einwandfreie Reparatur kann nur gewährleistet werden, wenn jederzeit eine zerstörungsfreie Deinstallation des gesamten Gerätes möglich ist.

5.2 Elektrische Anschlussdaten

 Allgemeine Informationen zu den elektrischen Anschlüssen und eine Übersicht der Positionen finden Sie im Kapitel Übersicht Anschlüsse, Bereiche und Masse. (siehe Seite 5)

Gerät	Ländergruppe *	Netzanschluss	Absicherung	Anschlussleistung	Netzkabel
Miwell-Combi XSL	A, B, C, E	230 V~ 50 Hz	16 A	2800 W	1,2 m mit Stecker
Miwell-Combi HSL	A, C, E	230 V~ 50 Hz	10 A	2300 W	

* Ländergruppe (siehe Seite 2)

5.3 Miwell HSL (24006)

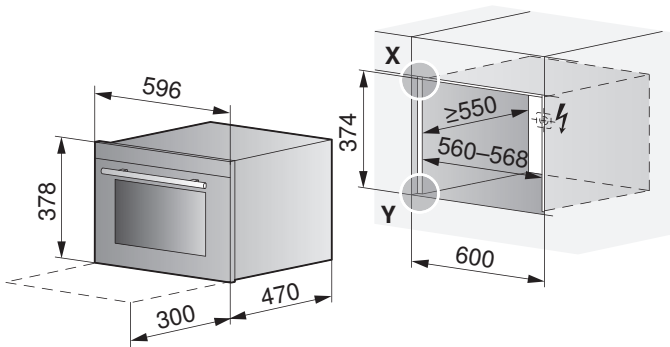

Frontmasse der Geräte: Detail X/Y (siehe Seite 12)

5.4 Miwell-Combi XSL (24009)

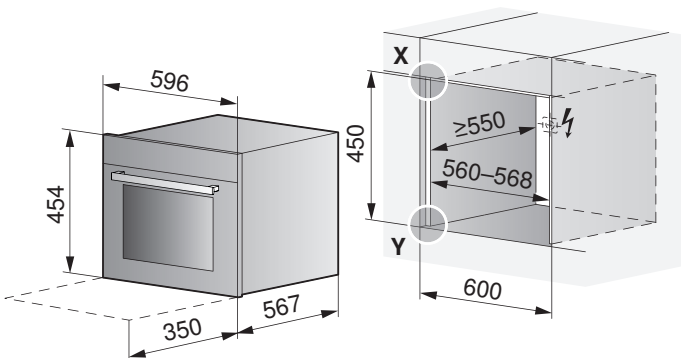

Frontmasse der Geräte: Detail X/Y (siehe Seite 12)

6 Coffee-Center



Tiefe des Einbauschranks muss min. 530 mm betragen.

6.1 Allgemeine Hinweise



Eine einwandfreie Reparatur kann nur gewährleistet werden, wenn jederzeit eine zerstörungsfreie Deinstallation des gesamten Gerätes möglich ist.

6.2 Elektrische Anschlussdaten



Allgemeine Informationen zu den elektrischen Anschlüssen und eine Übersicht der Positionen finden Sie im Kapitel Übersicht Anschlüsse, Bereiche und Masse. (siehe Seite 5)

Netzanschluss	Absicherung	Anschlussleistung	Netzkabel
220–240 V~ 50–60 Hz	10 A	1350 W	1,8 m mit Stecker

6.3 Supremo XSL (25004)

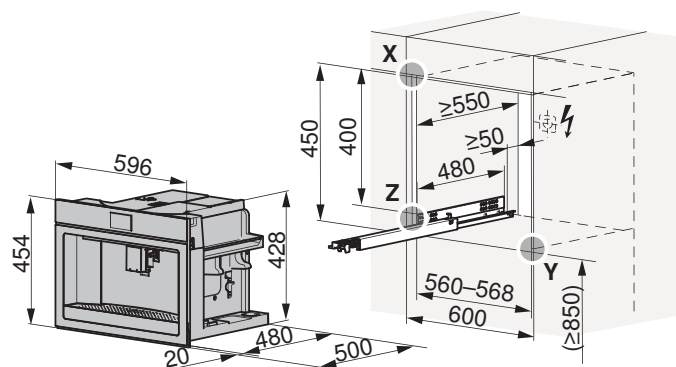

Frontmasse der Geräte: Detail X/Y/Z (siehe Seite 12)

7 Kombinationsmöglichkeiten



Allgemeine Informationen zu den elektrischen Anschlüssen und eine Übersicht der Positionen finden Sie im Kapitel Übersicht Anschlüsse, Bereiche und Masse. (siehe Seite 5)

7.1 Backofen & Steamer



Bei Einbau mit einem zweiten Gerät in eine gemeinsame Nische das Winkelset **W** (K50572) verwenden.

Backofen & CSTHSL60/STHSE60

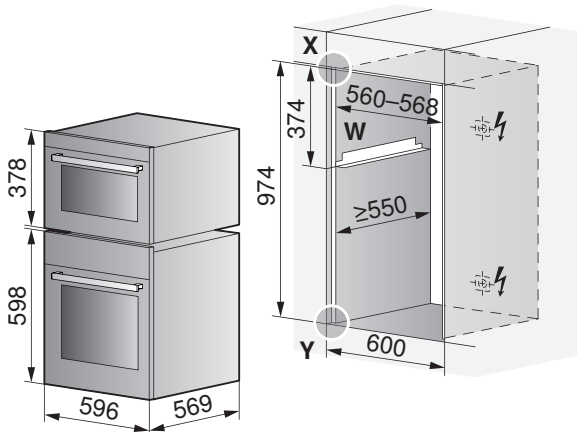

CSTHSL60 & STHSE60

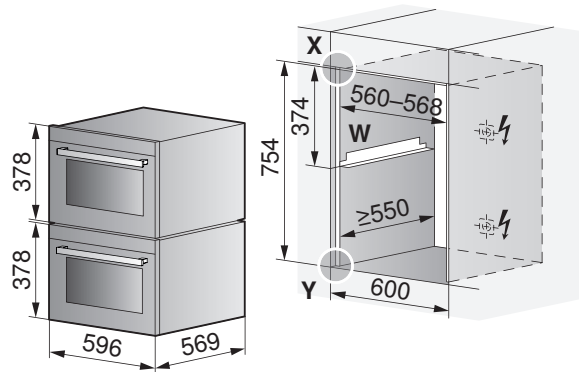

- Im Unterbau ohne Kochfeld möglich.
- Im Unterbau mit Kochfeld möglich bei 30 mm Arbeitsplatte (nur mit Lüftungsgitter, siehe Kapitel Zubehör (siehe Seite 127)).

Backofen & Kompaktbackofen oder CSTXSL60/STXSL

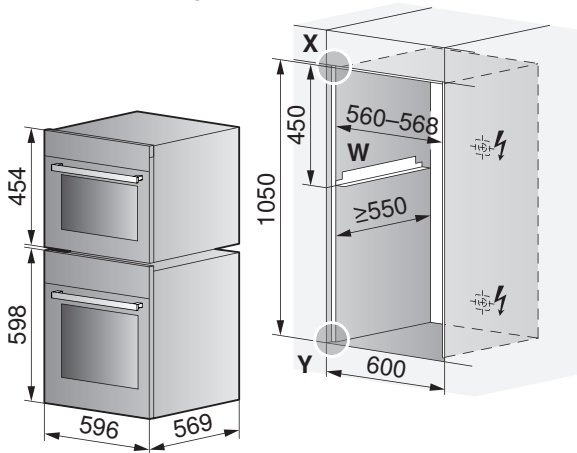

Backofen & Kompaktbackofen & CSTXSL60/STXSL

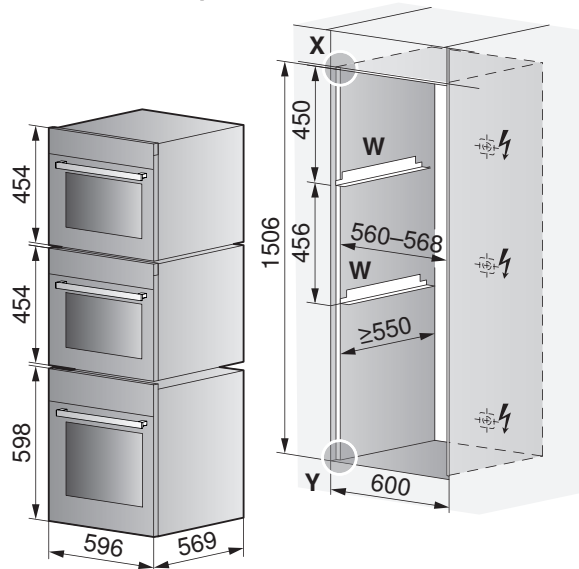

Frontmasse der Geräte: Detail X/Y (siehe Seite 12)



Bei Einbau mit einem zweiten Gerät in eine gemeinsame Nische das Winkelset **W** (K50572) verwenden.

Kompaktbackofen & CSTXSL60/STXSL

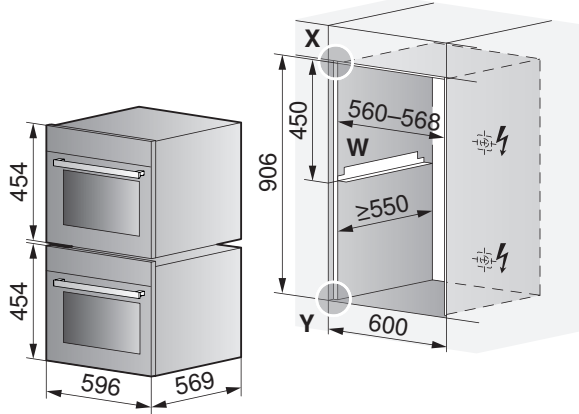

Frontmasse der Geräte: Detail X/Y (siehe Seite 12)

7.2 Backofen & Mikrowelle



Mindesteinbau Kinderschutz: Abstand 850 mm vom Boden bis zur Unterkante der Mikrowelle einhalten!
 Die Aufschlagwinkel sind im Lieferumfang nicht enthalten. Winkelset K50572 mit bestellen.



Bei Einbau mit einem zweiten Gerät in eine gemeinsame Nische das Winkelset **W** (K50572) verwenden.

Miwell-Combi HSL & Backofen

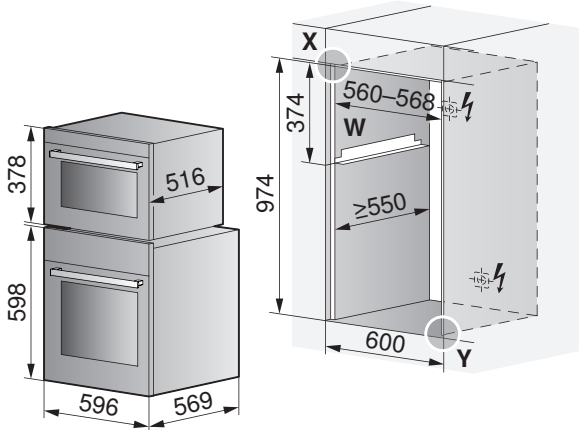

Frontmasse der Geräte: Detail X/Y (siehe Seite 12)

Miwell-Combi HSL & Steamer

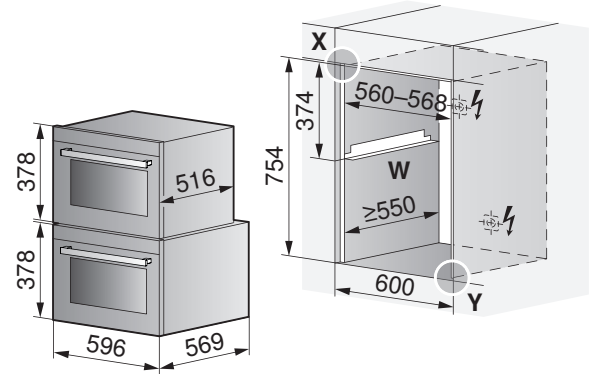



Bei Einbau mit einem zweiten Gerät in eine gemeinsame Nische das Winkelset **W** (K50572) verwenden.

Miwell-Combi XSL & Kompaktbackofen/Steamer

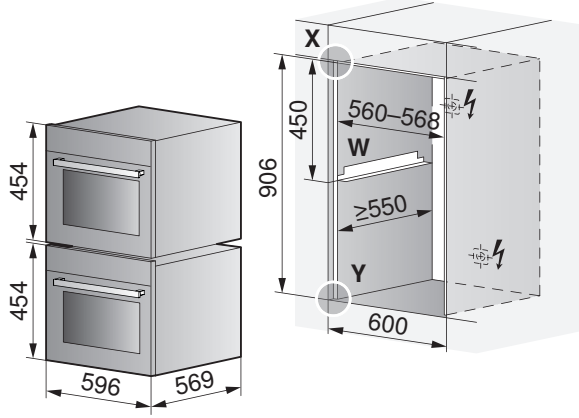

Miwell-Combi XSL & Backofen

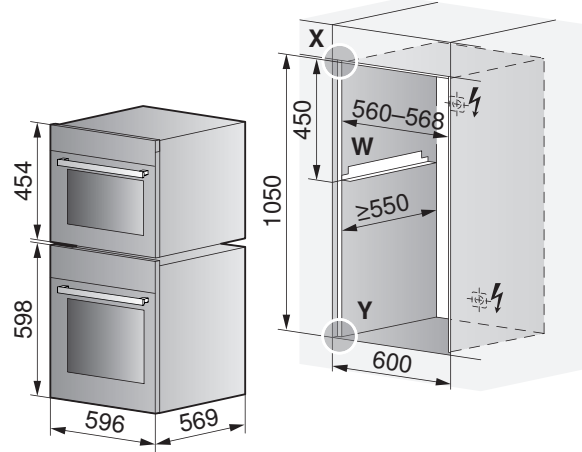

Frontmasse der Geräte: Detail X/Y (siehe Seite 12)

7.3 Backofen & Coffee-Center



Der Teleskopauszug für die Montage und Bedienung ist im Lieferumfang enthalten.

Supremo XSL & Backofen

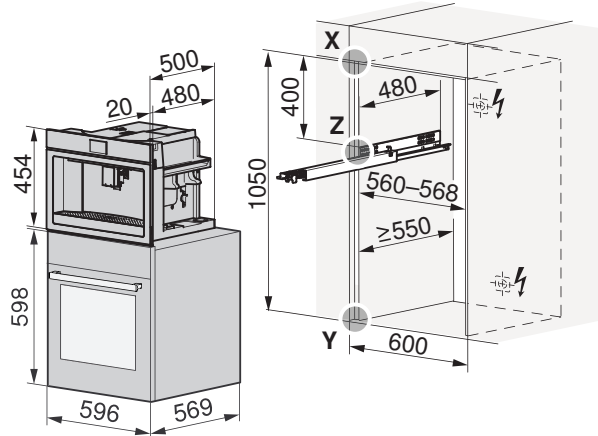

Supremo XSL & Steamer

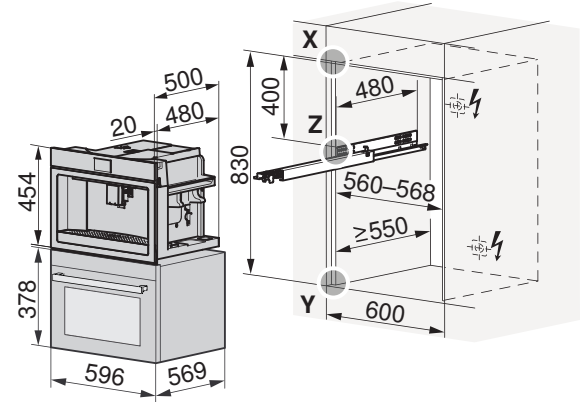

Supremo XSL & Miwell HSL

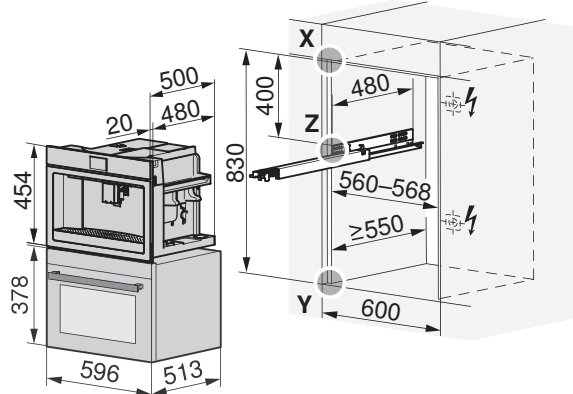

Supremo XSL & Kompaktbackofen/Steamer

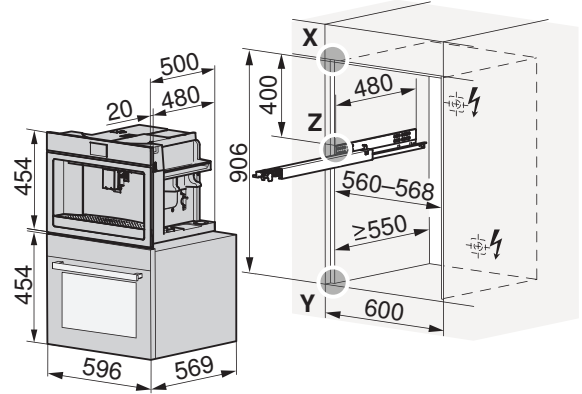

Frontmasse der Geräte: Detail X/Y/Z (siehe Seite 12)

8 Glaskeramik-Kochfelder Induktion/Wok/Teppan Yaki

8.1 Allgemeine Hinweise



Induktions-Kochfelder benötigen zwingend eine ausreichende Belüftung. Siehe Kapitel Einbau ohne Lüftungsschutzblech (siehe Seite 54) und Einbau mit Lüftungsschutzblech (siehe Seite 56).

Bei einer Arbeitsplattendicke von 20 mm bis 40 mm ist dies gewährleistet.

Bei direktem Unterbau einer Schublade wird zum Schutz der Ventilatoren-Öffnungen und im Netzkabelbereich ein Berührungsschutz empfohlen. Dazu kann das Lüftungsschutzblech-Set verwendet werden. Zubehör (siehe Seite 127).

Bei einem frontseitigen Lüftungsspalt von 3 mm ist ein Lüftungsschutzblech mit Dichtung zwingend erforderlich. Einbau mit Lüftungsschutzblech (siehe Seite 56).



Eine einwandfreie Reparatur kann nur gewährleistet werden, wenn jederzeit eine zerstörungsfreie Deinstallation des gesamten Gerätes möglich ist.

Die Plattenbilder der einzubauenden Kochfelder können von den hier abgebildeten Kochfeldern abweichen!

8.2 OptiGlass-Beschichtung

Für die Beleuchtung von Kochfeldern mit OptiGlass-Beschichtung wird empfohlen Halogen- oder LED-Lampen zu verwenden. Werden Kochfelder mit OptiGlass-Beschichtung mittels Leuchtstoffröhren beleuchtet, erscheint die Glasoberfläche in schillernden Farben.

8.3 Elektrische Anschlussdaten



Allgemeine Informationen zu den elektrischen Anschlüssen und eine Übersicht der Positionen finden Sie im Kapitel Übersicht Anschlüsse, Bereiche und Masse. (siehe Seite 5)

Gerät	Ländergruppe *	Netzanschluss	Absicherung	Anschlussleistung	Netzkabel
GK16TIWSZ	A, B, C, D, E, F	220–240 V~50–60 Hz	16 A	3000 W	1,7 m ohne Stecker
GK17TIYSZ				2800 W	
GK26TIMSZ, GK27TIMSZ				3700 W	
CookTopInduktion V4000, GK46TI ..., GK47TI ..., GKD46TIMASZO	A, E	380–415 V 2N~ 50–60 Hz	16 A	7400 W	
	B, C, D, F	220–240 V~50–60 Hz	32 A		
CookTopInduktion V6000 (31114), GK57TIMSZO	A, E	380–415 V 3N~ 50–60 Hz	16 A	11100 W	
	B, C, D, F	220–240 V~50–60 Hz	48 A		
CookTopInduktion V6000 FullFlex (31134)	A, D, E	380–415 V 3N~ 50–60 Hz	16 A	11100 W	
	B, C, D, F	220–240 V~50–60 Hz	32 A	7400 W	
			48 A	11100 W	
CookTopInduktion V6000 FullFlex (31132)	A, E	380–415 V 2N~ 50–60 Hz	16 A	7400 W	
	B, C, D, F	230 V~ 50 Hz	32 A		

* Ländergruppe (siehe Seite 2)

8.4 Belüftung

Um eine gute Belüftung zu gewährleisten, muss unter dem Gerät ein ≥ 10 mm hoher Raum sichergestellt sein.

1. Die Rückwand des Unterschranks muss im Bereich des Arbeitsplattenausschnitts offen sein, um eine durchgehende Luftzirkulation über Lüftungsschlitze zu gewährleisten. Die Luft muss von ausserhalb vom Möbel angezogen werden und innerhalb vom Möbel bis zum Kochfeld frei zirkulieren können.
2. Alternativ kann die Luftzirkulation innerhalb des Möbels über eine versteckte Frischluftzufuhr sichergestellt werden. Damit genügend kalte Luft angezogen werden kann, muss eine durchgehende Zirkulation von Frischluft bis ausserhalb des Möbels gewährleistet sein. Die Luft muss von ausserhalb vom Möbel angezogen werden und innerhalb vom Möbel bis zum Kochfeld frei zirkulieren können.

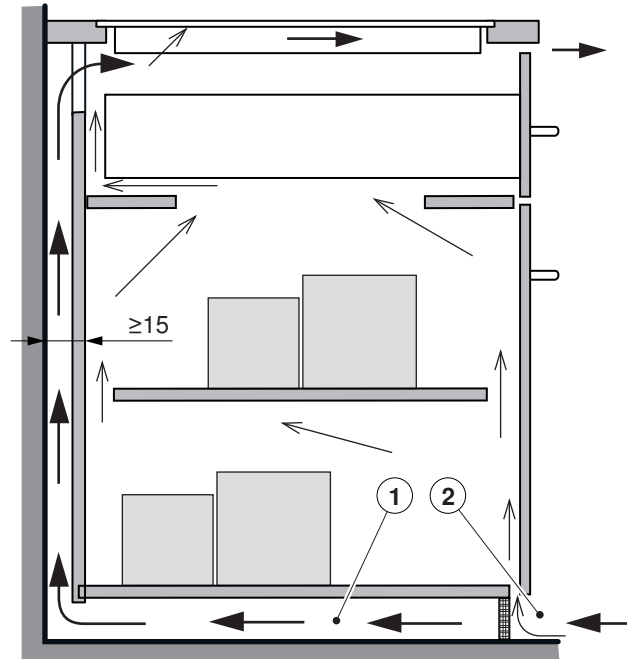



8.5 Induktionskochfeld mit integriertem Dunstabzug

GKD46TIMASZO - FUSION (31094)

Abmessungen



Jegliche Verputz-, Gips-, Tapezier- oder Malerarbeiten sind vor der Geräteinstallation auszuführen. Es ist auf ausreichende Stabilität des Materials zu achten. Abnehmbare Bodenplatte oder Serviceklappe für Lüftermotor (und Umluftbox bei Umluftbetrieb) vorsehen. Im Umluftbetrieb ist auf eine ausreichende Durchlüftung zu achten damit die Feuchtigkeit entweichen kann. Dafür geeignetes Material/Holz miteinplanen.

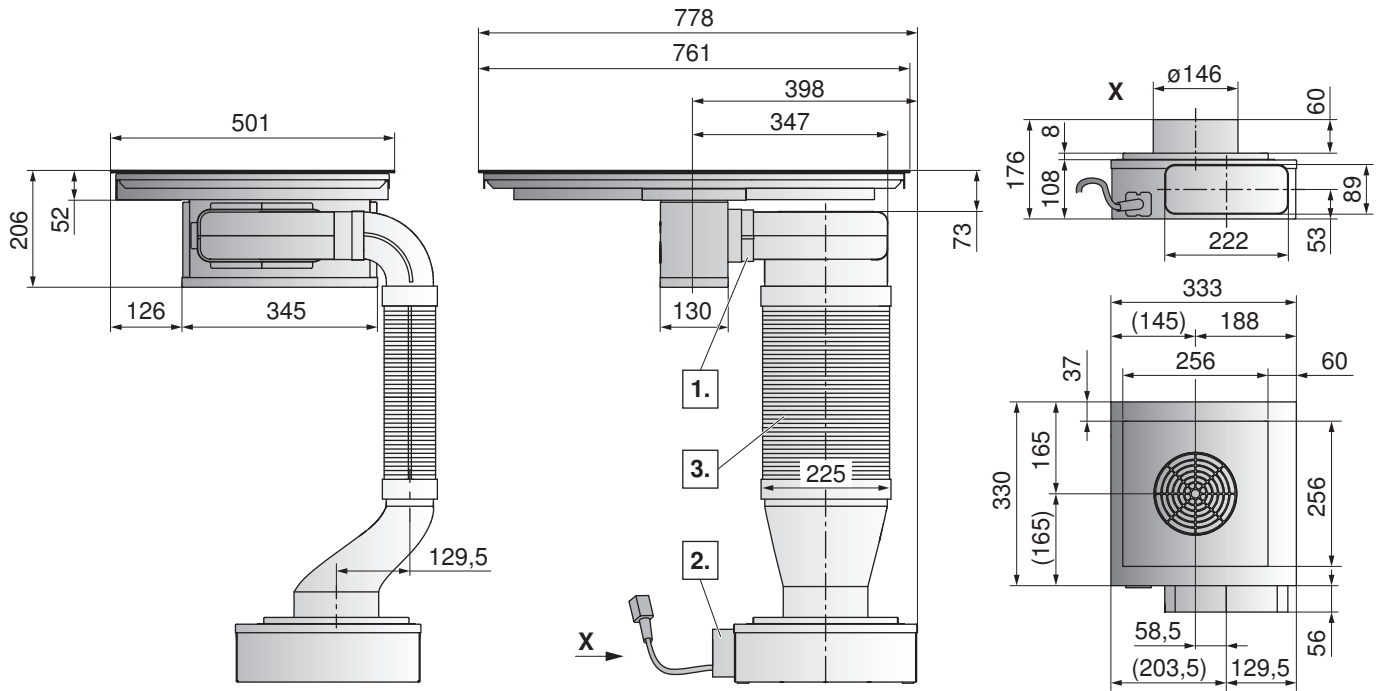

1. Die Abluftführung ist nach links oder rechts möglich.
2. Der Lüftermotor kann gedreht werden, dadurch verändert sich die Einbausituation.
3. Die Position des Lüftermotors kann je nach Platzbedarf durch Kürzen vom Flachkanal flexibel angepasst werden.

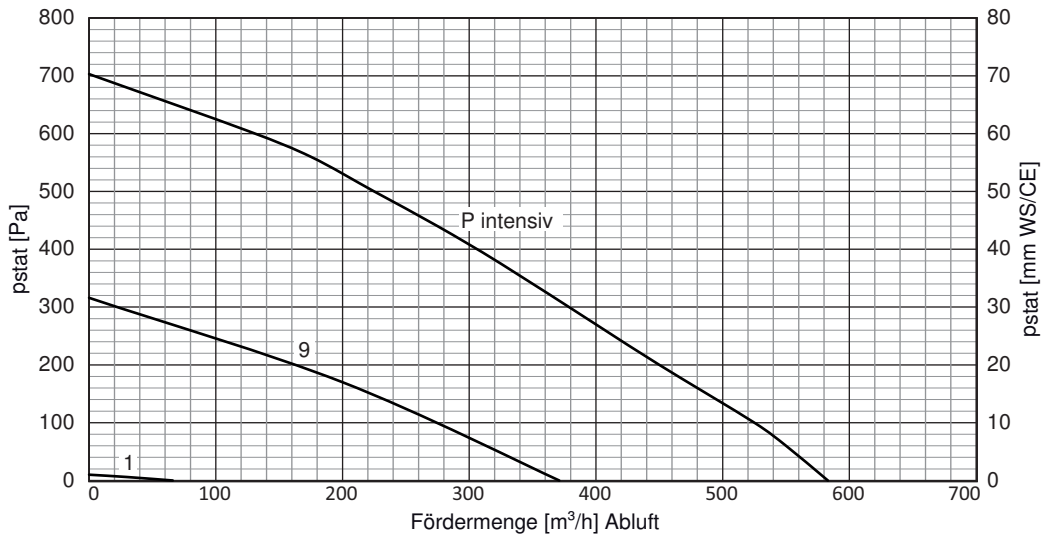

Lieferumfang



Das im Lieferumfang enthaltene Material wie Flachkanal und Bogen ist aus Metall.

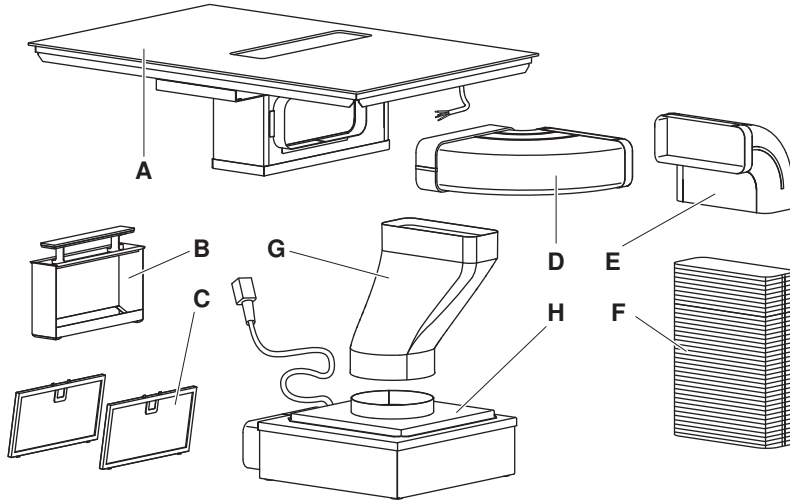

- A Kochfeld
- B Filterkassette
- C 2x Fettfilter
- D Bogen 90° waagrecht
- E Bogen 90° senkrecht
- F Flachkanal flexibel
- G Versatzendstück
- H Lüftermotor

Aufliegender Einbau

Das Plattenbild des einzubauenden Kochfeldes kann vom abgebildeten Kochfeld abweichen!

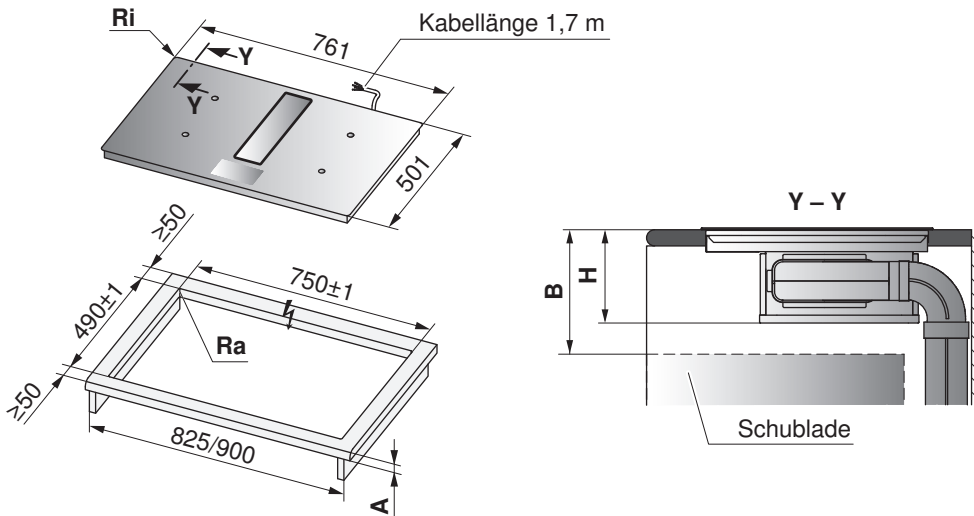

Typ	A frei nach Hersteller	B	H	Eckradius Ra/Ri
GKD46TIMASZO	20–70 mm	≥212 mm	202 mm	5/1,5 mm

- A Arbeitsplattendicke
- B Erforderlicher Freiraum im Service-Austausch über die gesamte Ausschnittfläche
- H Mass von der Oberseite der Arbeitsplatte bis zur Unterseite des Kochfeldes
- Ri Geräte-Eckradien
- Ra Ausschnitt-Eckradien aussen



Der Zwischenboden muss von unten her demontierbar sein.

Flächenbündiger Einbau

Das Plattenbild des einzubauenden Kochfeldes kann vom abgebildeten Kochfeld abweichen!

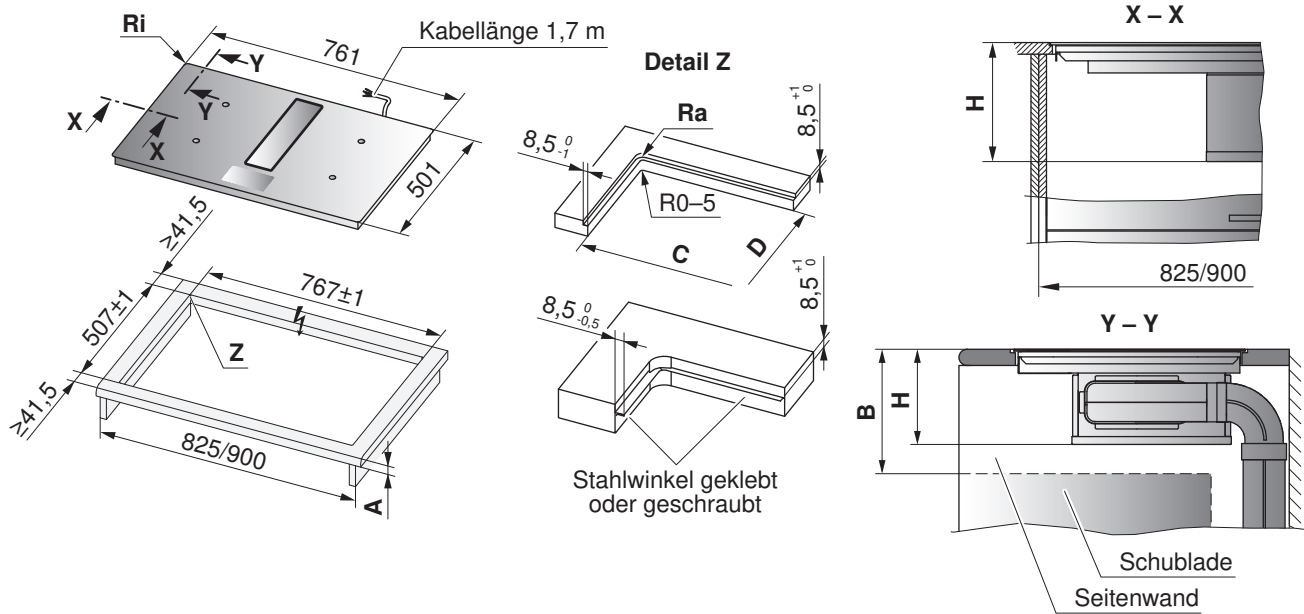

Typ	A frei nach Hersteller	B	C/D	H	Eckradius Ra/Ri
GKD46TIMASZO	20–70 mm	≥400 mm	750/490	206 mm	5/1,5 mm

- A** Arbeitsplattendicke
- B** Erforderlicher Freiraum im Service-Austausch über die gesamte Ausschnittfläche
- H** Mass von der Oberseite der Arbeitsplatte bis zur Unterseite des Kochfeldes
- Ri** Geräte-Eckradien
- Ra** Ausschnitt-Eckradien aussen



Der Zwischenboden muss von unten her demontierbar sein.

Einbauübersicht Unterbau

Wandmontage mit ≥ 600 Tiefe

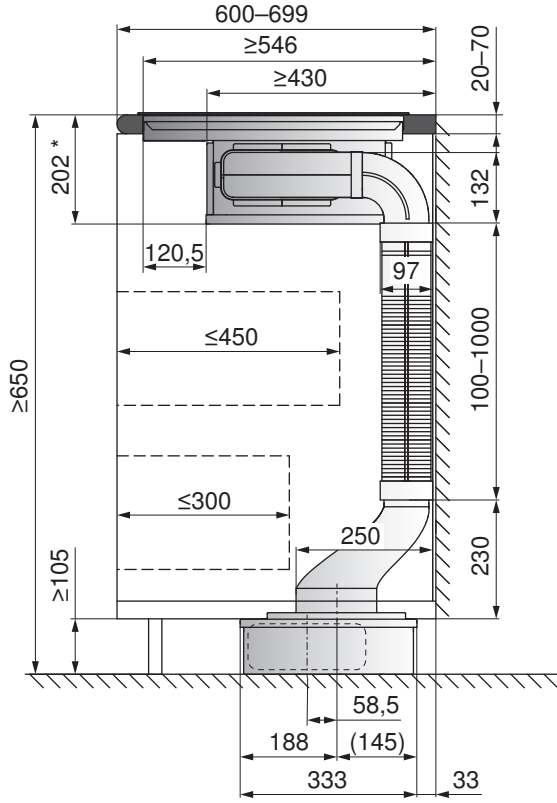

Wand-/Inselmontage mit ≥ 700 Tiefe

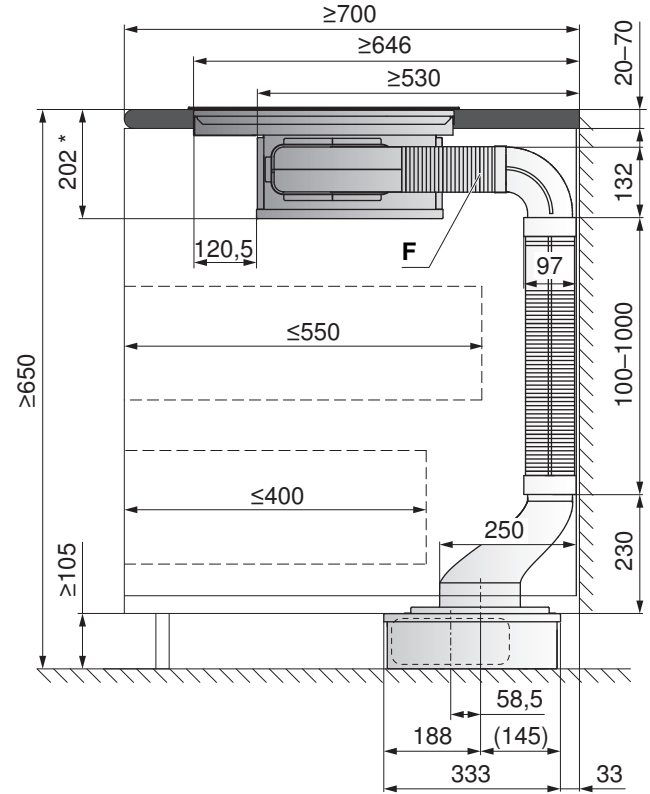

Inselmontage mit ≥ 1000 Tiefe

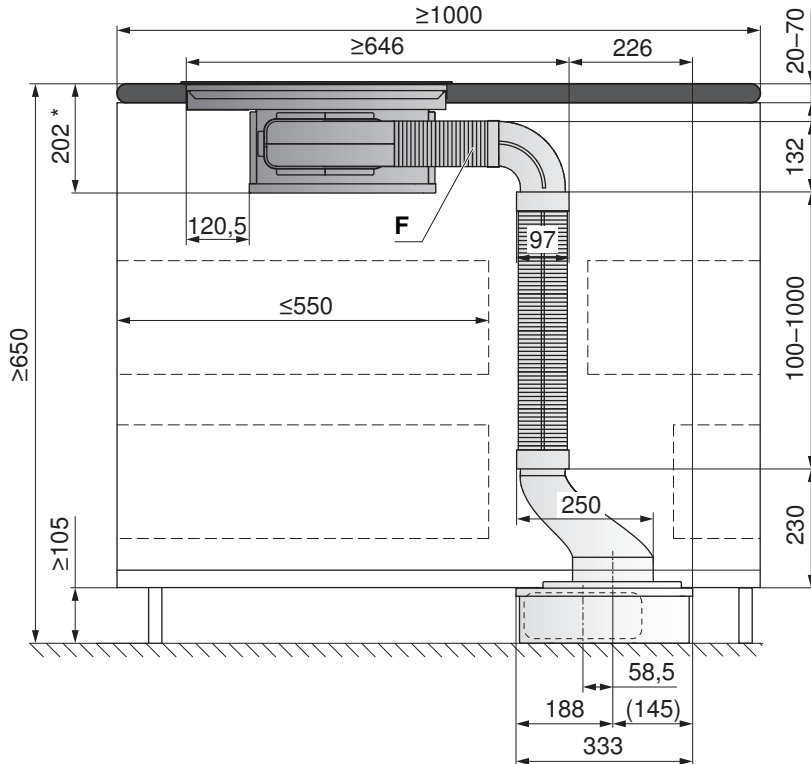

Variante Lüftermotor gedreht

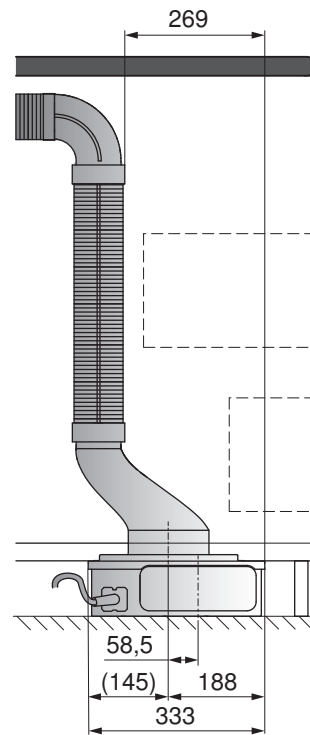

* aufliegender Einbau (flächenbündiger Einbau 206 mm)



Flachkanal F ist nicht im Lieferumfang enthalten. Flachkanal 1046629 mit bestellen.

Installation

- ▶ Unterbau gemäss vorgesehener Einbauvariante vorbereiten.
 - Revisionsöffnung für Serviceaustausch gemäss Bilder vorsehen, Abluffführung Links oder Rechts beachten.

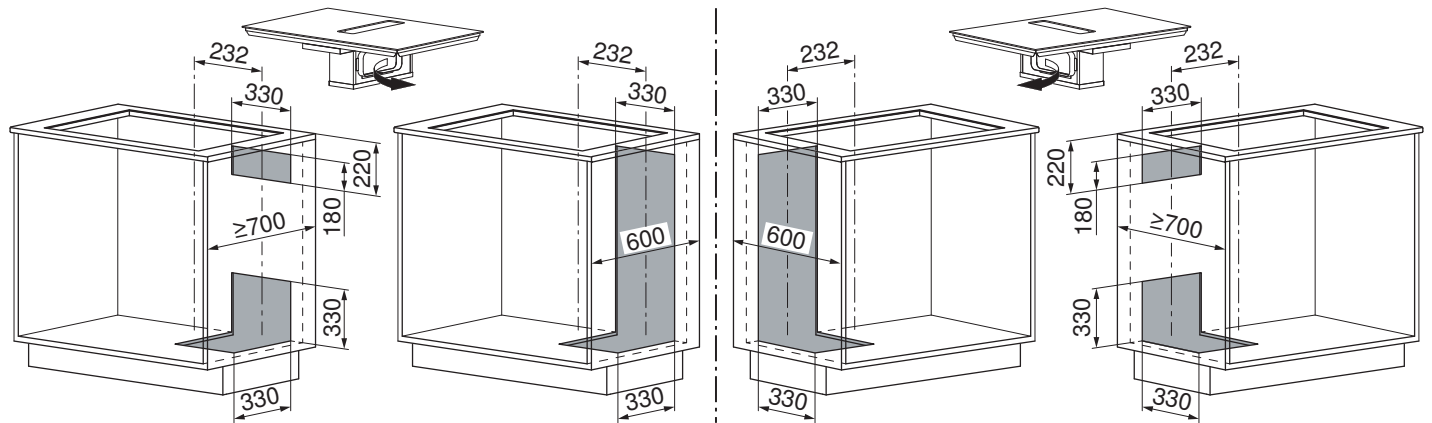

Kunststoffzubehör

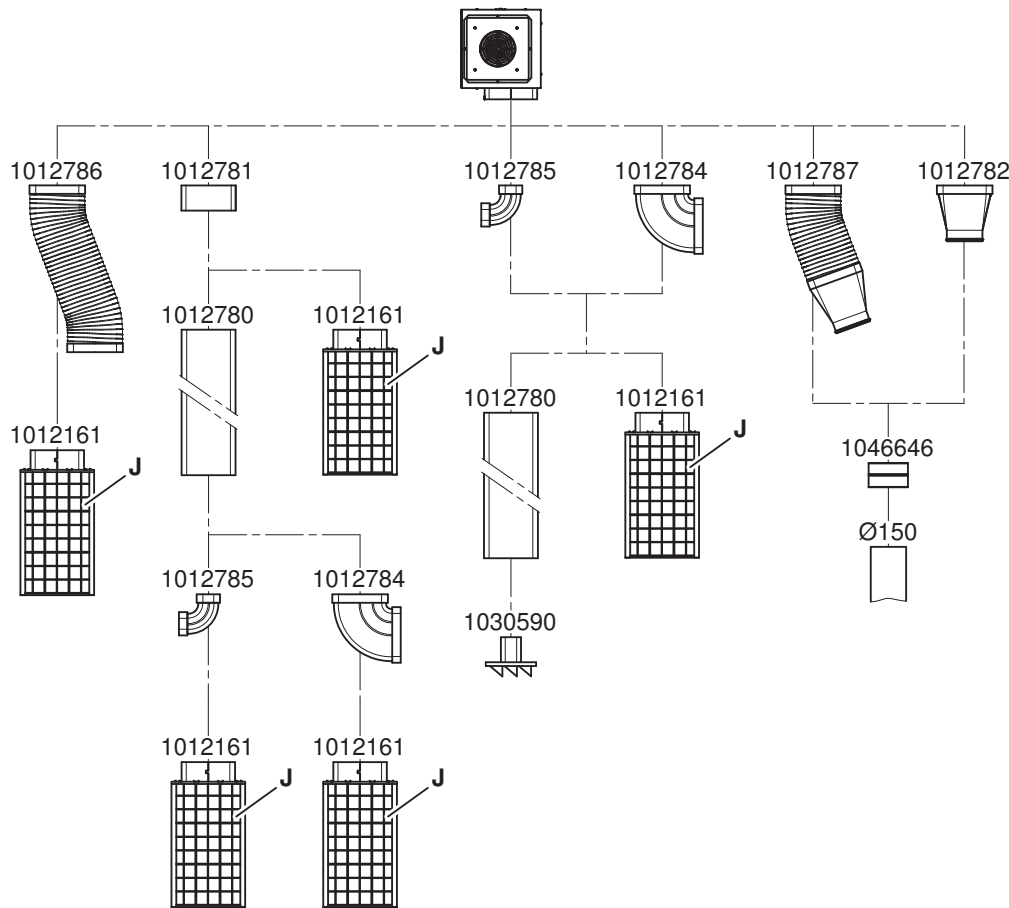

Metallzubehör

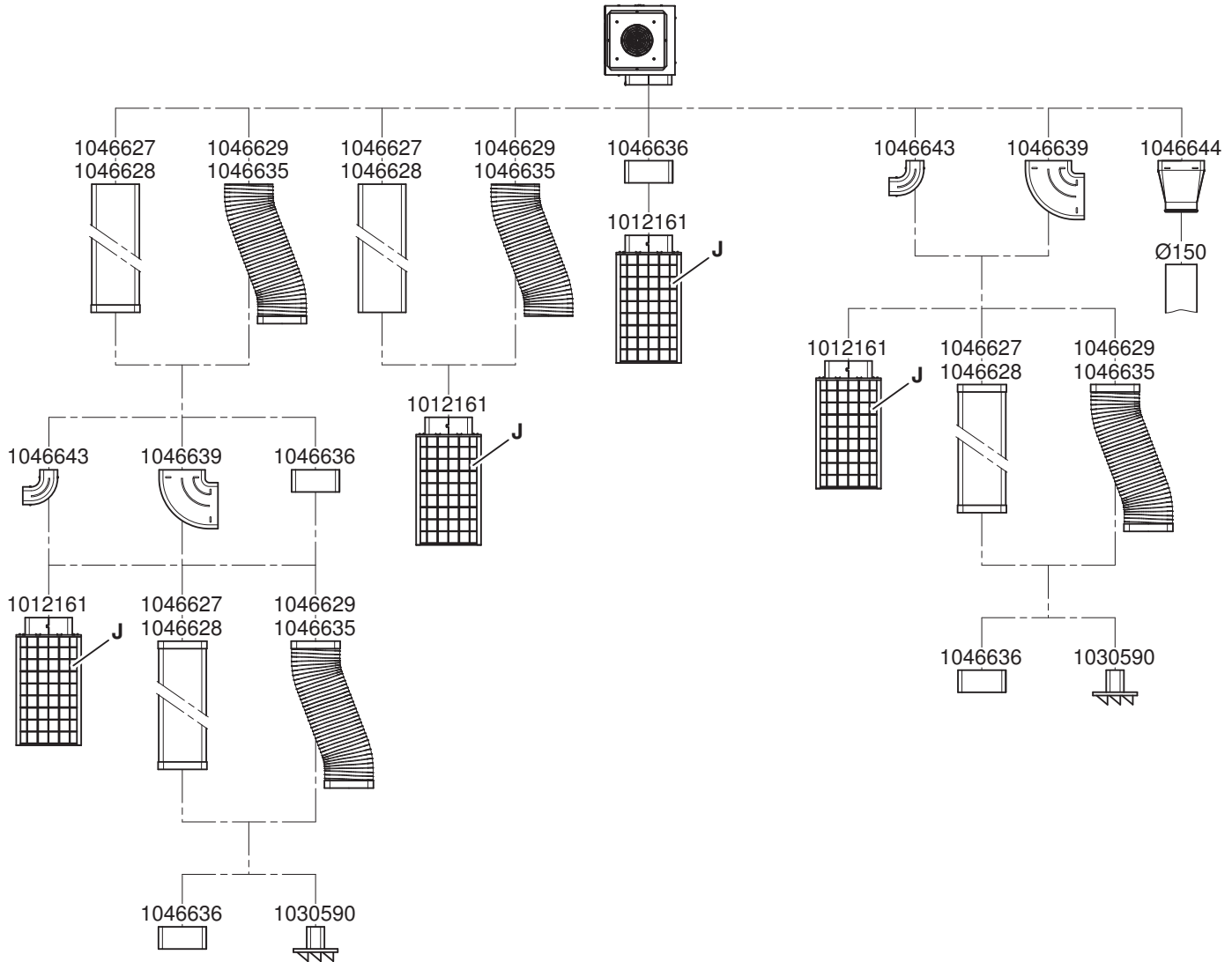

Die Stützstege 1077495 verhindern die Verringerung und das Eindrücken des Luftkanals. Dadurch ist das Verwenden des Stützsteiges notwendig, falls das Zubehör 1046627/1046628 im Beton eingelegt wird.

Abluftbetrieb



Bei gleichzeitigem Betrieb des Dunstabzugs und einer raumluftabhängigen Feuerstätte besteht unter Umständen Vergiftungsgefahr!



Umbausätze und geeignete Flachkanal-/Rohrsysteme sind als bestellbares Zubehör erhältlich.

- Für die Abluftführung nur Rohre mit glatter Innenfläche oder flexible Abluftschläuche aus nicht brennbarem Material verwenden.
- Um eine grösstmögliche Luftleistung und geringe Strömungsgeräusche zu erreichen, ist Folgendes zu beachten:
 - Standardmässiger Lüftungsauslass erfolgt mittels Flachkanal oder Rohr.
 - Der Durchmesser des Rohrs der Abluftführung darf nicht kleiner als $\varnothing 150$ sein.
 - Die Abluftführung soll möglichst kurz und geradlinig sein.
 - Nur Verbindungsbögen mit grossen Radien verwenden.
 - Die Abluftführung darf nicht geknickt oder zusammengedrückt werden.
 - Sicherstellen, dass sämtliche Verbindungen fest und dicht sind.

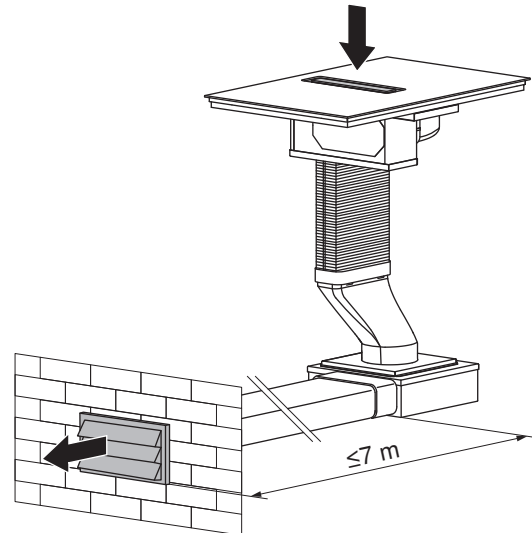

Jede Einschränkung des Luftstroms verringert die Luftleistung; die Betriebsgeräusche werden zudem erhöht.

Soll die Abluft ins Freie geleitet werden, empfehlen wir die Installation eines Teleskopmauerrohr H42066.

Soll die Abluft in einen Abluftkamin geführt werden, so muss der Einführungsstutzen in Strömungsrichtung gelenkt werden.

- Wird die Abluftführung durch kühle Räume, Dachböden usw. verlegt, kann sich ein starkes Temperaturgefälle innerhalb der einzelnen Bereiche ergeben. Es ist daher mit Dunst und Kondenswasser zu rechnen. Dies macht eine Isolation der Abluftführung-/leitung erforderlich.

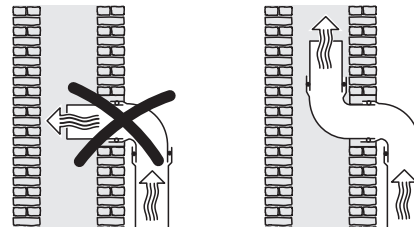

Umluftbetrieb





Umbausätze und geeignete Flachkanalsysteme sind als bestellbares Zubehör erhältlich.

Wartungsmöglichkeit bei Umluftbetrieb einplanen sowie Ausblasöffnung von min. 500 cm² sicherstellen (z. B. Sockelrücksprung oder Lamellensockel).

Wenn die baulichen Voraussetzungen einen Abluftanschluss nicht zulassen, muss der Dunstabzug für den Umluftbetrieb vorbereitet werden.

Umluftbetrieb mit Umluftbox

- ▶ Kanalverbinder **K** mit der Umluftbox **J** verbinden.
- ▶ Taste  eine Sekunde gedrückt halten.
 - Es ertönt ein Signalton und auf dem Display erscheint eine Meldung.
- ▶ Mit OK bestätigen.
- ▶  antippen.
- ▶ Benutzereinstellung «Lüftung» wählen.
- ▶  antippen um den Modus auf Umluft zu ändern.
- ▶ Einstellung mit OK bestätigen.
 - Einstellung wird gespeichert.

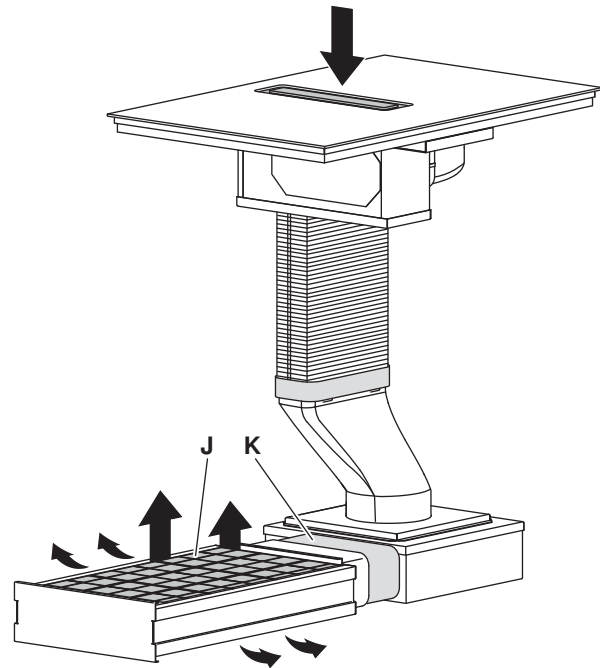

Für den Umluftbetrieb ist die Umluftbox J mit der Artikelnummer 1012161 notwendig, welche die Aktivkohlen schon beinhaltet. Es dürfen keine zusätzlichen Aktivkohlefilter im Dunstabzugssystem eingebaut werden.

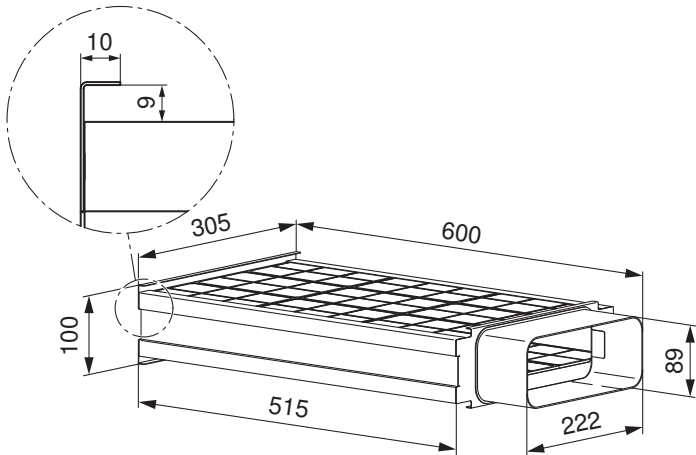

8.6 Aufliegender Einbau mit «DualDesign»



- Ausschnitteckradien ≤ 5 mm anstreben
- Gerät-Eckradien 1,5 mm

CookTopInduktion V6000 FullFlex (31134)

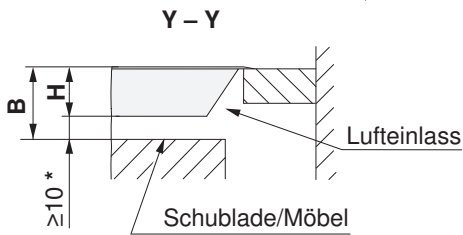
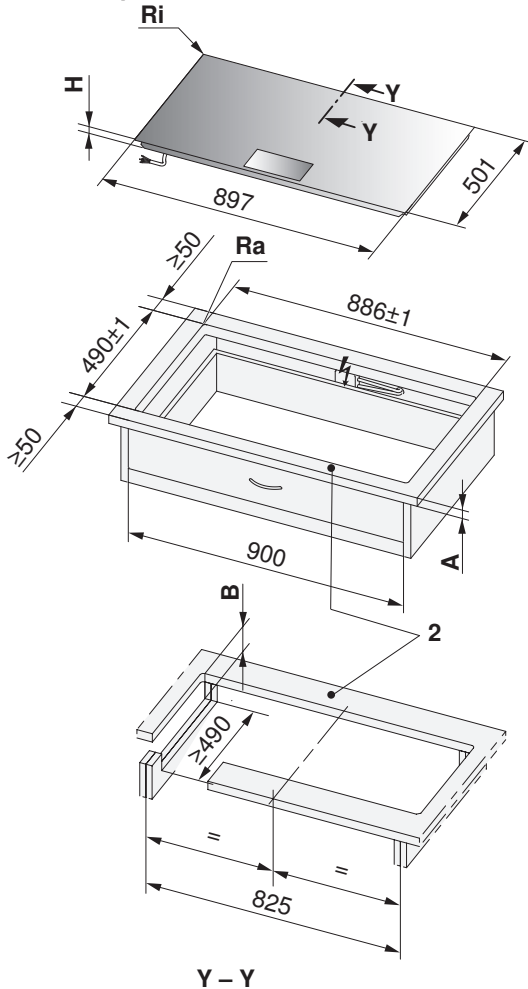

CookTopInduktion V6000 FullFlex (31132)

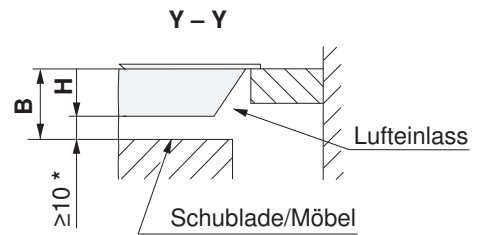
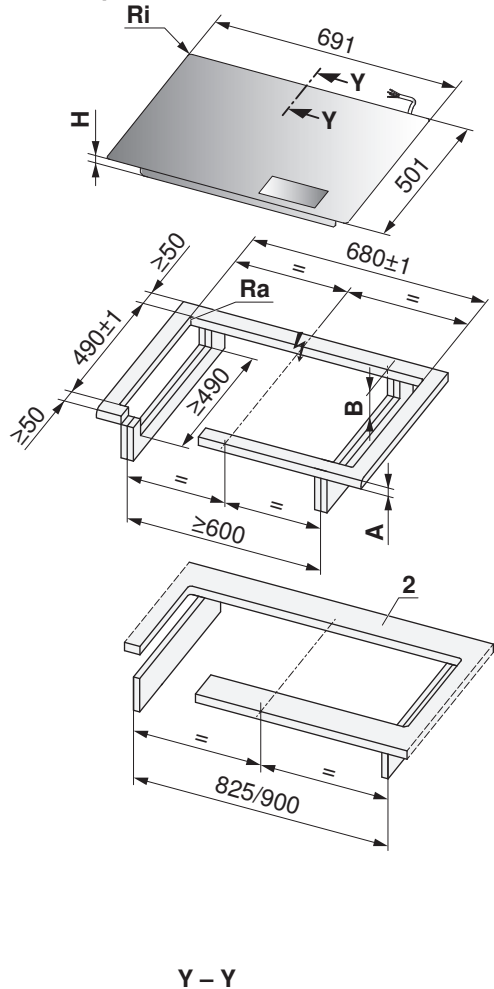

* Der Freiraum ist zwingend einzuhalten!

2 Vordere und hintere Stege sind unterseitig armiert. Die Stegbreite wird vom Hersteller der Steinabdeckung festgelegt. Je nach Eigenschaft des Steins kann die Mindest-Stegbreite variieren.

Typ	A frei nach Hersteller	B	H	Eckradius Ra/Ri
CookTopInduktion V6000 FullFlex	≤ 40 mm	≥ 82 mm	72 mm	5/1,5 mm

A Arbeitsplattendicke

B Erforderlicher Freiraum im Service-Austausch über die gesamte Ausschnittfläche

H Mass von der Oberseite der Arbeitsplatte bis zur Unterseite des Kochfeldes

Ri Geräte-Eckradien

Ra Ausschnitt-Eckradien aussen

Aufliegender Einbau mit «DualDesign»

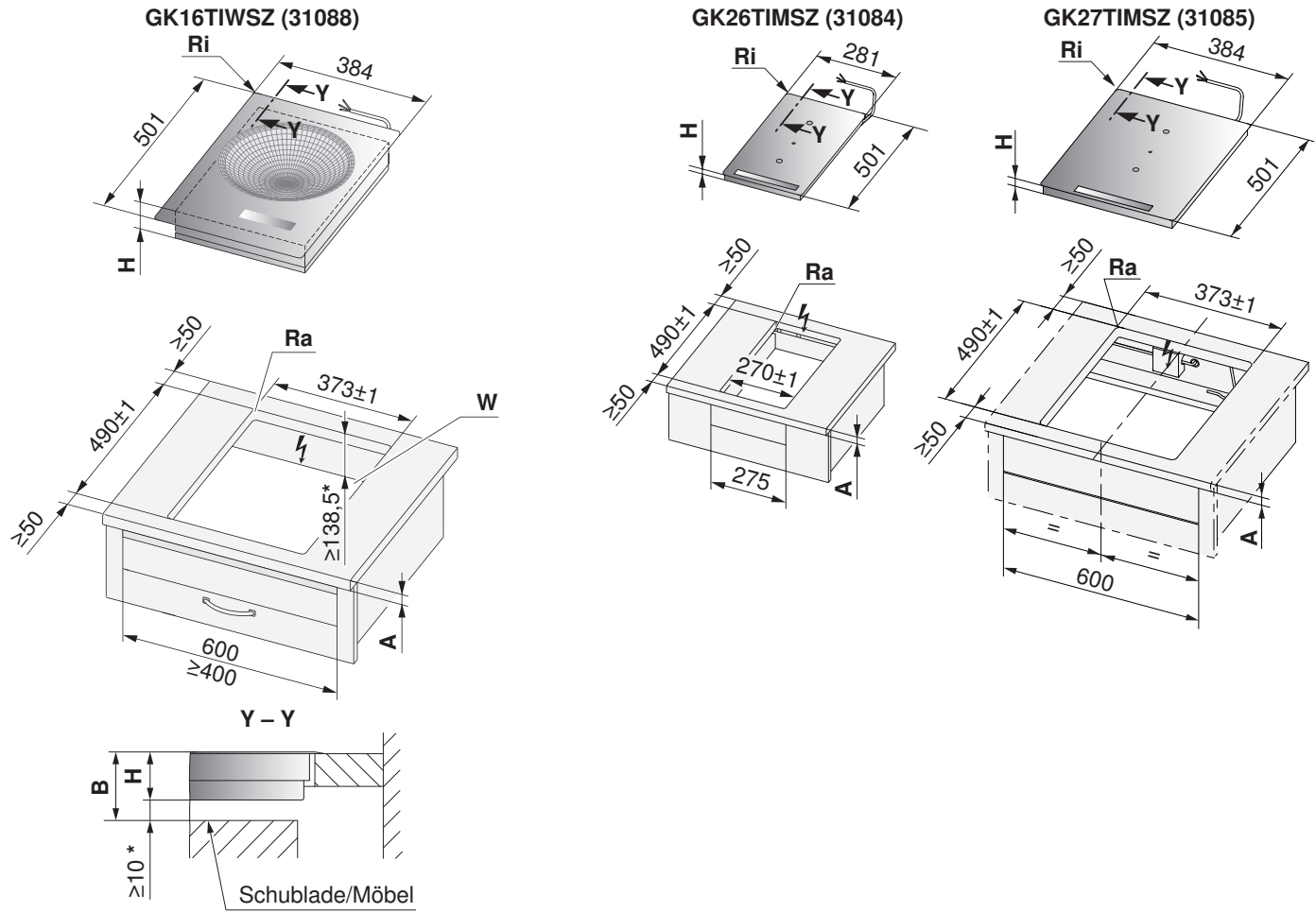

* Der Freiraum ist zwingend einzuhalten!

Typ	A frei nach Hersteller	B	H	Eckradius Ra/Ri
GK16TIWSZ	≥20 mm	≥138,5 mm	128,5 mm	5/1,5 mm
GK26TIMSZ, GK27TIMSZ		≥61,7 mm	51,7 mm	

- A** Arbeitsplattendicke (nur gültig in Kombination mit direkt untergebautem Backofen/Steamer mit Bauform 60-600, ohne Combi-Steam MSLQ)
- B** Erforderlicher Freiraum für die Belüftung und Service-Austausch über die gesamte Ausschnittfläche
- H** Mass von der Oberseite der Arbeitsplatte bis zur Unterseite des Kochfeldes (Ventilationsöffnung)
- Ri** Geräte-Eckradien **Ra** Ausschnitt-Eckradien aussen

Aufliegender Einbau mit «DualDesign»

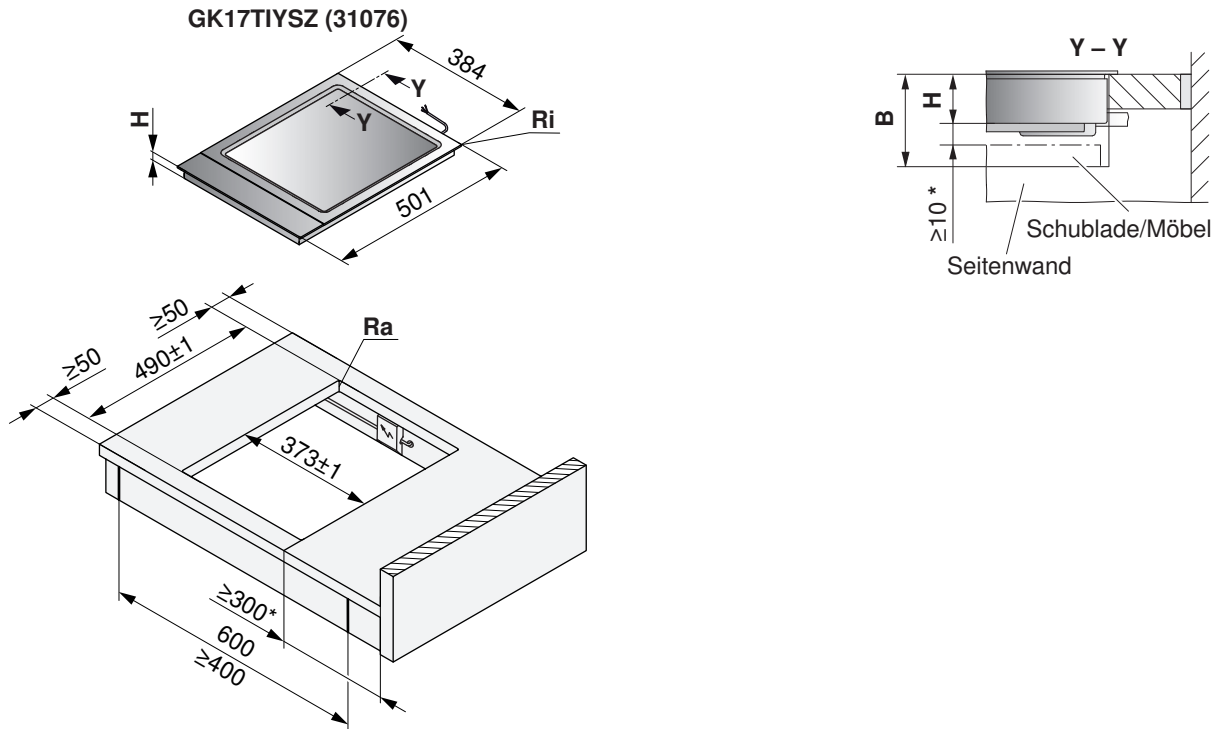

* Beidseitig, aus arbeitstechnischen Gründen

Typ	A frei nach Hersteller	B	H	Eckradius Ra/Ri
GK17TIYSZ	≥20 mm	≥77,6 mm	64 mm	0-5/1,5 mm

- A** Arbeitsplattendicke (nur gültig in Kombination mit direkt untergebautem Backofen/Steamer mit Bauform 60-600, ohne Combi-Steam MSLQ)
- B** Erforderlicher Freiraum für die Belüftung und Service-Austausch über die gesamte Ausschnittfläche
- H** Mass von der Oberseite der Arbeitsplatte bis zur Unterseite des Kochfeldes (Ventilationsöffnung)
- Ri** Geräte-Eckradien **Ra** Ausschnitt-Eckradien aussen

Kombinationseinbau

Für den aufliegenden Kombinationseinbau wird das Seitenleisten-Set 1028587 und der Zwischensteg 1014361 (Edelstahl) oder 1019199 (Schwarz) benötigt.

► Die Seitenleisten müssen auf der linken und rechten Seite des Geräts mit je vier Schrauben befestigt werden.

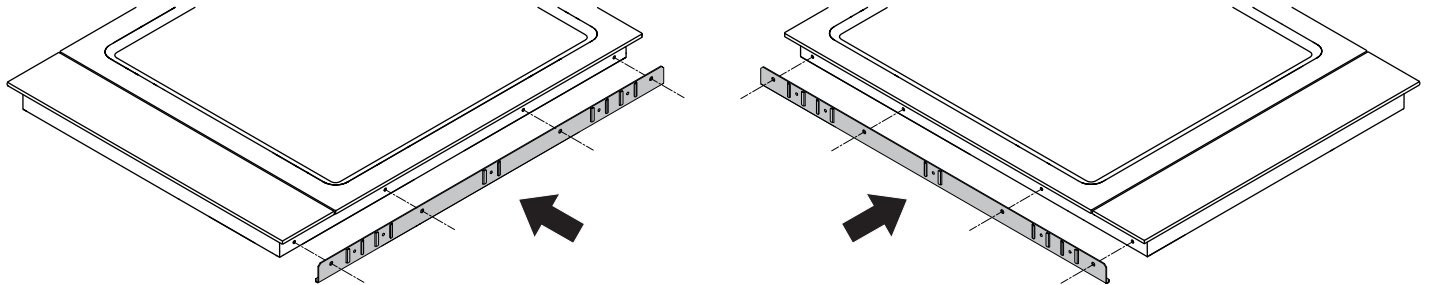

Der aufliegende Kombinationseinbau ist im Dokument 1013770 beschrieben.

Aufliegender Einbau mit «DualDesign»

**CookTopInduktion V4000 (31115),
 GK46TIGZ (31078), GK46TIMGZ (31090)**

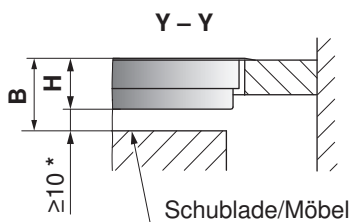
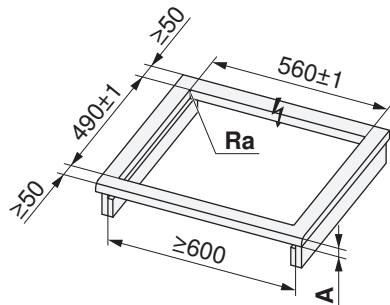
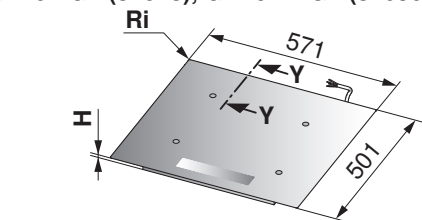

**CookTopInduktion V4000
 (31116)**

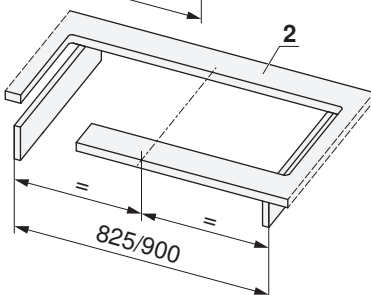
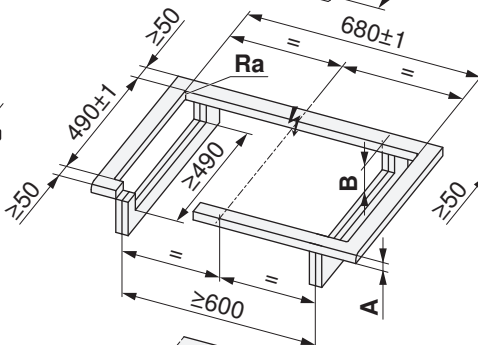
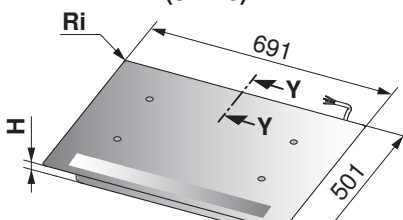

GK46TIMASZO (31091)

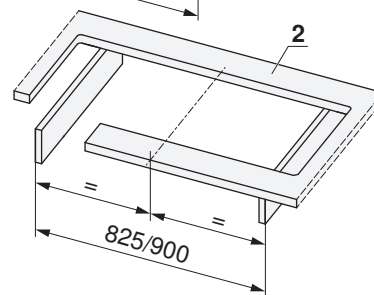
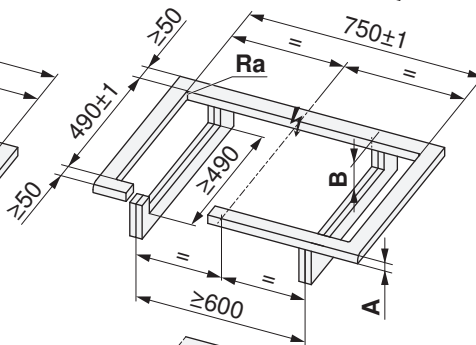
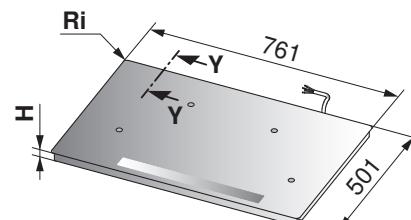

* Der Freiraum ist zwingend einzuhalten!

2 Vordere und hintere Stege sind unterseitig armiert. Die Stegbreite wird vom Hersteller der Steinabdeckung festgelegt. Je nach Eigenschaft des Steins kann die Mindest-Stegbreite variieren.

Typ	A frei nach Hersteller	B	H	Eckradius Ra/Ri
CookTopInduktion V4000, GK46TIGZ, GK46TIMASZO, GK46TIMGZ	≥20 mm	≥60 mm	50 mm	5/1,5 mm

A Arbeitsplattendicke (nur gültig in Kombination mit direkt untergebautem Backofen/Steamer mit Bauform 60-600, ohne Combi-Steam MSLQ)

B Erforderlicher Freiraum für die Belüftung und Service-Austausch über die gesamte Ausschnittfläche

H Mass von der Oberseite der Arbeitsplatte bis zur Unterseite des Kochfeldes (Ventilationsöffnung)

Ri Geräte-Eckradien

Ra Ausschnitt-Eckradien aussen

Aufliegender Einbau mit «DualDesign»

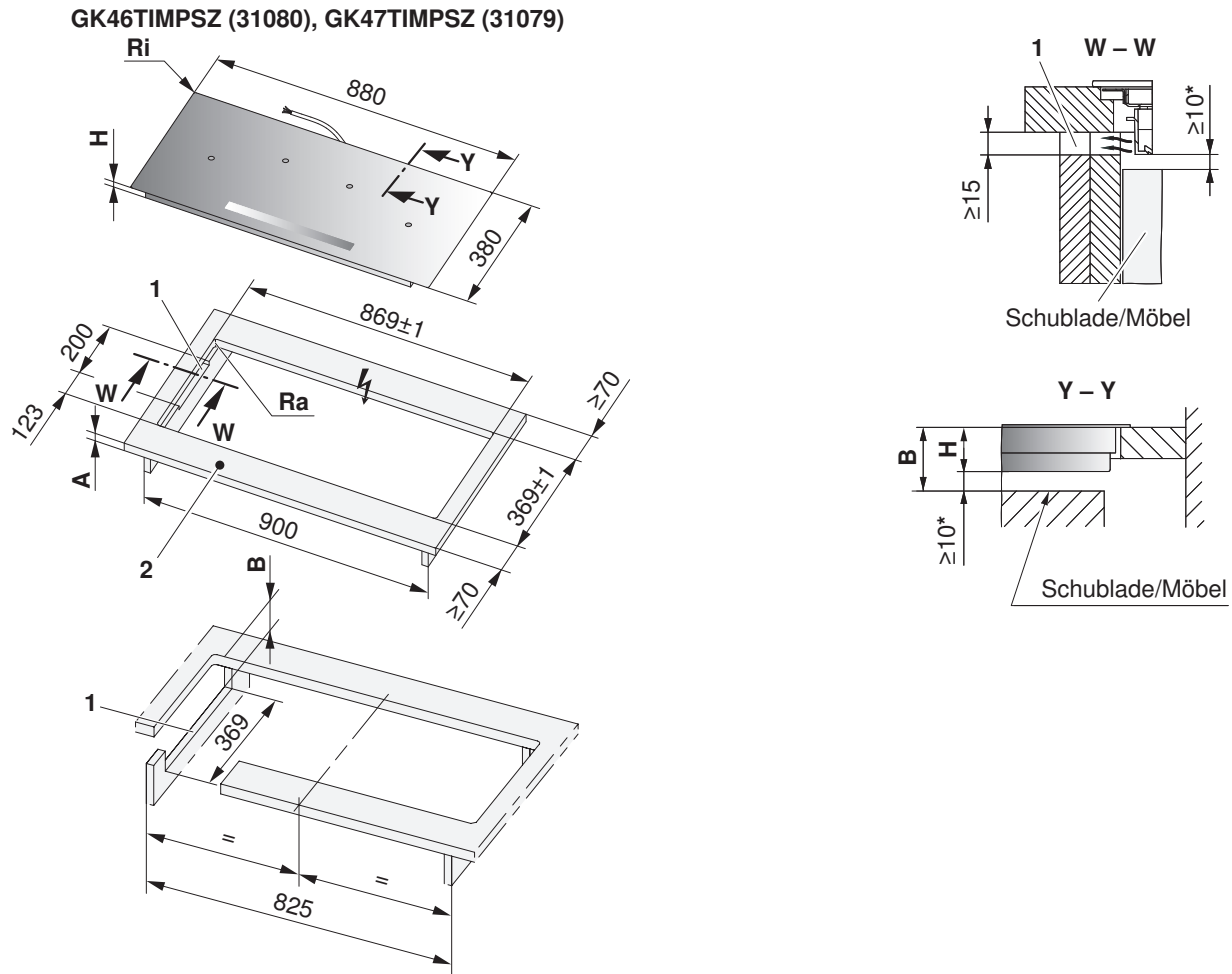

* Der Freiraum ist zwingend einzuhalten!

- 1 Ausschnitte in Seitenwände links/rechts bei Nischenbreite 900 mm, erforderlich für die Belüftung des Gerätes.
- 2 Vordere und hintere Stege sind unterseitig armiert. Die Stegbreite wird vom Hersteller der Steinabdeckung festgelegt. Je nach Eigenschaft des Steins kann die Mindest-Stegbreite variieren.

Typ	A frei nach Hersteller	B	H	Eckradius Ra/Ri
GK46TIMPSZ, GK47TIMPSZ	≥20 mm	≥61 mm	51 mm	5/1,5 mm

- A Arbeitsplattendicke (nur gültig in Kombination mit direkt untergebautem Backofen/Steamer mit Bauform 60-600, ohne Combi-
Steam MSLQ)
- B Erforderlicher Freiraum für die Belüftung und Service-Austausch über die gesamte Ausschnittfläche
- H Mass von der Oberseite der Arbeitsplatte bis zur Unterseite des Kochfeldes (Ventilationsöffnung)
- Ri Geräte-Eckradien Ra Ausschnitt-Eckradien aussen

Aufliegender Einbau mit «DualDesign»

CookTopInduktion V6000 (31114), GK57TIMSZO (31082)

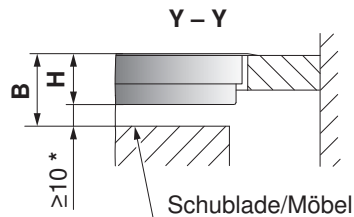
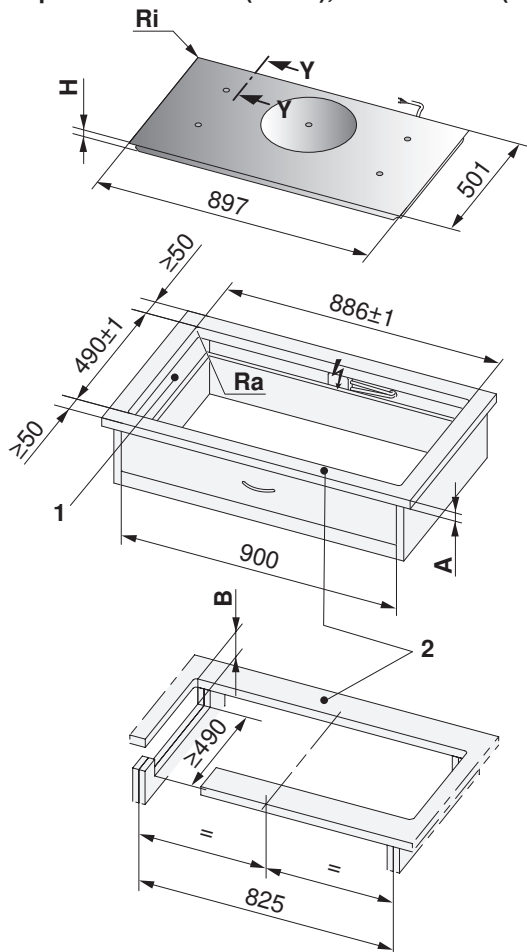

* Der Freiraum ist zwingend einzuhalten!

- 1 Ausschnitte in Seitenwände links/rechts bei Nischenbreite 900 mm, erforderlich für die Belüftung des Gerätes.
- 2 Vordere und hintere Stege sind unterseitig armiert. Die Stegbreite wird vom Hersteller der Steinabdeckung festgelegt. Je nach Eigenschaft des Steins kann die Mindest-Stegbreite variieren.

Typ	A frei nach Hersteller	B	H	Eckradius Ra/Ri
CookTopInduktion V6000, GK57TIMSZO	≥20 mm	≥75 mm	53,3 mm	5/1,5 mm

- A** Arbeitsplattendicke (nur gültig in Kombination mit direkt untergebautem Backofen/Steamer mit Bauform 60-600, ohne Combi-Steam MSLQ)
- B** Erforderlicher Freiraum für die Belüftung und Service-Austausch über die gesamte Ausschnittfläche
- H** Mass von der Oberseite der Arbeitsplatte bis zur Unterseite des Kochfeldes (Ventilationsöffnung)
- Ri** Geräte-Eckradien **Ra** Ausschnitt-Eckradien aussen

8.7 Flächenbündiger Einbau mit «DualDesign»



Kochfeld muss nach unten ausbaubar sein!

CookTopInduktion V6000
 FullFlex (31134)

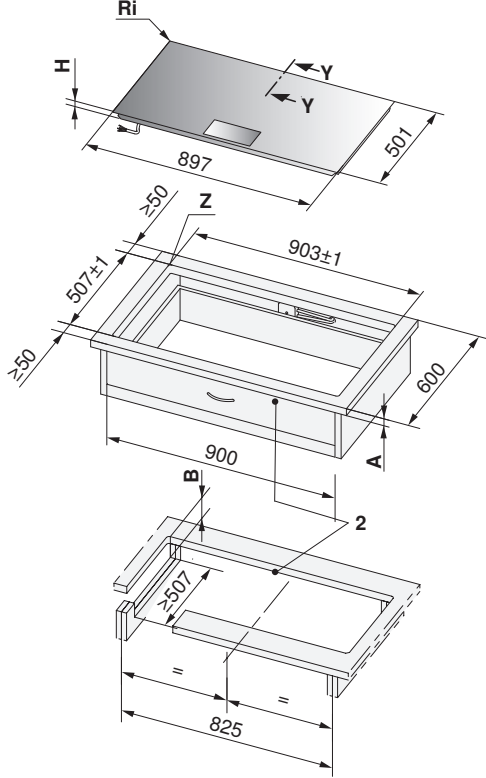

CookTopInduktion V6000
 FullFlex (31132)

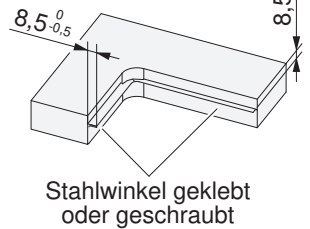
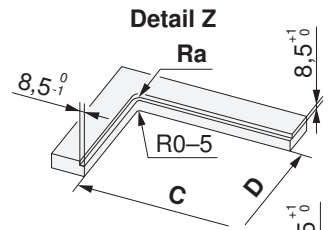
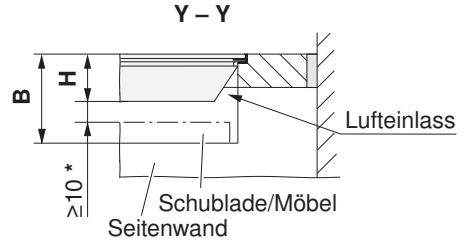
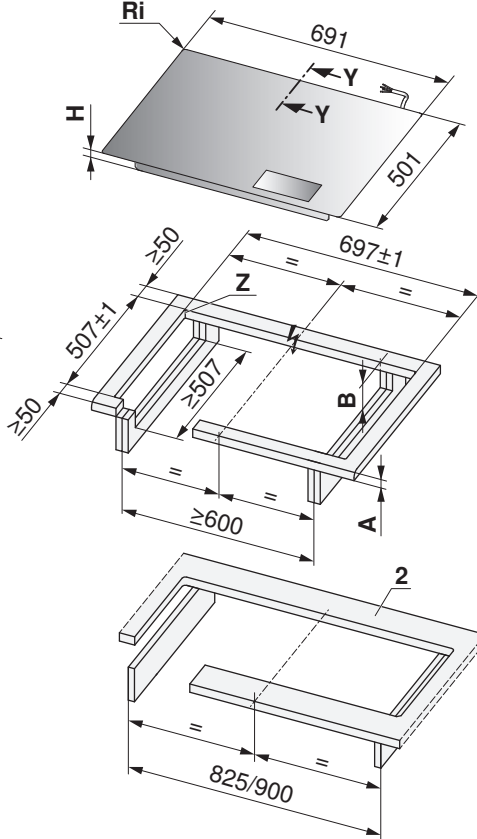

Stahlwinkel geklebt oder geschraubt

* Der Freiraum ist zwingend einzuhalten!

2 Vordere und hintere Stege sind unterseitig armiert. Die Stegbreite wird vom Hersteller der Steinabdeckung festgelegt. Je nach Eigenschaft des Steins kann die Mindest-Stegbreite variieren.

Typ	A frei nach Hersteller	B	C/D	H	Eckradius Ra/Ri
CookTopInduktion V6000 FullFlex (31134)	≤40 mm	≥150 mm	886/490 mm	76 mm	5/1,5 mm
CookTopInduktion V6000 FullFlex (31132)			680/490 mm		

A Arbeitsplattendicke

B Erforderlicher Freiraum im Service-Austausch über die gesamte Ausschnittfläche

H Mass von der Oberseite der Arbeitsplatte bis zur Unterseite des Kochfeldes

Ri Geräte-Eckradien

Ra Ausschnitt-Eckradien aussen

Flächenbündiger Einbau mit «DualDesign»

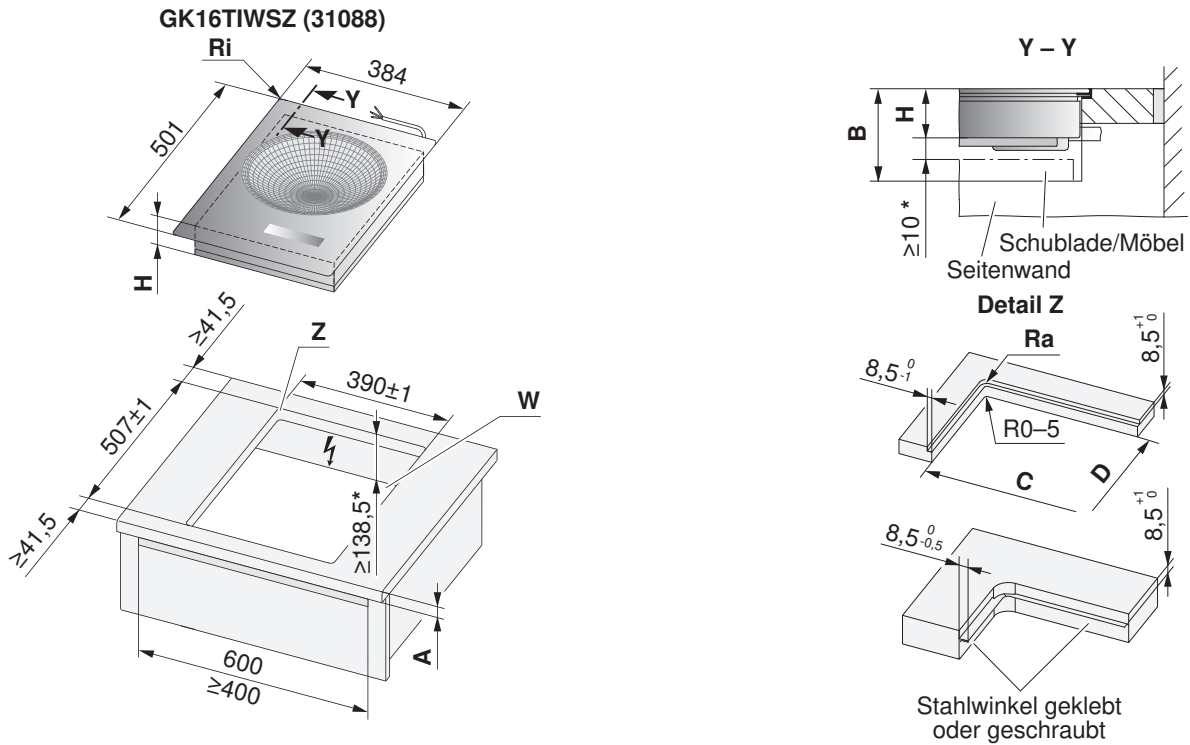

* Der Freiraum ist zwingend einzuhalten!

Typ	A frei nach Hersteller	B	C/D	H	Eckradius Ra/Ri
GK16TIWSZ	≥20 mm	≥205 mm	373/490 mm	128,5 mm	5/1,5 mm

A Arbeitsplattendicke (nur gültig in Kombination mit direkt untergebautem Backofen/Steamer mit Bauform 60-600, ohne Combi-Steam MSLQ)

B Erforderlicher Freiraum für die Belüftung und Service-Austausch über die gesamte Ausschnittfläche

H Mass von der Oberseite der Arbeitsplatte bis zur Unterseite des Kochfeldes (Ventilationsöffnung)

Ri Geräte-Eckradien

Ra Ausschnitt-Eckradien aussen

Flächenbündiger Einbau mit «DualDesign»

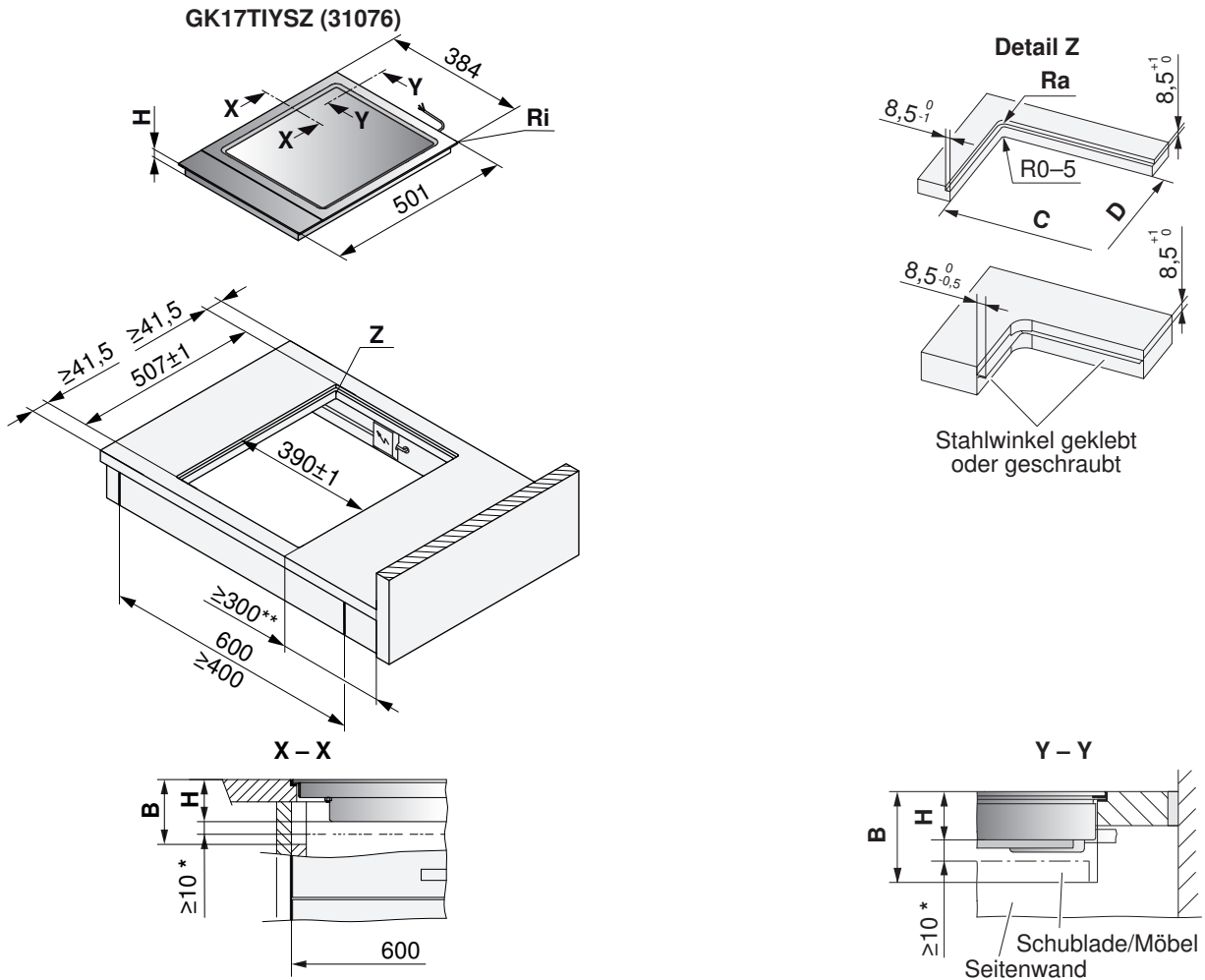

* Der Freiraum ist zwingend einzuhalten (für Lüftung)!
 ** Beidseitig, aus arbeitstechnischen Gründen.

Typ	A frei nach Hersteller	B	C/D	H	Eckradius Ra/Ri
GK17TIYSZ	≥20 mm	≥73,6 mm	373/490 mm	64 mm	5/1,5 mm

- A** Arbeitsplattendicke (nur gültig in Kombination mit direkt untergebautem Backofen/Steamer mit Bauform 60-600, ohne Combi-Stein MSLQ)
- B** Erforderlicher Freiraum für die Belüftung und Service-Austausch über die gesamte Ausschnittfläche
- H** Mass von der Oberseite der Arbeitsplatte bis zur Unterseite des Kochfeldes (Ventilationsöffnung)
- Ri** Geräte-Eckradien **Ra** Ausschnitt-Eckradien aussen

Flächenbündiger Einbau mit «DualDesign»

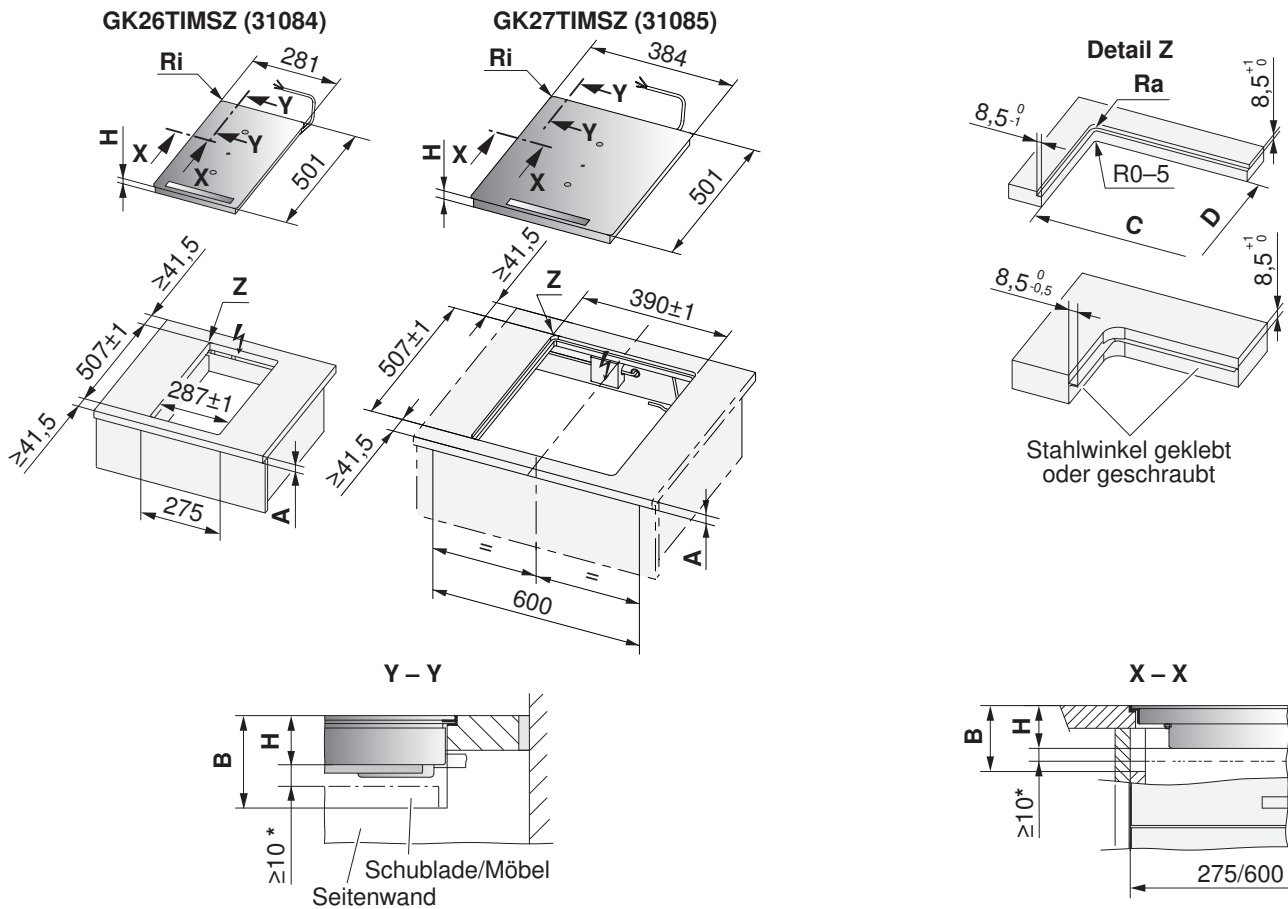

* Der Freiraum ist zwingend einzuhalten!

Typ	A frei nach Hersteller	B	C/D	H	Eckradius Ra/Ri
GK26TIMSZ	≥20 mm	≥75 mm	270/490 mm	51,7 mm	5/1,5 mm
GK27TIMSZ			373/490 mm		

- A** Arbeitsplattendicke (nur gültig in Kombination mit direkt untergebautem Backofen/Steamer mit Bauform 60-600, ohne Combi-Steam MSLQ)
- B** Erforderlicher Freiraum für die Belüftung und Service-Austausch über die gesamte Ausschnittfläche
- H** Mass von der Oberseite der Arbeitsplatte bis zur Unterseite des Kochfeldes (Ventilationsöffnung)
- Ri** Geräte-Eckradien **Ra** Ausschnitt-Eckradien aussen

Flächenbündiger Einbau mit «DualDesign»

CookTopInduktion V4000 (31115),
 GK46TIGZ (31078), GK46TIMGZ (31090)

CookTopInduktion V4000 (31116)

GK46TIMASZO (31091)

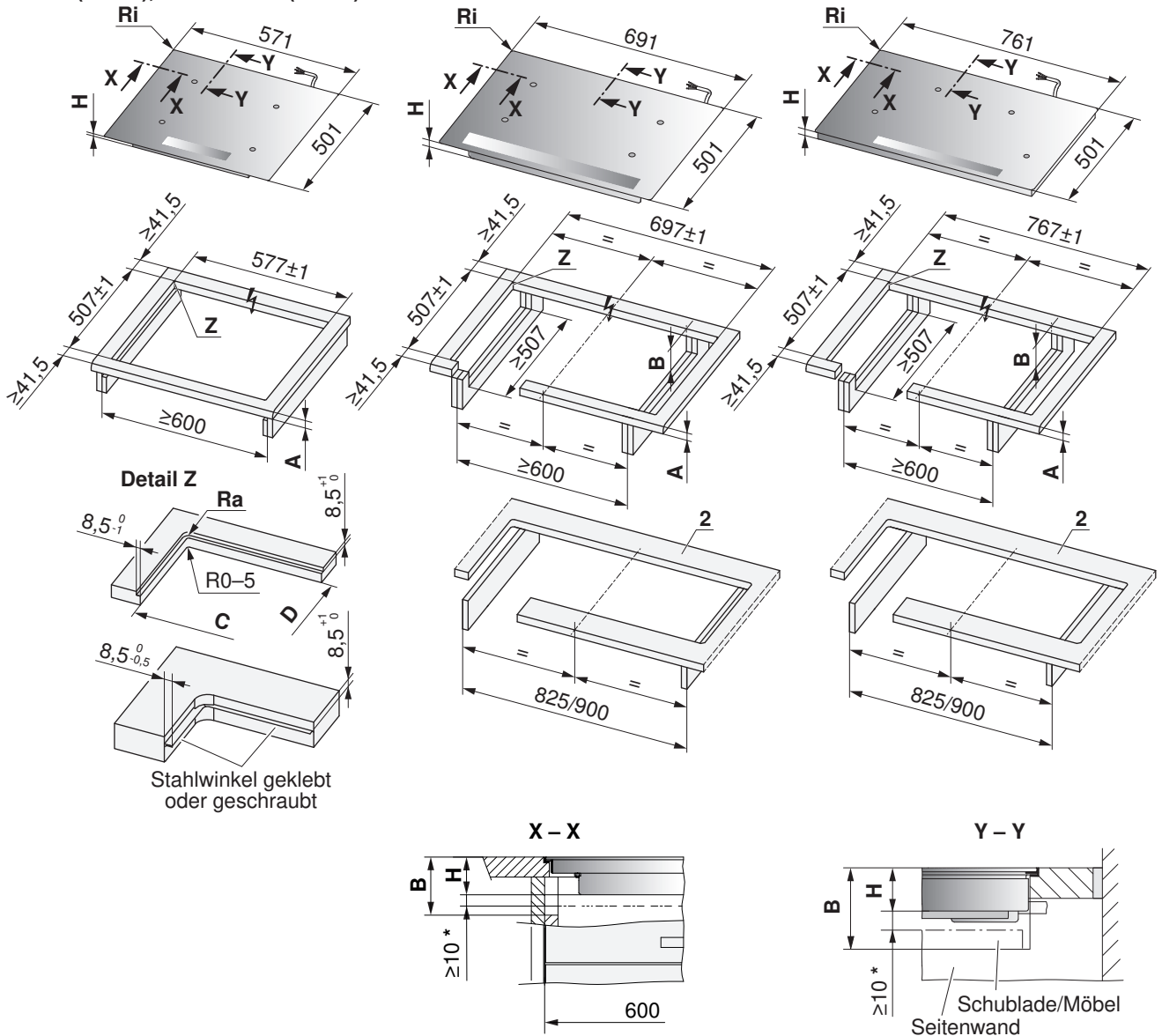

* Der Freiraum ist zwingend einzuhalten (für Lüftung)!

2 Vordere und hintere Stege sind unterseitig armiert. Die Stegbreite wird vom Hersteller der Steinabdeckung festgelegt. Je nach Eigenschaft des Steins kann die Mindest-Stegbreite variieren.

Typ	A frei nach Hersteller	B	C/D	H	Eckradius Ra/Ri
CookTopInduktion V4000 (31115), GK46TIGZ, GK46TIMGZ	≥20 mm	≥75 mm	560/490 mm	51,7 mm	5/1,5 mm
CookTopInduktion V4000 (31116)			680/490 mm		
GK46TIMASZO			750/490 mm		

- A** Arbeitsplattendicke (nur gültig in Kombination mit direkt untergebautem Backofen/Steamer mit Bauform 60-600, ohne Combi-Steam MSLQ)
- B** Erforderlicher Freiraum für die Belüftung und Service-Austausch über die gesamte Ausschnittfläche
- H** Mass von der Oberseite der Arbeitsplatte bis zur Unterseite des Kochfeldes (Ventilationsöffnung)
- Ri** Geräte-Eckradien
- Ra** Ausschnitt-Eckradien aussen

Flächenbündiger Einbau mit «DualDesign»

GK46TIMPSZ (31080), GK47TIMPSZ (31079)

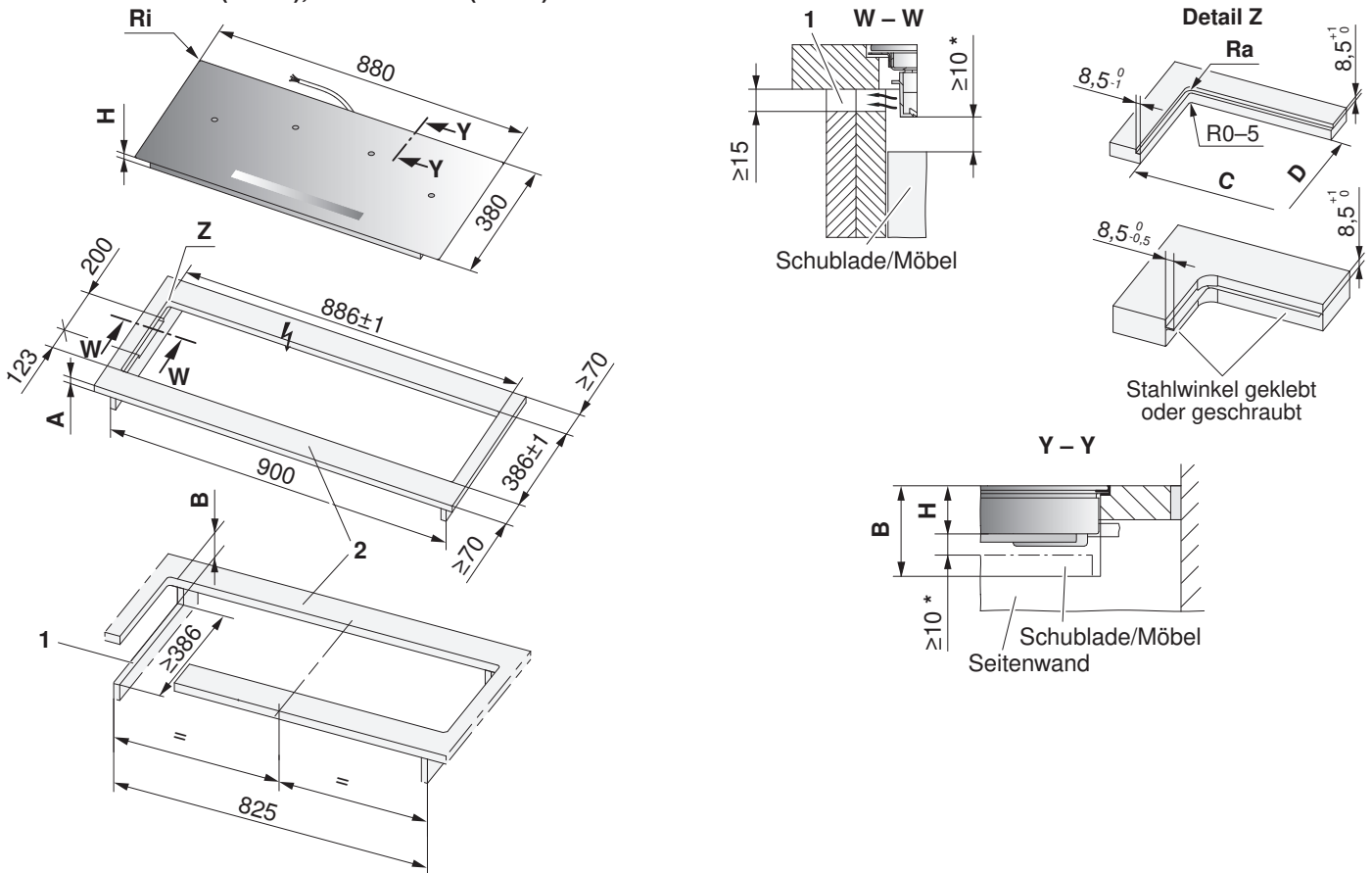

* Der Freiraum ist zwingend einzuhalten!

- 1** Ausschnitte in Seitenwände links/rechts bei Nischenbreite 900 mm, erforderlich für die Belüftung des Gerätes.
- 2** Vordere und hintere Stege sind unterseitig armiert. Die Stegbreite wird vom Hersteller der Steinabdeckung festgelegt. Je nach Eigenschaft des Steins kann die Mindest-Stegbreite variieren.

Typ	A frei nach Hersteller	B	C/D	H	Eckradius Ra/Ri
GK46TIMPSZ, GK47TIMPSZ	≥20 mm	≥75 mm	869/369 mm	51 mm	5/1,5 mm

- A** Arbeitsplattendicke (nur gültig in Kombination mit direkt untergebautem Backofen/Steamer mit Bauform 60-600, ohne Combi-Steam MSLQ)
- B** Erforderlicher Freiraum für die Belüftung und Service-Austausch über die gesamte Ausschnittfläche
- H** Mass von der Oberseite der Arbeitsplatte bis zur Unterseite des Kochfeldes (Ventilationsöffnung)
- Ri** Geräte-Eckradien **Ra** Ausschnitt-Eckradien aussen

Flächenbündiger Einbau mit «DualDesign»

CookTopInduktion V6000 (31114), GK57TIMSZO (31082)

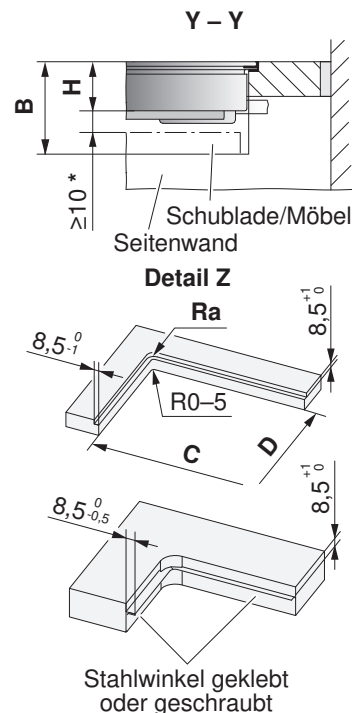
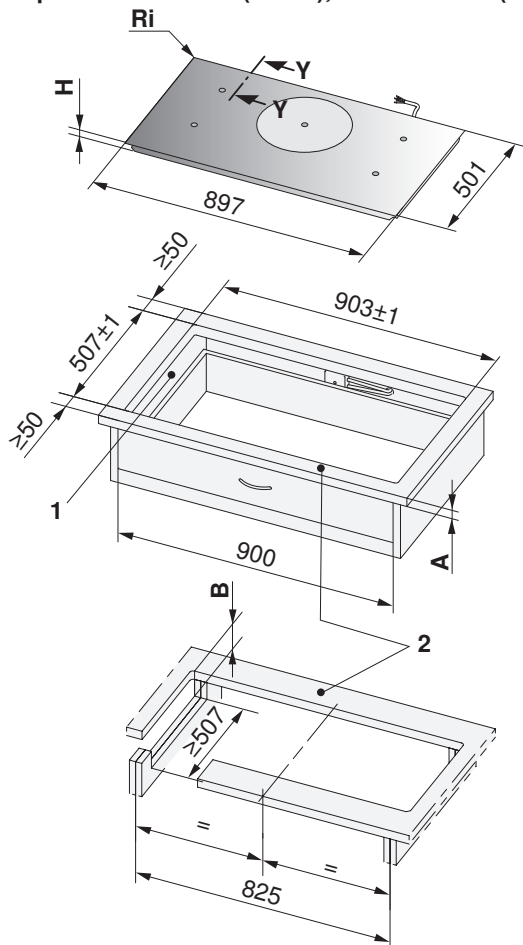

* Der Freiraum ist zwingend einzuhalten!

- 1 Ausschnitte in Seitenwände links/rechts bei Nischenbreite 900 mm, erforderlich für die Belüftung des Gerätes.
- 2 Vordere und hintere Stege sind unterseitig armiert. Die Stegbreite wird vom Hersteller der Steinabdeckung festgelegt. Je nach Eigenschaft des Steins kann die Mindest-Stegbreite variieren.

Typ	A frei nach Hersteller	B	C/D	H	Eckradius Ra/Ri
CookTopInduktion V6000, GK57TIMSZO	≥20 mm	≥75 mm	886/490 mm	53,3 mm	5/1,5 mm

- A Arbeitsplattendicke (nur gültig in Kombination mit direkt untergebautem Backofen/Steamer mit Bauform 60-600, ohne Combi-
Steam MSLQ)
- B Erforderlicher Freiraum für die Belüftung und Service-Austausch über die gesamte Ausschnittfläche
- H Mass von der Oberseite der Arbeitsplatte bis zur Unterseite des Kochfeldes (Ventilationsöffnung)
- Ri Geräte-Eckradien
- Ra Ausschnitt-Eckradien aussen

8.8 Einbau ohne Lüftungsschutzblech



Anforderungen für eine optimale Lüftung:

- frontseitiger Luftspalt von ≥ 5 mm
- unterhalb des Geräts Raum von ≥ 10 mm Höhe
- eine Arbeitsplattendicke im Bereich von ≥ 20 mm bis ≤ 40 mm
- Frischluftzufuhr (≥ 15 mm Luftspalt) ist für eine einwandfreie Funktion des Kochfelds erforderlich.

CookTopInduktion V4000 (31115), GK26TIMSZ, GK27TIMSZ, GK46TI...

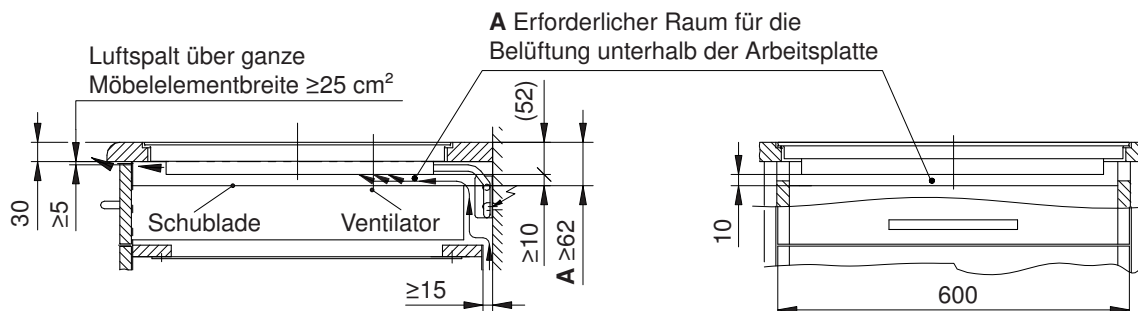

CookTopInduktion V4000 (31116), GK46TIMASZO

Siehe Skizze oben

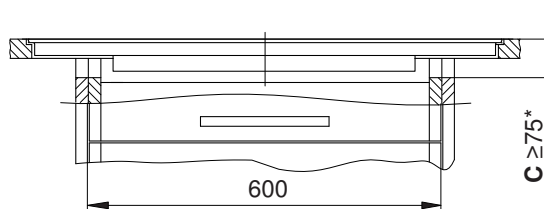

CookTopInduktion V6000 (31114), GK57TIMSZO

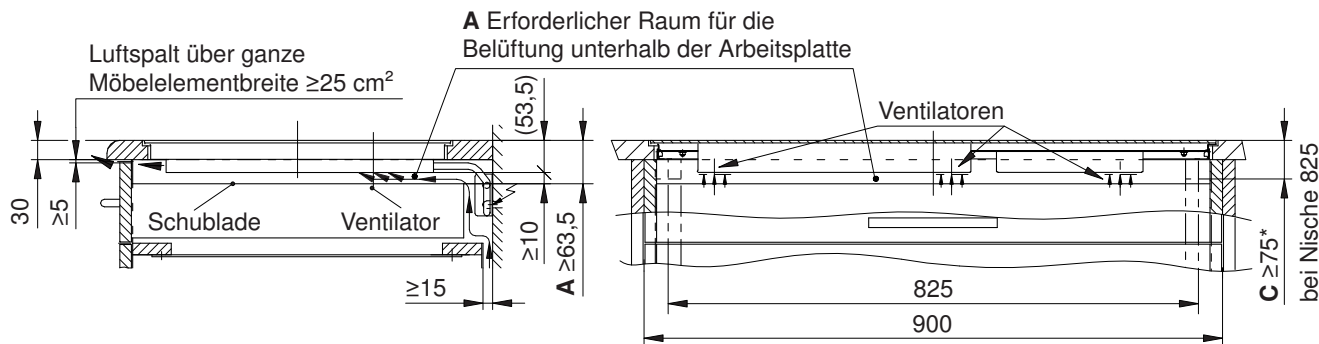

- * Bei flächenbündigen Geräten erforderlich
- A** Erforderlicher Raum unterhalb der Arbeitsplatte für die Belüftung des Geräts
- B** Ausschnitt in Seitenwänden links und rechts erforderlich für die Belüftung des Geräts
- C** Ausschnitt in Seitenwänden für Demontage nach unten bei flächenbündiger Ausführung

GK46TIMPSZ, GK47TIMPSZ

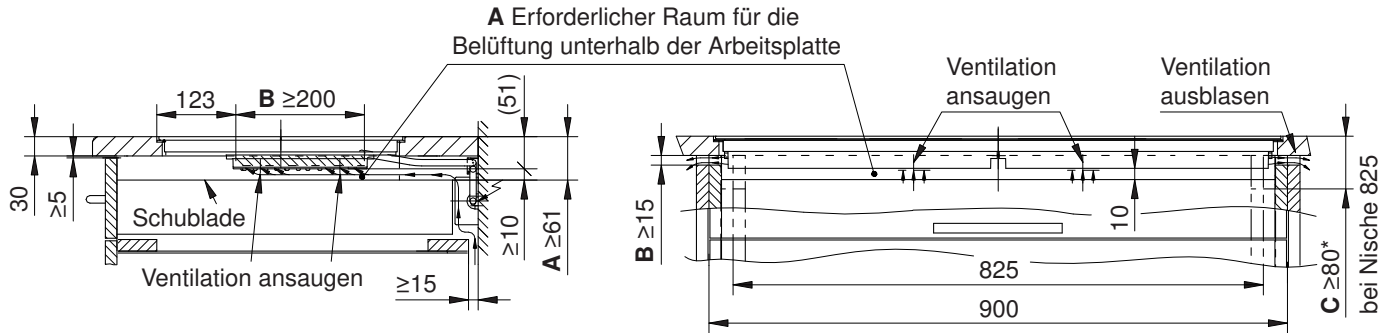

GK17TIYSZ

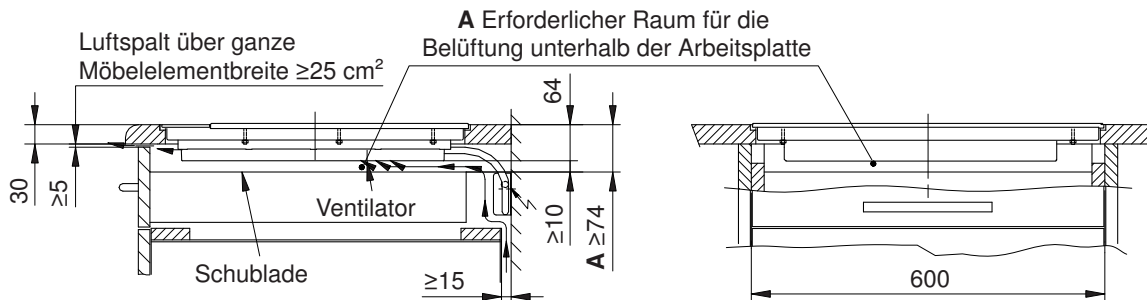

CookTopInduktion V6000 FullFlex (31134)

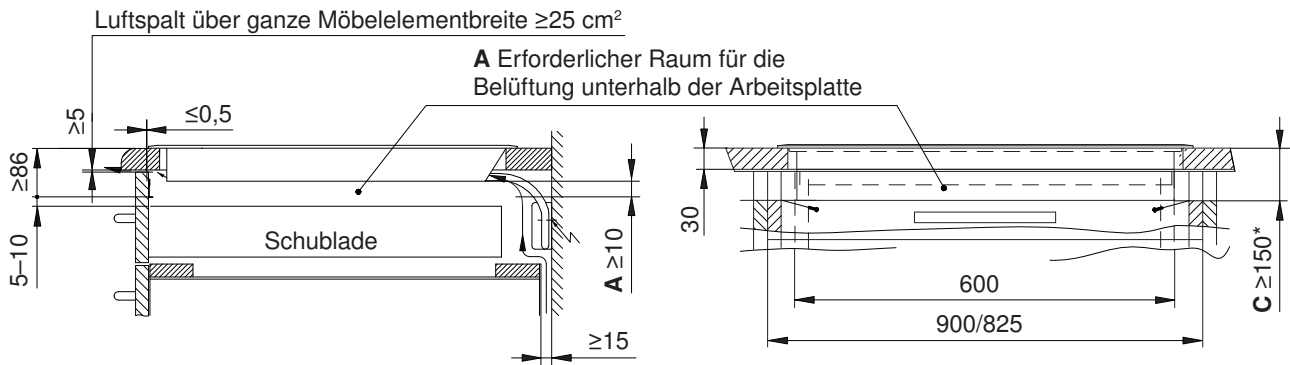

CookTopInduktion V6000 FullFlex (31132)

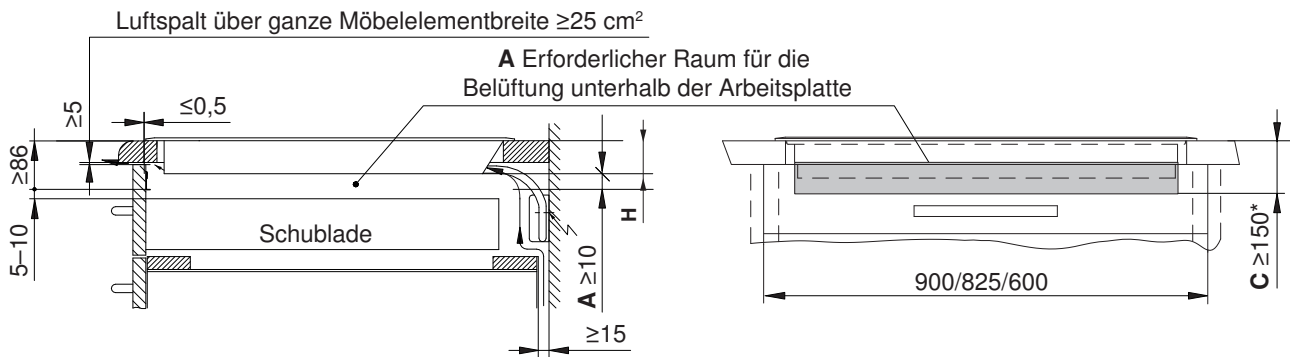

- * Bei flächenbündigen Geräten erforderlich
- A** Erforderlicher Raum unterhalb der Arbeitsplatte für die Belüftung des Geräts
- B** Ausschnitt in Seitenwänden links und rechts erforderlich für die Belüftung des Geräts
- C** Ausschnitt in Seitenwänden für Demontage nach unten bei flächenbündiger Ausführung

8.9 Einbau mit Lüftungsschutzblech

Für nähere Informationen siehe Kapitel Zubehör (siehe Seite 127)



Anforderung für eine optimale Lüftung:

- frontseitiger Luftspalt von ≥ 3 mm (mit Schutzblech)
- Abstand zwischen Lüftungsschutzblech und Ventilationsöffnung ≥ 10 mm
- Arbeitsplattendicke im Bereich von ≥ 20 mm bis ≤ 40 mm
- Frischluftzufuhr (≥ 15 mm Luftspalt) ist für eine einwandfreie Funktion des Kochfelds erforderlich.

CookTopInduktion V4000 (31115), GK26TIMSZ, GK27TIMSZ, GK46TI...

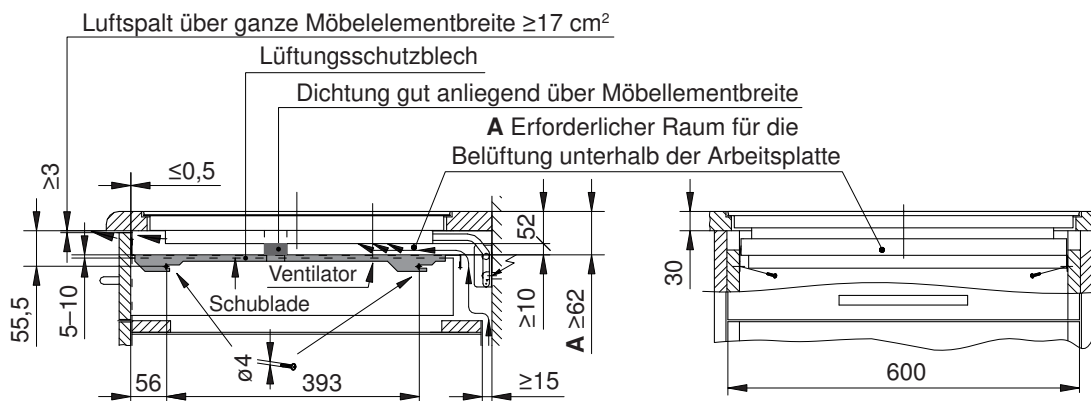

CookTopInduktion V4000 (31116), GK46TIMASZO

Siehe Skizze oben

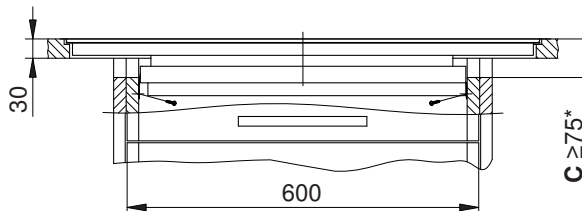

CookTopInduktion V6000 (31114), GK57TIMSZO

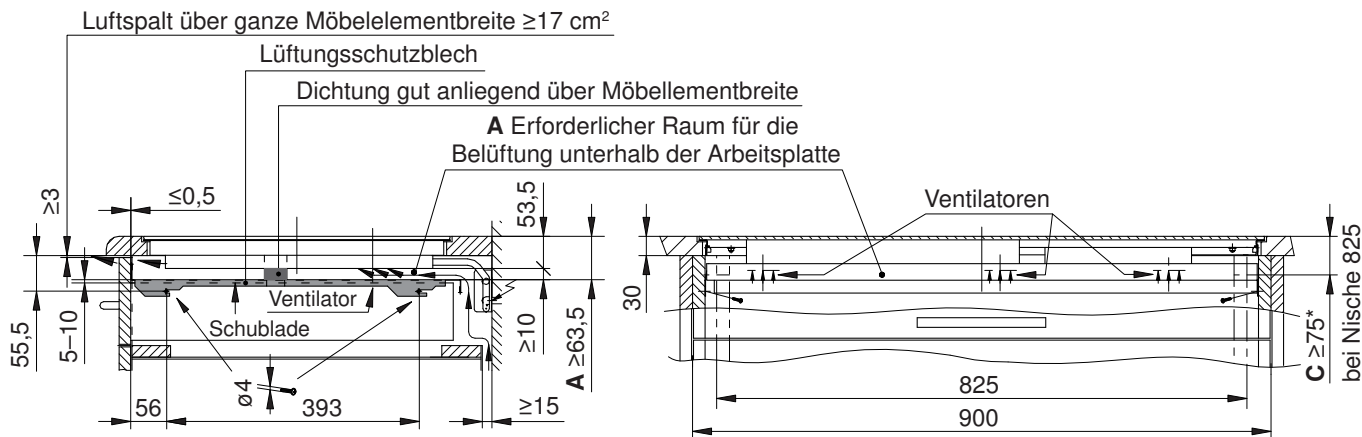

* Bei flächenbündigen Geräten erforderlich

A Erforderlicher Raum unterhalb der Arbeitsplatte für die Belüftung des Geräts

C Ausschnitt in Seitenwänden für Demontage nach unten bei flächenbündiger Ausführung

GK46TIMPSZ, GK47TIMPSZ

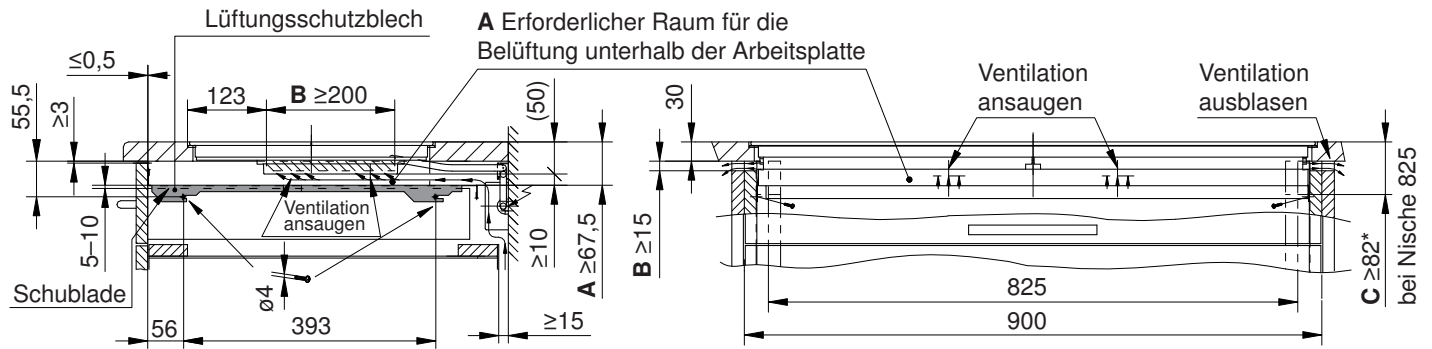

GK17TIYSZ

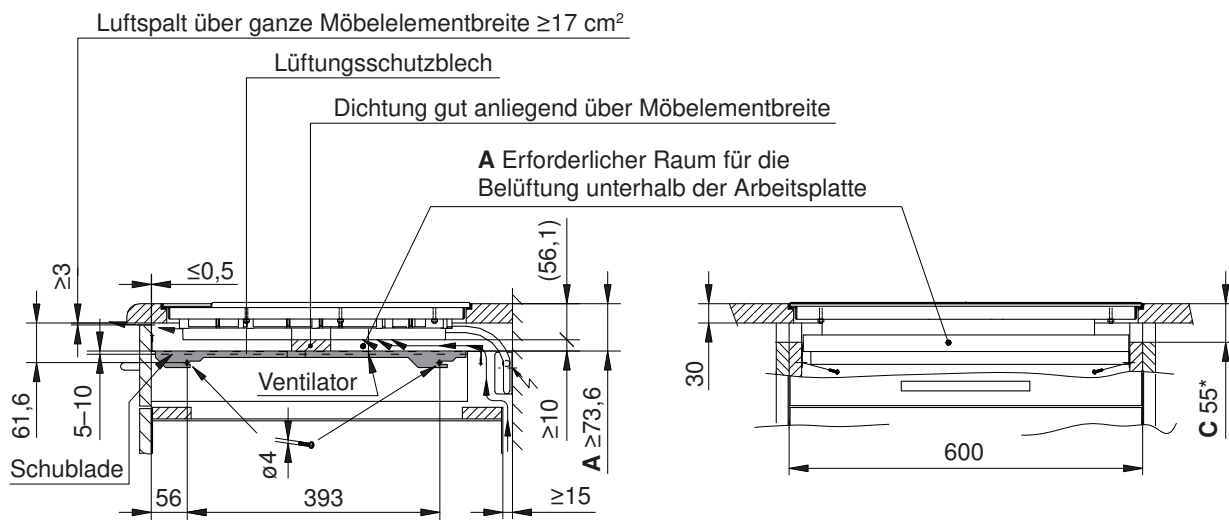

- * Bei flächenbündigen Geräten erforderlich
- A Erforderlicher Raum unterhalb der Arbeitsplatte für die Belüftung des Geräts
- B Ausschnitt in Seitenwänden erforderlich für die Belüftung des Geräts
- C Ausschnitt in Seitenwänden für Demontage nach unten bei flächenbündiger Ausführung

CookTopInduktion V6000 FullFlex (31134)

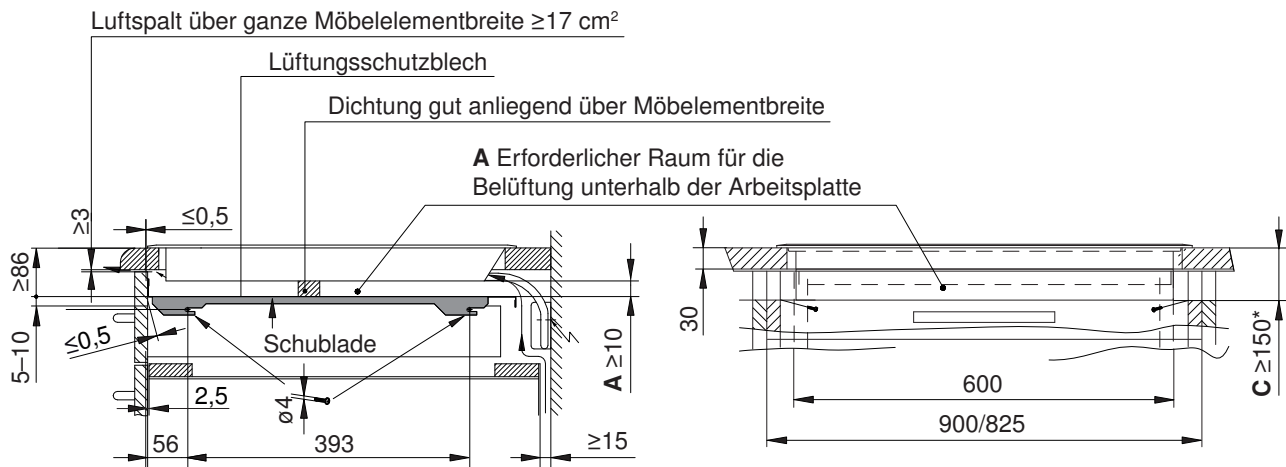

CookTopInduktion V6000 FullFlex (31132)

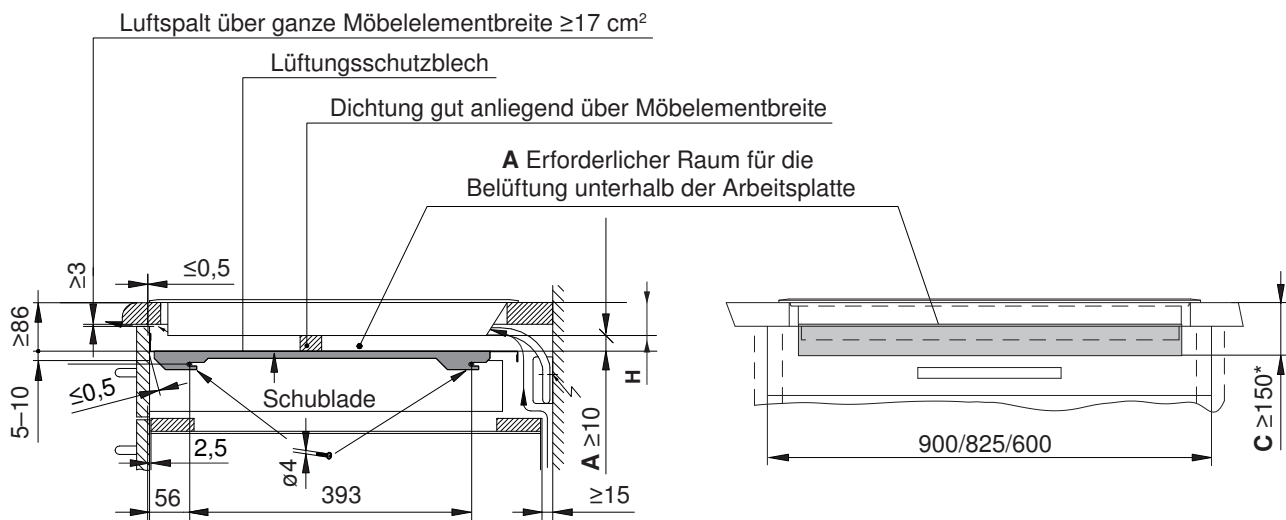

- * Bei flächenbündigen Geräten erforderlich
- A Erforderlicher Raum unterhalb der Arbeitsplatte für die Belüftung des Geräts
- B Ausschnitt in Seitenwänden erforderlich für die Belüftung des Geräts
- C Ausschnitt in Seitenwänden für Demontage nach unten bei flächenbündiger Ausführung

9 Gaskochfelder



Der Abstand vom Ausschnitt des Gerätes zur Rückwand muss ≥ 50 mm und zu den Seitenwänden ≥ 200 mm betragen. Teile wie Seitenwände und Verstärkungsleisten, welche unterhalb der Kochzone in den Einbauraum hineinragen, müssen aus feuerbeständigem Material sein.

Der Abstand zwischen Unterseite der Gerätewanne und darunterliegenden Möbelteilen aus brennbarem Material muss ≥ 20 mm betragen.

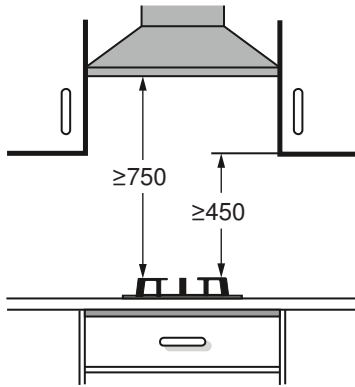

Wird über dem Gaskochfeld ein Dunstabzug eingebaut, muss der beim verwendeten Dunstabzug angegebene Mindestabstand eingehalten werden.

Zudem sind die abgebildeten Mindestabstände zwingend einzuhalten, falls beim Dunstabzug ein tieferer Wert angegeben ist.

Der direkte Einbau eines Gaskochfeldes über einem anderen Gerät ist nicht möglich aufgrund der Bautiefe und Gasanschluss.

9.1 Elektrische Anschlussdaten



Allgemeine Informationen zu den elektrischen Anschlüssen und eine Übersicht der Positionen finden Sie im Kapitel Übersicht Anschlüsse, Bereiche und Masse. (siehe Seite 5)

Gerät	Ländergruppe *	Netzanschluss	Absicherung	Anschlussleistung	Netzkabel
GAS411GSBZ, GAS421GSBZ, GAS641GSBZ, GAS731GKBZ, GAS951GSBZ	D	220–240 V~50–60 Hz	≥ 3 A	<20 W	1,7 m mit Stecker
GAS411GSAZ, GAS421GSAZ, GAS641GSAZ, GAS951GSAZ	A, B, E				1,7 m ohne Stecker
GAS731GKBZ	B				
GAS311GKBZ, GAS321GKBZ, GAS411GSBZ, GAS421GSBZ, GAS731GKBZ, GAS951GSBZ	C, F				1,7 m mit Stecker

* Ländergruppe (siehe Seite 2)

9.2 Gasanschluss

 Der Gasanschluss sowie das Umstellen auf eine andere Gasart darf nur von einem zugelassenen Installateur vorgenommen werden.

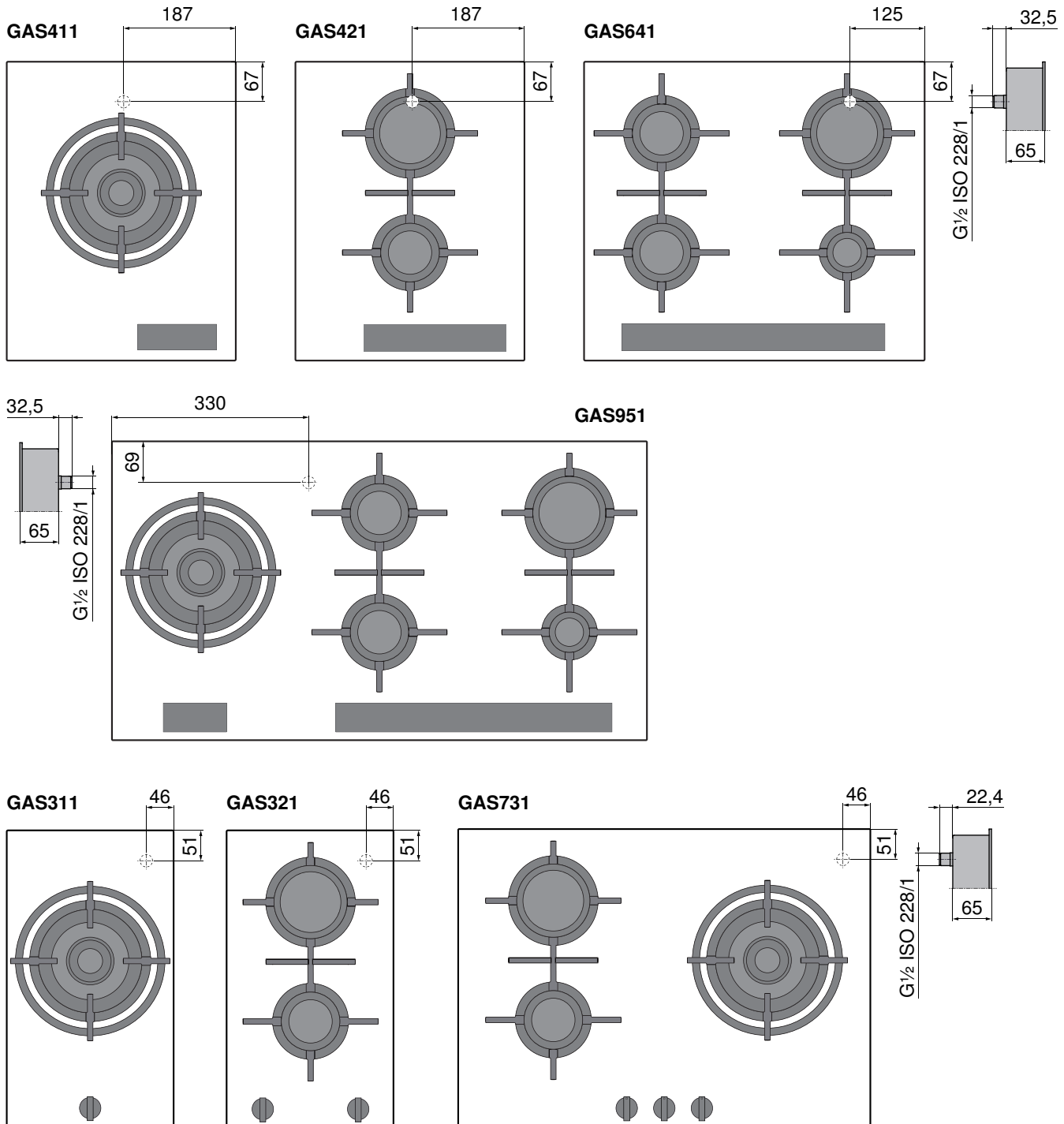

- Der Gasanschluss muss so angeordnet sein, dass der Absperrhahn und der Anschlusspunkt auch bei eingebautem Gerät zugänglich sind.
- Der Gasanschluss muss so angeordnet sein, dass er durch den Betrieb nicht schädlich erwärmt werden kann. Insbesondere dürfen Gasschlauchleitungen und Geräteanschlussarmaturen nicht von heissen Abgasen (z. B. von einem Backofen) angeströmt werden.
- Es muss sichergestellt sein, dass der Gasschlauch sowie der Netzanschluss keine heissen Gerätestellen berühren, da sonst Temperaturschäden am Gasschlauch und an der Netzanschlussleitung entstehen können.

- Eine flexible Anschlussleitung (von max. 1,5 m Länge) muss so angebracht sein, dass sie nicht mit den beweglichen Teilen der Küchenelemente (z. B. einer Schublade) in Berührung kommen kann und diese frei laufen kann.

1/2-Zoll metrisches Gewinde

Der geräteseitige Gasanschluss weist ein 1/2-Zoll-Aussengewinde gem. ISO 228/1 auf. Falls die hausseitige Gasinstallation bereits über ein entsprechendes Gegenstück verfügt, kann das Gasgerät direkt daran angeschlossen werden.

1/2-Zoll konisches Gewinde

Wenn der Gasanschluss ein konisches Gewinde hat, muss am Gerät erst das Übergangsstück inkl. Dichtungsring aufgeschraubt werden. Das Übergangsstück verfügt über ein konisches Aussengewinde R 1/2 Zoll gem. ISO 7/11. Bei der konischen Verschraubung wird über das Gewinde gedichtet, weshalb das Gewinde mittels Hanf- oder Teflonband abgedichtet werden muss.



9.3 Belüftung

Um eine minimale Belüftung zu gewährleisten, muss unter dem Gerät ein ≥ 20 mm hoher Raum sichergestellt sein.

- A** Die Rückwand des Unterschranks muss im Bereich des Arbeitsplattenausschnitts offen sein, um eine durchgehende Luftzirkulation über Lüftungsschlitze zu gewährleisten. Die Luft muss von ausserhalb des Möbels angezogen werden und innerhalb vom Möbel bis zum Kochfeld frei zirkulieren können.
- B** Alternativ kann die Luftzirkulation innerhalb des Möbels über eine versteckte Frischluftzufuhr sichergestellt werden. Damit genügend kalte Luft angezogen werden kann, muss eine durchgehende Zirkulation von Frischluft bis ausserhalb des Möbels gewährleistet sein. Die Luft muss von ausserhalb des Möbels angezogen werden und innerhalb vom Möbel bis zum Kochfeld frei zirkulieren können.

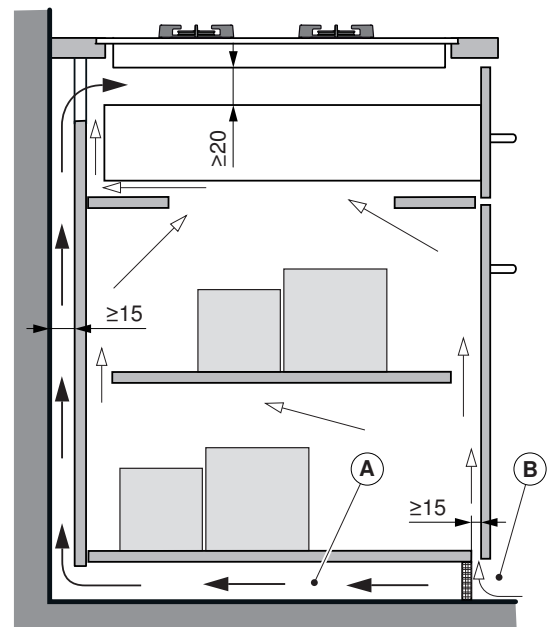

9.4 Einstellung auf die lokale Gasart



Der örtliche Gastyp und dazugehörige Anschlussdruck muss zwingend mit den Einstellungen des Geräts übereinstimmen. Sind der Gastyp und Anschlussdruck nicht bereits voreingestellt, ist das Gerät mit den beiliegenden Düsenansätzen oder weiteren als Zubehör erhältlichen Düsenansätzen umzubauen. Informationen zur Gasvoreinstellung, den beiliegenden und als Zubehör erhältlichen Düsenansätzen pro Land finden Sie im Katalog. Die Umstellung auf eine andere Gasart ist in der jeweiligen Installationsanleitung im Detail beschrieben.

Übersicht Düsenansätze

Typ	Ländergruppe *	Gasvoreinstellung	Düsenansatz beiliegend	Zusätzlich erhältliche Düsenansätze für länderspezifische Gasart- und Anschlussdruck-Kombinationen			
				Flüssiggas G30, 50 mbar	Erdgas L/K (G25/G25.3), 25 mbar	Erdgas G20, 13 mbar	Erdgas G20, 25 mbar
GAS411GSAZ	A, B, E	Erdgas H, E (G20), 20 mbar	Flüssiggas Butan/Propan (G30/31), 28–30/37 mbar	Düsenansatz 1015471	Düsenansatz 1015472	Düsenansatz 1015474	Düsenansatz 1015473
GAS421GSAZ							
GAS641GSAZ							
GAS951GSAZ							
GAS731GKBZ	B		-	Düsenansatz 1015475	Düsenansatz 1015476	Düsenansatz 1015478	Düsenansatz 1015477
GAS411GSBZ	D	Erdgas AU/NZ (G20), 1.0 kPa	Universal Flüssiggas (G30/G31), 2.75 kPa	Keine weiteren Düsenansätze zugelassen			
GAS421GSBZ							
GAS641GSBZ							
GAS731GKBZ							
GAS951GSBZ							
GAS311GKBZ	F	Erdgas CN (12T), 20 mbar	Flüssiggas CN (20Y), 28 mbar	Keine weiteren Düsenansätze zugelassen			
GAS321GKBZ							
GAS411GSBZ							
GAS421GSBZ							
GAS731GKBZ							
GAS311GKBZ	C	Hong Kong Town Gas, 15 mbar	-	Keine weiteren Düsenansätze zugelassen			
GAS321GKBZ							
GAS411GSBZ							
GAS421GKBZ							
GAS731GKBZ							
GAS311GKBZ	C	Singapur Stadtgas (G110), 10 mbar	Singapur Flüssiggas G30/31), 29 mbar	Keine weiteren Düsenansätze zugelassen			
GAS321GKBZ							
GAS411GSBZ							
GAS421GKBZ							
GAS731GKBZ							
GAS951GSBZ							

* Gültigkeitsbereich mit Modell-Nr. (siehe Seite 6)

9.5 Aufliegender Einbau mit «DualDesign»

GAS641GSAZ/GSBZ (31071)

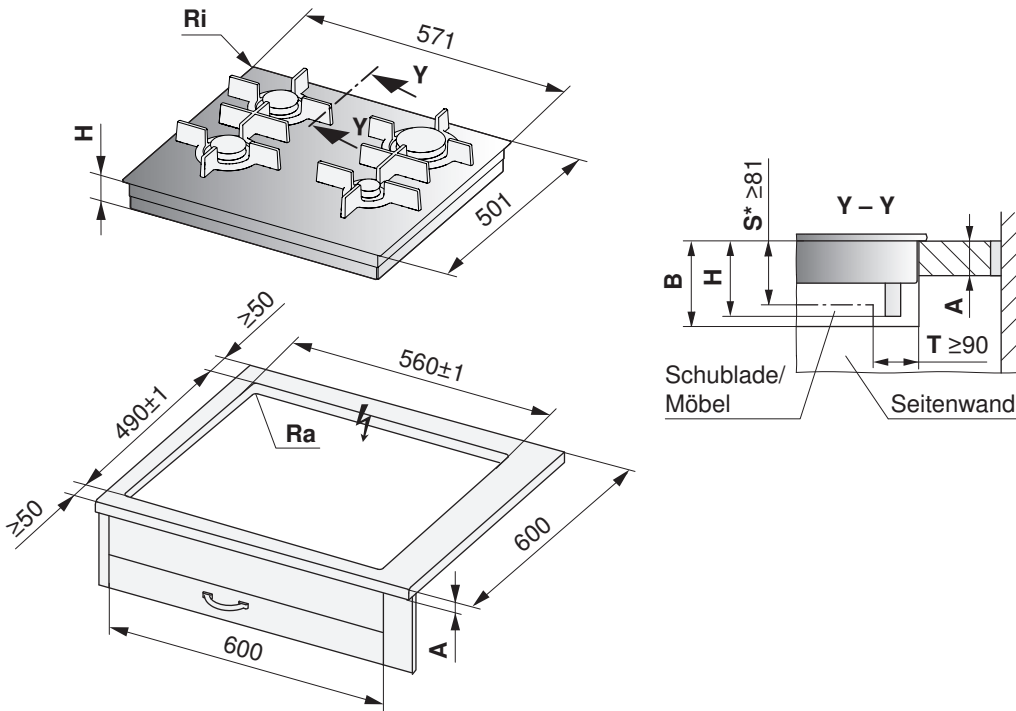

* Der Freiraum ist zwingend einzuhalten!

Typ	A frei nach Hersteller	B	H	Eckradius Ra/Ri
GAS641GSAZ/GSBZ	≥30 mm	≥95 mm	94 mm	0–5/1,5 mm

- A** Arbeitsplattendicke
- B** Erforderlicher Freiraum im Service-Austausch über die gesamte Ausschnittfläche
- H** Mass von der Oberseite der Arbeitsplatte bis zur Unterseite des Gasanschlusses
- Ri** Geräte-Eckradien **Ra** Ausschnitt-Eckradien aussen
- S** Mindestabstand zwischen Arbeitsplatte-Oberseite und einer allfälligen Schublade
- T** Mindestabstand zwischen Ausschnitt-Rückseite und einer allfälligen Schublade



Aufliegender Einbau mit «DualDesign»

GAS311GKBZ (31073)

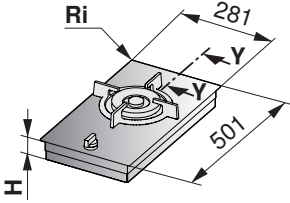

GAS321GKBZ (31074)

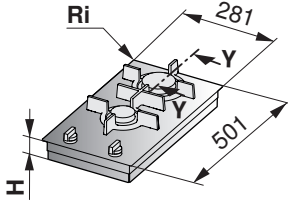

GAS731GKBZ (31075)

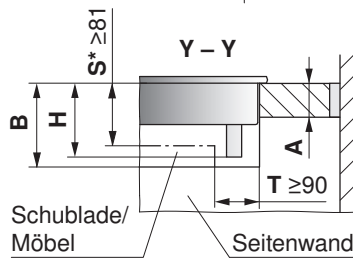
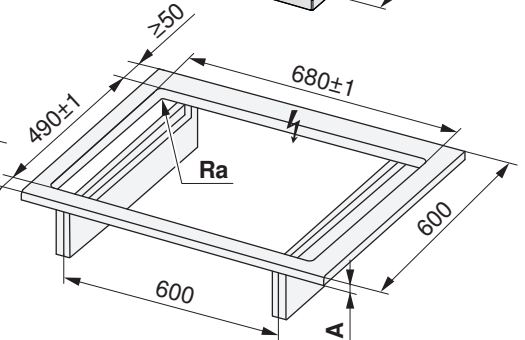
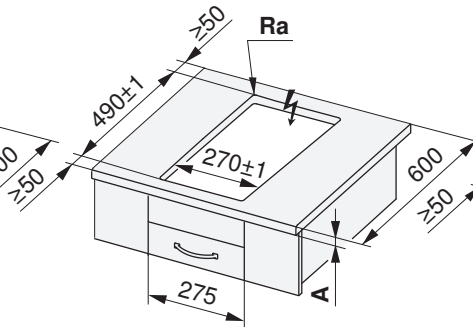
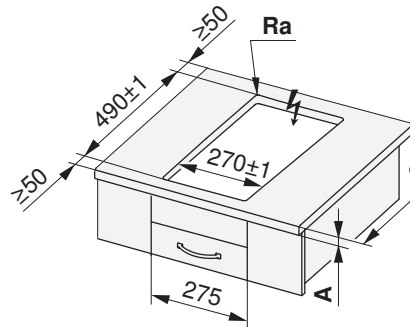
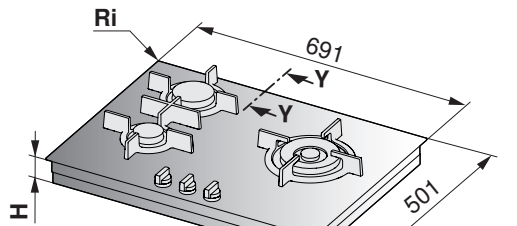

* Der Freiraum ist zwingend einzuhalten!

Typ	A frei nach Hersteller	B	H	Eckradius Ra/Ri
GAS311GKBZ, GAS321GKBZ	≥30 mm	≥95 mm	84 mm	0-5/1,5 mm
GAS731GKBZ				

- A Arbeitsplattendicke
- B Erforderlicher Freiraum im Service-Austausch über die gesamte Ausschnittfläche
- H Mass von der Oberseite der Arbeitsplatte bis zur Unterseite des Gasanschlusses
- Ri Geräte-Eckradien
- Ra Ausschnitt-Eckradien aussen
- S Mindestabstand zwischen Arbeitsplatte-Oberseite und einer allfälligen Schublade
- T Mindestabstand zwischen Ausschnitt-Rückseite und einer allfälligen Schublade



Aufliegender Einbau mit «DualDesign»

GAS411GSAZ/GSBZ (31063)

GAS421GSAZ/GSBZ (31064)

GAS951GSAZ/GSBZ (31072)

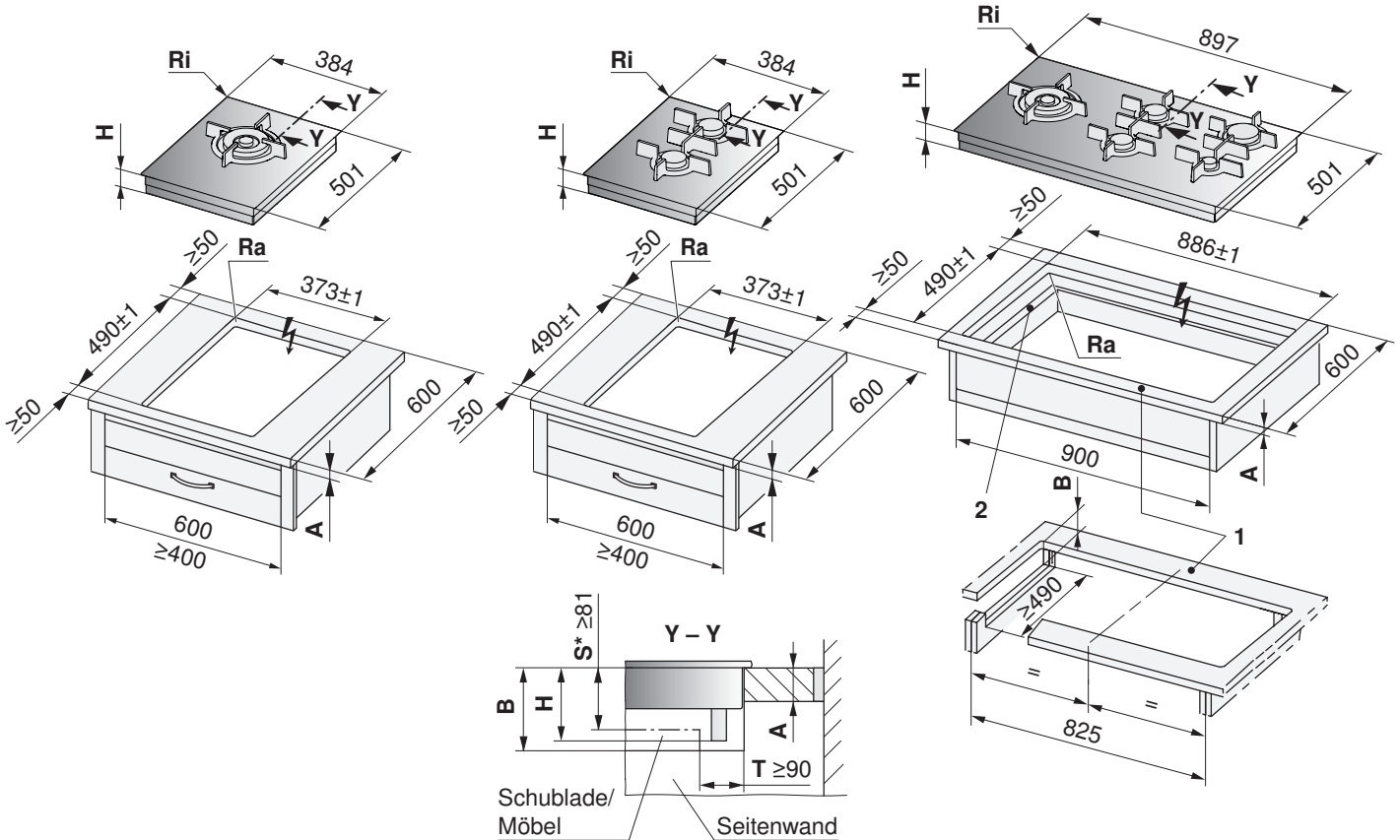

* Der Freiraum ist zwingend einzuhalten!

- 1 Vordere und hintere Stege sind möglicherweise unterseitig armiert. Die Stegbreite wird vom Hersteller der Steinabdeckung festgelegt. Je nach Eigenschaft des Steines kann die Mindest-Stegbreite variieren.
- 2 Ausschnitte in Seitenwänden links/rechts bei Nischenbreite 900 mm, erforderlich für Service-Arbeiten bei welchen der Geräteunterbau nach unten ausgebaut werden muss.

Typ	A frei nach Hersteller	B	H	Eckradius Ra/Ri
GAS411GSAZ/GSBZ, GAS421GSAZ/GSBZ, GAS951GSAZ/GSBZ	≥30 mm	≥95 mm	94 mm	0–5/1,5 mm

- A** Arbeitsplattendicke
- B** Erforderlicher Freiraum im Service-Austausch über die gesamte Ausschnittfläche
- H** Mass von der Oberseite der Arbeitsplatte bis zur Unterseite des Gasanschlusses
- Ri** Geräte-Eckradien **Ra** Ausschnitt-Eckradien aussen
- S** Mindestabstand zwischen Arbeitsplatte-Oberseite und einer allfälligen Schublade
- T** Mindestabstand zwischen Ausschnitt-Rückseite und einer allfälligen Schublade

9.6 Flächenbündiger Einbau mit «DualDesign»

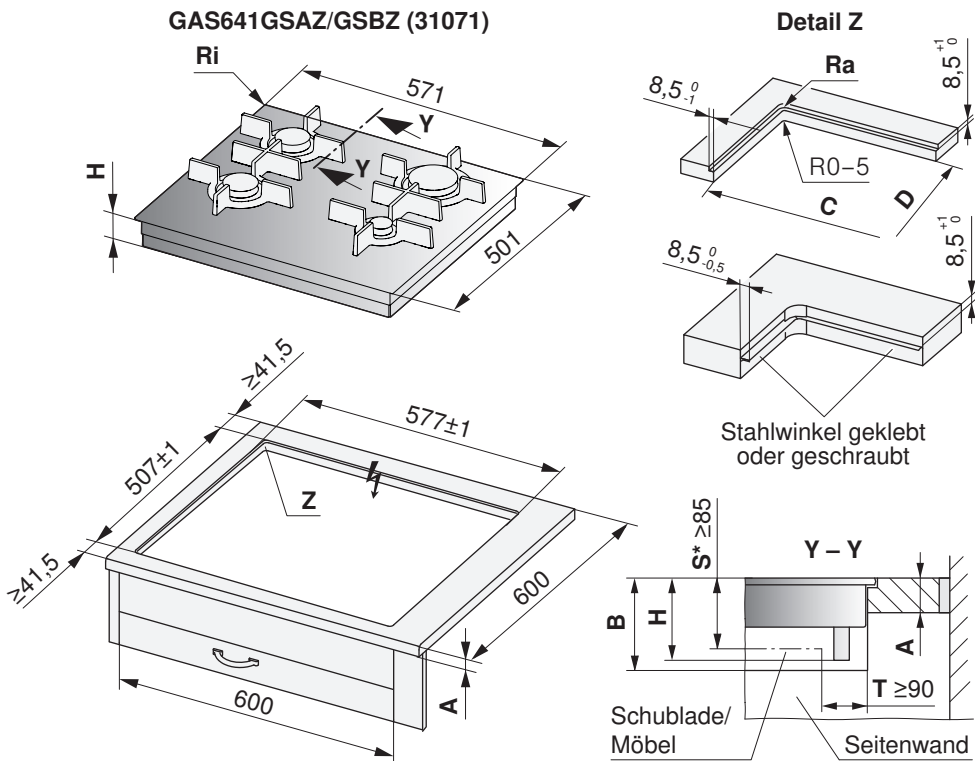

* Der Freiraum ist zwingend einzuhalten!

Typ	A frei nach Hersteller	B	H	Eckradius Ra/Ri	C/D
GAS641GSAZ/GSBZ	≥30 mm	≥175 mm	98 mm	5/1,5 mm	560/490 mm

- A Arbeitsplattendicke
- B Erforderlicher Freiraum im Service-Austausch über die gesamte Ausschnittfläche
- H Mass von der Oberseite der Arbeitsplatte bis zur Unterseite des Gasanschlusses
- Ri Geräte-Eckradien
- Ra Ausschnitt-Eckradien aussen
- S Mindestabstand zwischen Arbeitsplatte-Oberseite und einer allfälligen Schublade
- T Mindestabstand zwischen Ausschnitt-Rückseite und einer allfälligen Schublade

Flächenbündiger Einbau mit «DualDesign»

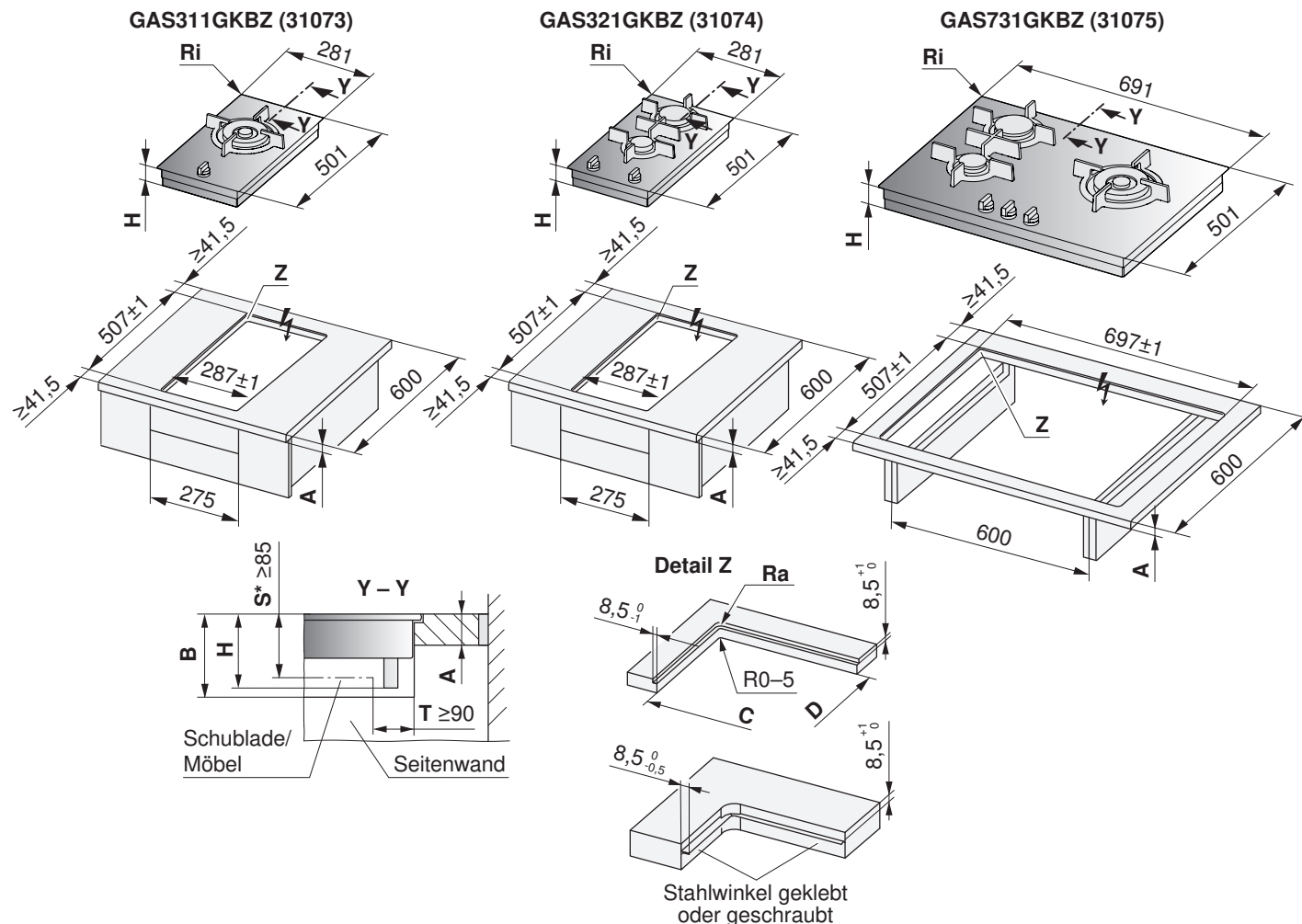

* Der Freiraum ist zwingend einzuhalten!

Typ	A frei nach Hersteller	B	H	Eckradius Ra/Ri	C/D
GAS311GKBZ, GAS321GKBZ	≥30 mm	≥175 mm	88 mm	5/1,5 mm	270/490 mm
GAS731GKBZ					680/490 mm

- A** Arbeitsplattendicke
- B** Erforderlicher Freiraum im Service-Austausch über die gesamte Ausschnittfläche
- H** Mass von der Oberseite der Arbeitsplatte bis zur Unterseite des Gasanschlusses
- Ri** Geräte-Eckradien **Ra** Ausschnitt-Eckradien aussen
- S** Mindestabstand zwischen Arbeitsplatte-Oberseite und einer allfälligen Schublade
- T** Mindestabstand zwischen Ausschnitt-Rückseite und einer allfälligen Schublade

Flächenbündiger Einbau mit «DualDesign»

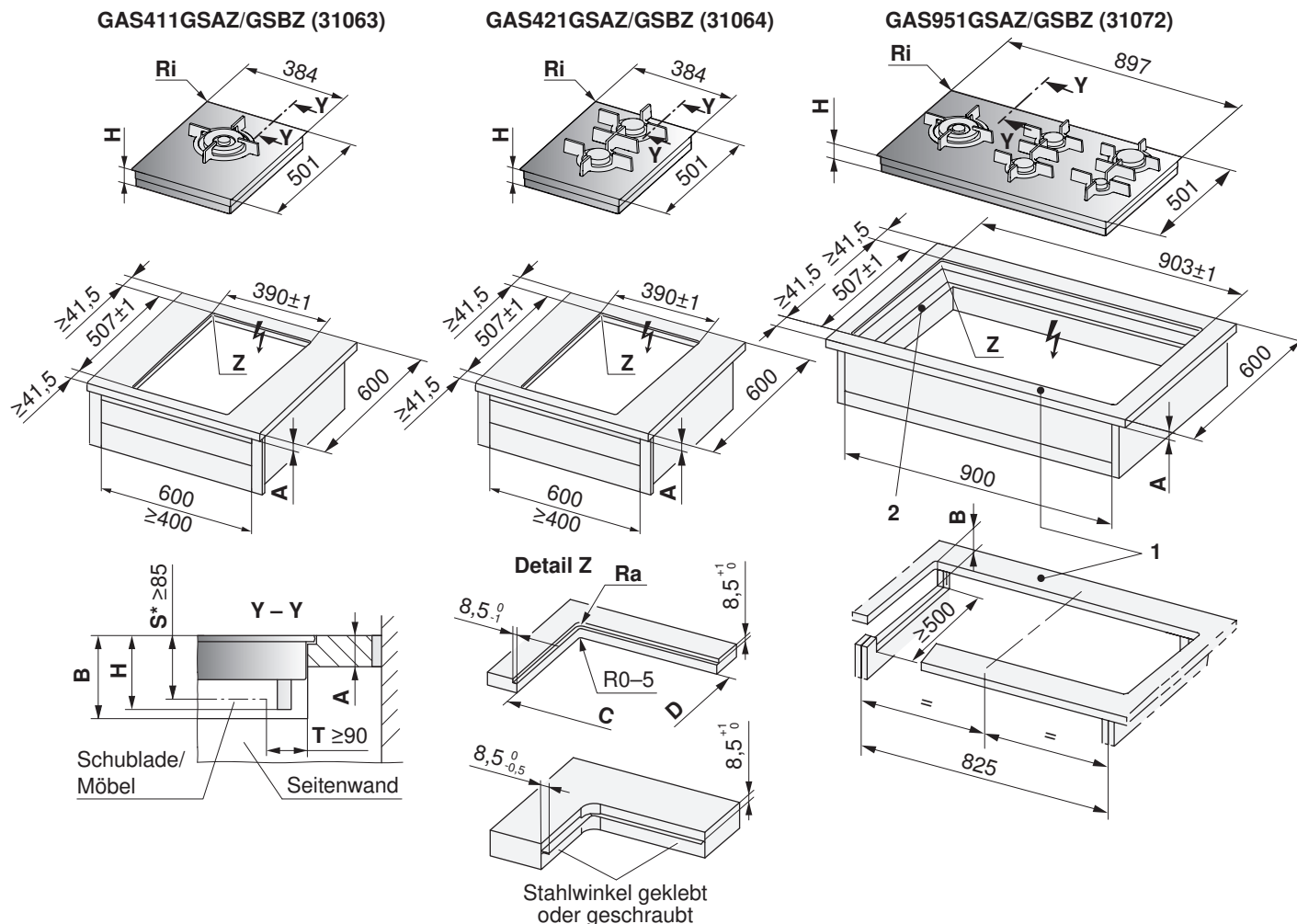

* Der Freiraum ist zwingend einzuhalten!

- 1 Vordere und hintere Stege sind möglicherweise unterseitig armiert. Die Stegbreite wird vom Hersteller der Steinabdeckung festgelegt. Je nach Eigenschaft des Steines kann die Mindest-Stegbreite variieren.
- 2 Ausschnitte in Seitenwänden links/rechts bei Nischenbreite 900 mm, erforderlich für Service-Arbeiten bei welchen der Geräteunterbau nach unten ausgebaut werden muss.

Typ	A frei nach Hersteller	B	H	Eckradius Ra/Ri	C/D
GAS411GSAZ/GSBZ, GAS421GSAZ/GSBZ	≥30 mm	≥175 mm	98 mm	5/1,5 mm	373/490 mm
GAS951GSAZ/GSBZ					886/490 mm

- A Arbeitsplattendicke
- B Erforderlicher Freiraum im Service-Austausch über die gesamte Ausschnittfläche
- H Mass von der Oberseite der Arbeitsplatte bis zur Unterseite des Gasanschlusses
- Ri Geräte-Eckradien
- Ra Ausschnitt-Eckradien aussen
- S Mindestabstand zwischen Arbeitsplatte-Oberseite und einer allfälligen Schublade
- T Mindestabstand zwischen Ausschnitt-Rückseite und einer allfälligen Schublade

10 Kombiniertes Einbau von Kochfeldern

10.1 Aufliegende Kombination

Die aufliegende Kochfeld-Kombination ist zurzeit nur mit Elektrokochfeldern (bis max. Baugrösse 70), Gaskochfeldern und Muldenlüfter möglich. Es wird der Zwischensteg (1014361 Edelstahl) oder (1019199 Schwarz) benötigt.



Die Zwischenstege 1014361 und 1019199 sind in Deutschland nicht erhältlich.



Das Wok-Kochfeld GK16TIWSZ kann nicht in einer aufliegenden Kombination mit dem Zwischensteg eingebaut werden.



Masstabelle Kochfelder

Kombinationen	Ausschnittbreite C	Zwischenstegposition G1	Zwischenstegposition G2
30+30 cm	554 mm	277 mm	-
30+40 cm	657 mm	277 mm	-
40+40 cm	760 mm	380 mm	-
30+30+30 cm	838 mm	277 mm	561 mm
30+60 cm	844 mm	277 mm	-
40+60 cm	947 mm	380 mm	-
30+70 cm	964 mm	277 mm	-
30+40+40 cm	1044 mm	277 mm	664 mm
40+70 cm	1067 mm	380 mm	-
40+40+40 cm	1147 mm	380 mm	767 mm
30+40+60 cm	1231 mm	277 mm	664 mm
40+40+60 cm	1334 mm	380 mm	767 mm

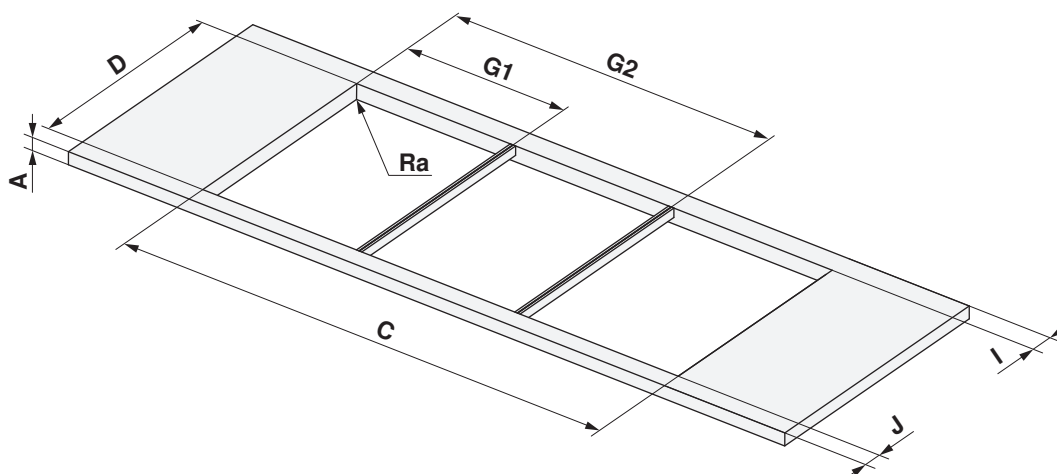
- A ≥30 mm
- D 490 mm
- I ≥50 mm
- J ≥50 mm
- Ra 0-5 mm

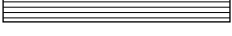

10.2 Beispiele aufliegende Kombinationen

		
Arbeitsplatte	Kochfelder	Zwischensteg

2er Kombination aufliegend

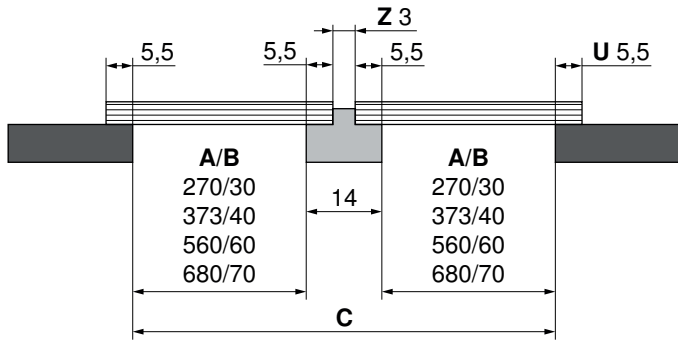

Beispiel für Ausschnittbreite **C** mit 30+30 cm: $270+14+270 = 554$ mm

3er Kombination aufliegend

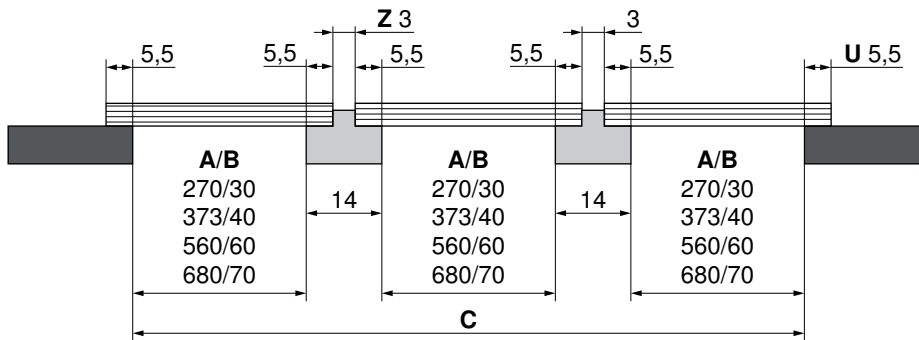

Beispiel für Ausschnittbreite **C** mit 30+30+30 cm: $270+14+270+14+270 = 838$ mm

A	B	C	U	Z
Ausschnitt in mm	Baugrösse in cm	Ausschnittbreite	Überlappung Kochfeld/Arbeitsplatte	Zwischensteg

10.3 Flächenbündige Kombination

Die flächenbündige Kochfeld-Kombination ist zurzeit mit allen Gaskochfeldern, Muldenlüfter und den flächenbündigen Elektrokochfeldern mit einer Grundplattentiefe von 501 mm möglich. Es wird das Zwischenstegset H63789 (enthält zwei Zwischenstege) benötigt.

Masstabelle Kochfelder

Kombinationen	Ausschnittbreite E	Ausschnittbreite C	Zwischenstegposition G1	Zwischenstegposition G2
30+30 cm	571 mm	554 mm	285,5 mm	-
30+40 cm	674 mm	657 mm	285,5 mm	-
40+40 cm	777 mm	760 mm	388,5 mm	-
30+30+30 cm	855 mm	838 mm	285,5 mm	569,5 mm
30+60 cm	861 mm	844 mm	285,5 mm	-
40+60 cm	964 mm	947 mm	388,5 mm	-
30+70 cm	981 mm	964 mm	285,5 mm	-
30+40+40 cm	1061 mm	1044 mm	285,5 mm	672,5 mm
40+70 cm	1084 mm	1067 mm	388,5 mm	-
40+40+40 cm	1164 mm	1147 mm	388,5 mm	775,5 mm
30+90 cm	1187 mm	1170 mm	285,5 mm	-
30+40+60 cm	1248 mm	1231 mm	285,5 mm	672,5 mm
40+90 cm	1290 mm	1273 mm	388,5 mm	-
40+40+60 cm	1351 mm	1334 mm	385,5 mm	775,5 mm

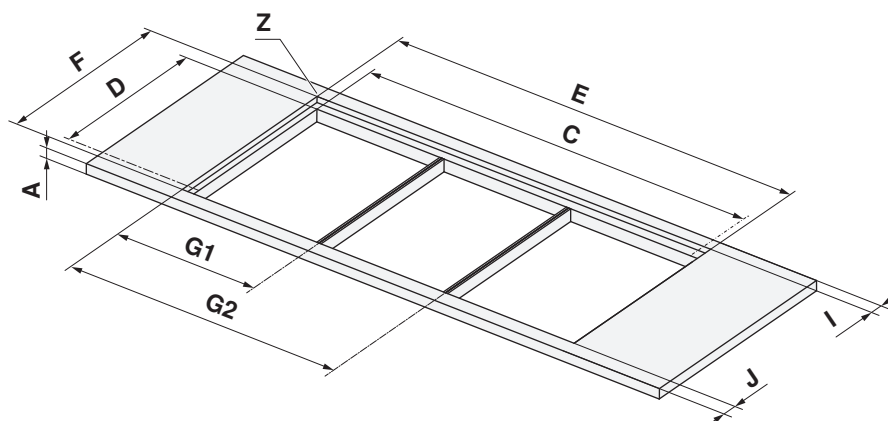

- A ≥30 mm
- I ≥41,5 mm
- J ≥41,5 mm
- D 490±1 mm
- F 507±1 mm
- Ra 5 mm

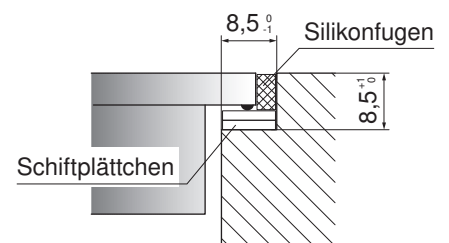



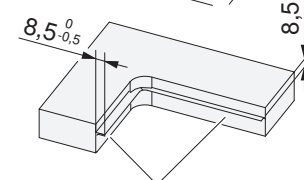
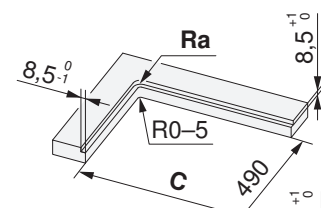

Detail Z



Stahlwinkel geklebt oder geschraubt

10.4 Beispiele flächenbündige Kombinationen

			
Arbeitsplatte	Kochfelder	Zwischensteg	Silikonfuge

2er Kombination flächenbündig

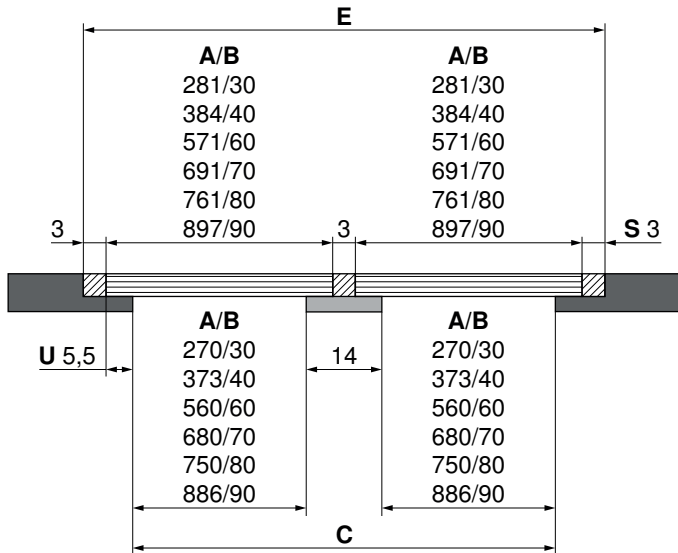

Beispiel für Ausschnittbreite **E** mit 30+30 cm: $3+281+3+281+3 = 571$ mm

Beispiel für Ausschnittbreite **C** mit 30+30 cm: $270+14+270 = 554$ mm

3er Kombination flächenbündig

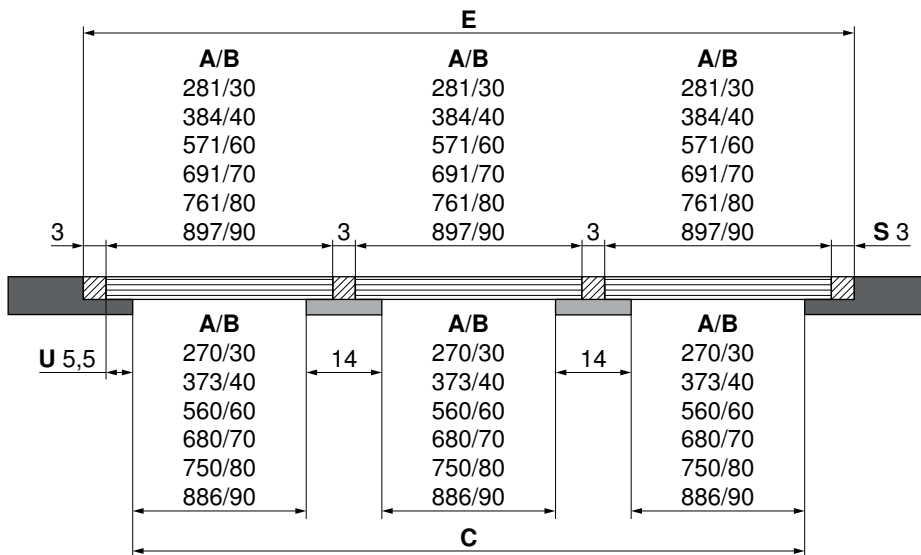

Beispiel für Ausschnittbreite **E** mit 30+30+30 cm: $3+281+3+281+3+281+3 = 855$ mm

Beispiel für Ausschnittbreite **C** mit 30+30+30 cm: $270+14+270+14+270 = 838$ mm

A	B	C/E	S	U
Ausschnitt in mm	Baugrösse in cm	Ausschnittbreite	Silikonfuge	Überlappung Kochfeld/Arbeitsplatte

11 Dunstabzüge



Technische Informationen zu den Dunstabzügen finden Sie im Dokument J32833 «TechInfo für Dunstabzüge».

11.1 Allgemeine Hinweise



Bei gleichzeitigem Betrieb von Feuerungen (z. B. Holz-, Gas-, Öl- oder Kohleheizgeräte) ist ein gefahrloser Betrieb nur möglich, wenn am Standort des Geräts der Raumunterdruck von 4 Pa (0,04 mbar) nicht überschritten wird. **Vergiftungsgefahr! Eine ausreichende Frischluftzufuhr muss gewährleistet sein, z. B. durch nicht verschliessbare Öffnungen in Türen oder Fenstern und in Verbindung mit Zuluft-/Abluftmauerkasten oder durch andere technische Massnahmen.**



Eine einwandfreie Reparatur kann nur gewährleistet werden, wenn jederzeit eine zerstörungsfreie Deinstallation des gesamten Geräts möglich ist.

Mindestabstand zu Kochfeld



Wird ein V-ZUG Gerät mit einem Fremdmarken-Gerät (Kochfeld oder Dunstabzug) kombiniert und unterscheiden sich die vorgeschriebenen Mindestabstände der kombinierten Geräte, so ist immer der jeweils grössere Abstand einzuhalten. Der Mindestabstand wird von der Unterkante des Dunstabzugs zum Boden des Topfs/Pfanne gemessen.

Wird das Gerät über Gaskochfeldern eingebaut, muss jede Kochzone mit einer Zündsicherung ausgestattet sein.

Abluftbetrieb



Die Abluft darf nicht in einen Schornstein geführt werden, der für Abgase von gas- oder mit anderen Brennstoffen betriebenen Geräten benutzt wird.

Die örtlichen feuerpolizeilichen Vorschriften sind zu beachten.

Installationshinweise

- Neben der korrekten Auslegung der Abluftleitung ist die entsprechende Nachströmung der Zuluft zu gewährleisten. **Abluft braucht Zuluft.**
- Seitliches Wegführen der Abluftleitung durch die Kaminverschalung vermeiden.
- Planungsmerkmale für eine zerstörungsfreie Deinstallation und Wartung des Geräts:
 - Teleskopverschalung nicht in abgehängte Decke führen.
 - Von Silikonfugen an der Teleskopverschalung und dem Gerät wird abgeraten.
 - Jegliche Verputz-, Gips-, Tapezier- oder Malerarbeiten sind vor der Geräteinstallation auszuführen.

11.2 Sonderhauben



Die Verwendung der Sonderhaube Typ DSTS9 (64004) ist nicht erlaubt in Kombination mit Gaskochfeldern. Das Betreiben der Sonderhaube Typ DSMS (64005) in Kombination mit Gaskochfeldern ist nur mit V-ZUG Gaskochfeld Typ: GAS321x, GAS421x, GAS641x unter Einhaltung der erlaubten Kombinationseinbauvariante gestattet. Sämtliche Inhalte der Bedien-/Installationsanleitung der erwähnten Gaskochfelder sind dabei unbedingt zu berücksichtigen! Beim Betreiben eines erlaubten Gasgeräts, den Muldenlüfter zwingend mit dem dafür vorgesehenen Gasdeflektor 1031218 (Zubehör) ausrüsten! Der Betrieb eines Gasgeräts ohne Gasdeflektor ist nicht erlaubt!

DSMS Tischlüfter (64005)

Betriebsart	Abluft/Umluft	Netzanschluss	220–240 V~ 50–60 Hz
Schallpegel	62–70 dB (A)	Absicherung	10 A
Beleuchtung	-	Gebälsestufen	4
Motor	1 x 145 W	Gewicht	~21,5 kg

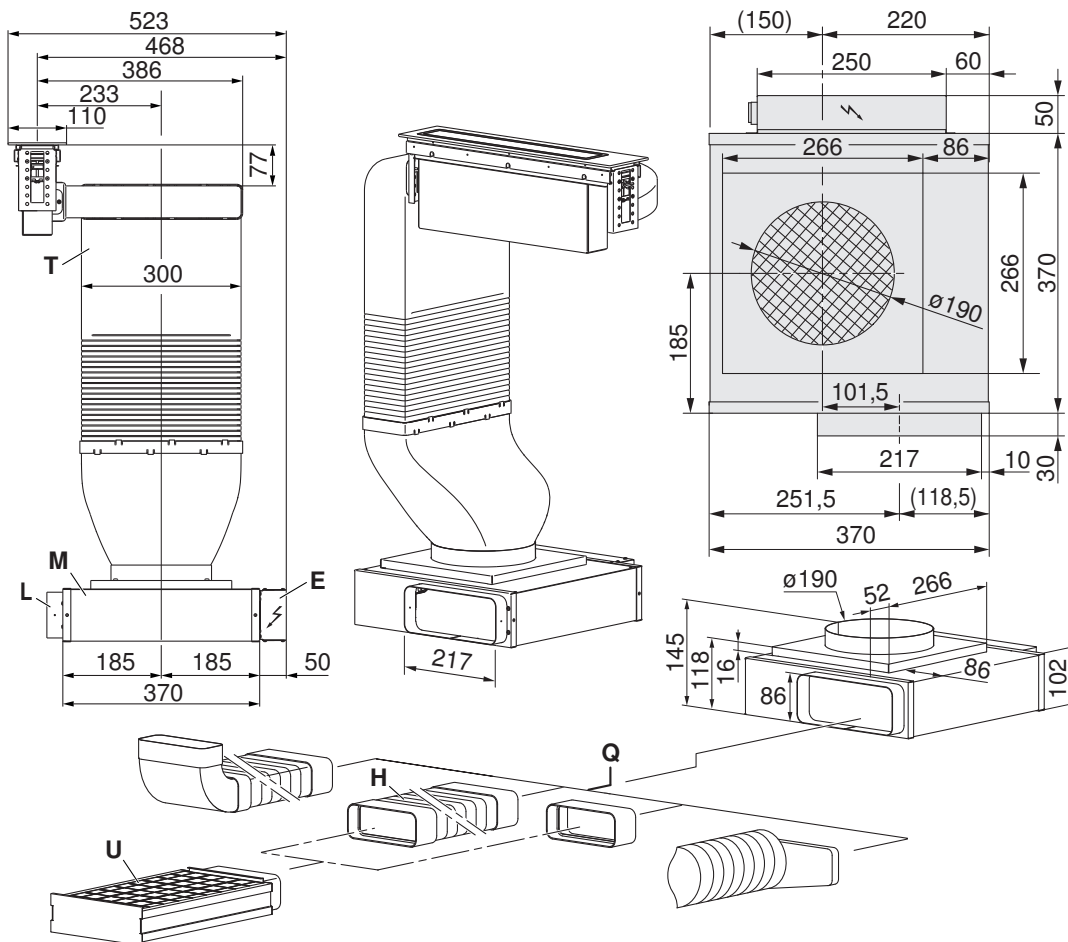

Geeignete Flachkanalsysteme Q sind als bestellbares Zubehör erhältlich.

- Die Verbindung zwischen Muldenlüfter und Ablufführung T ist nach links oder rechts möglich.
- Der Lüftungsauslass L kann auf eine der vier Seiten geführt werden, dadurch kann sich die Einbausituation jedoch verändern.
- Die Ablufführung T kann je nach Platzbedarf durch Kürzen angepasst werden.
- Die Steuereinheit E kann bei Bedarf umpositioniert (≤ 250 mm) werden.
- Abnehmbare **Bodenplatte** oder **Serviceklappe** für Lüftermotor M sowie Umluftbox U (bei Umluftbetrieb) vorsehen.
- Erleichterter Zugang zu Lüftermotor M und Umluftbox U durch erweiterbare Flachkanalsysteme Q.
Empfehlung: Flexbogen flach H, Artikel-Nr. 1012786 mit flexibler Länge (240–600 mm).
- Im Umluftbetrieb ist auf eine ausreichende Durchlüftung zu achten damit die Feuchtigkeit entweichen kann. Dafür geeignetes Material/Holz miteinplanen.

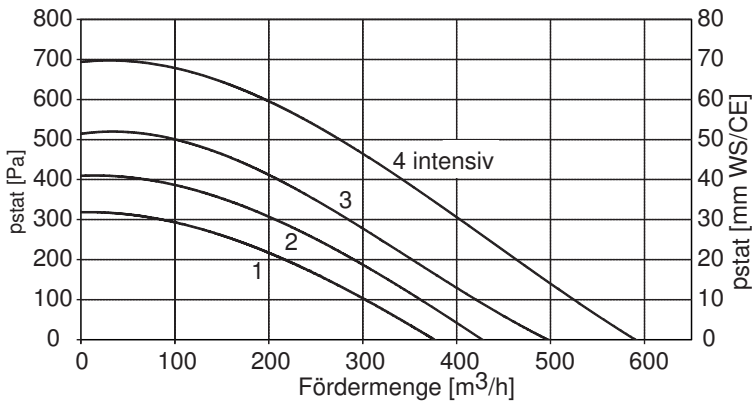

Lieferumfang

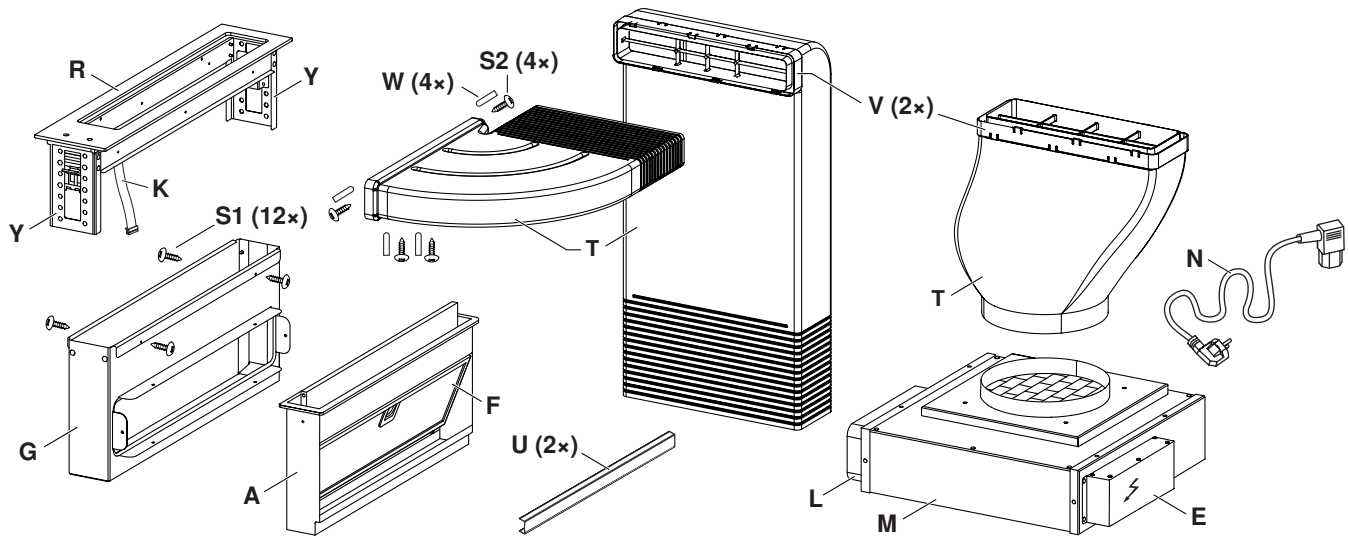

- A Auffangrahmen
- E Steuereinheit
- F Metall-Fettfilter
- G Gerätegehäuse
- K Steuerkabel
- L Lüftungsauslass
- M Lüftermotor

- N Netzkabel Länge 1,8 m
- Q Flachkanalsystem
- R Rahmen
- T Abluftführung
- U Distanzprofil
- V Verbindungselemente
- W Kunststoffabdeckungen
- Y Montagwinkel (aufliegender Einbau)

Zubehör:

Umluftbox 1012161

Für die Installation kann das Flachkanalsystem **Q** (Zubehör) verwendet werden.
 Flachkanalsysteme aus Kunststoff (siehe Seite 135)

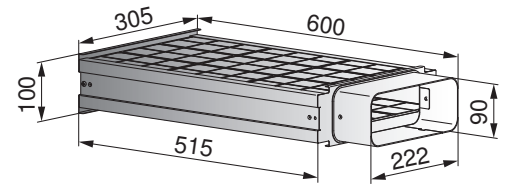

Gasdeflektor 1031218, zwingend benötigtes Zubehör bei Verwendung eines erlaubten V-ZUG Gaskochfeld. Der Betrieb eines Gasgeräts ohne Gasdeflektor ist nicht erlaubt!

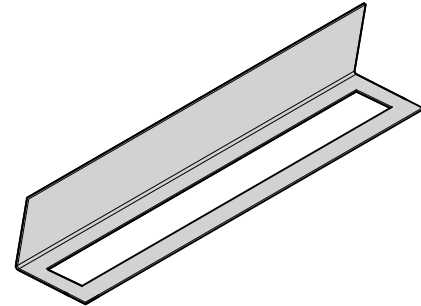

Kunststoffzubehör

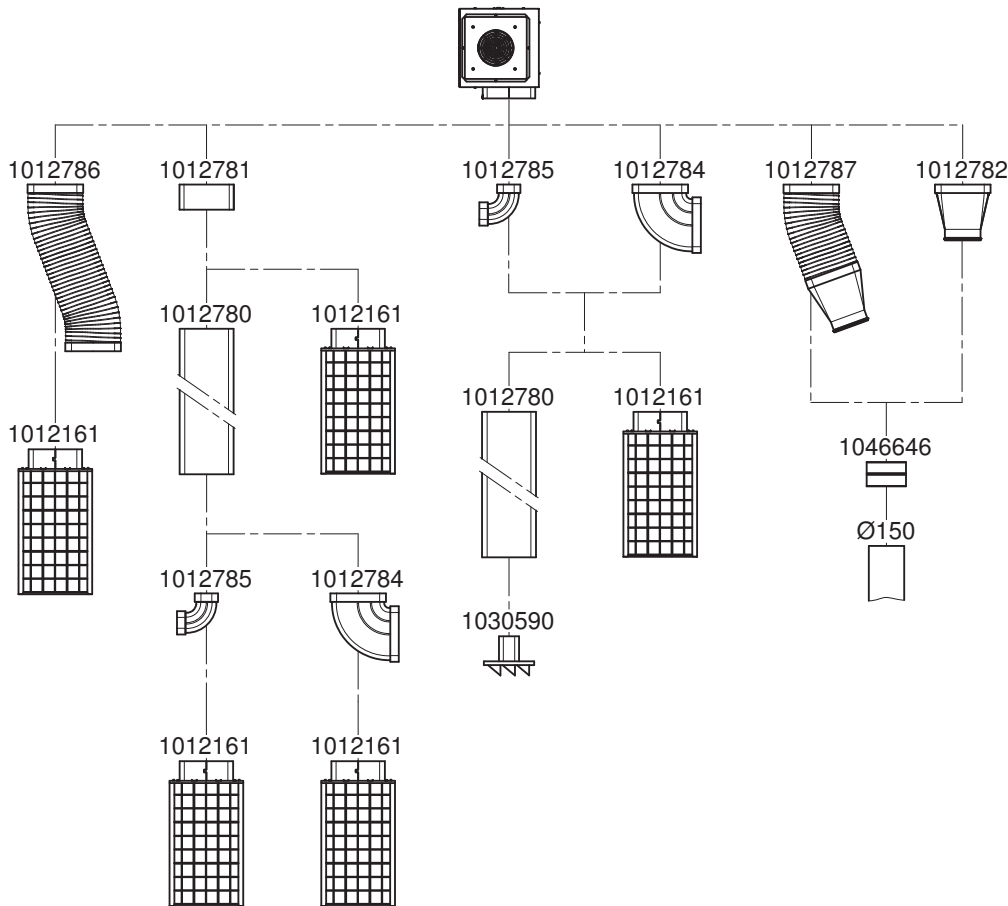



Metallzubehör

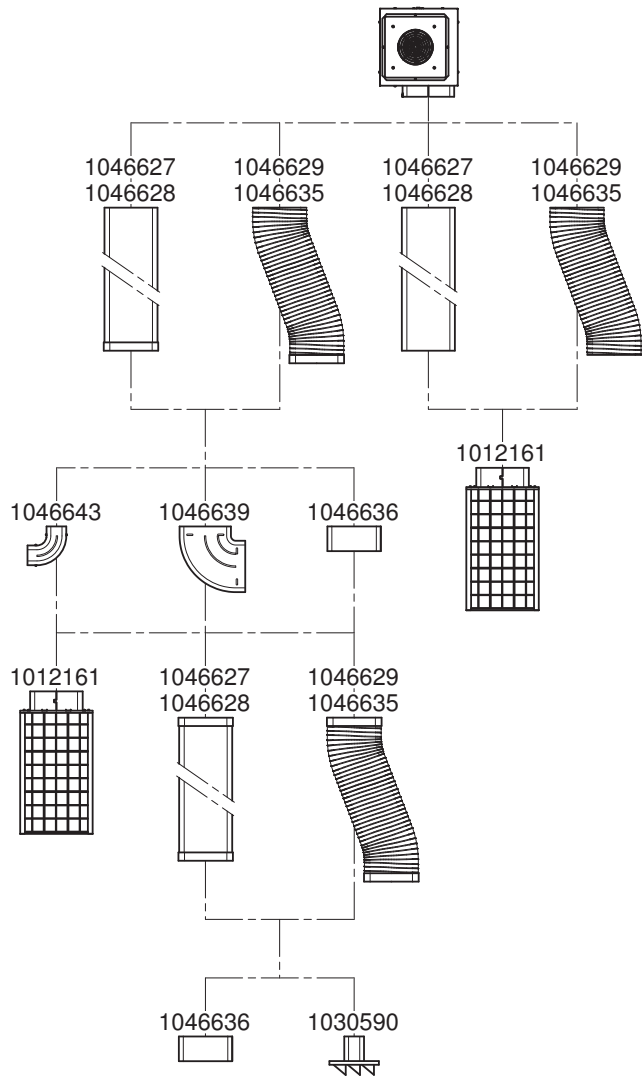

Kombinationseinbau

Flächenbündiger Einbau

Der flächenbündige Einbau mit zusätzlichen Zwischenstegen **K** erfordert das Zubehör **Zwischensteg-Set H63789** (enthält zwei Zwischenstege). Der flächenbündige Kombinationseinbau ist im Dokument 1014378 beschrieben.

! Der aufliegende Einbau eines WOK-Glaskeramik-Kochfelds ist nicht möglich!
Grund: Glasdicke beträgt 6 mm.

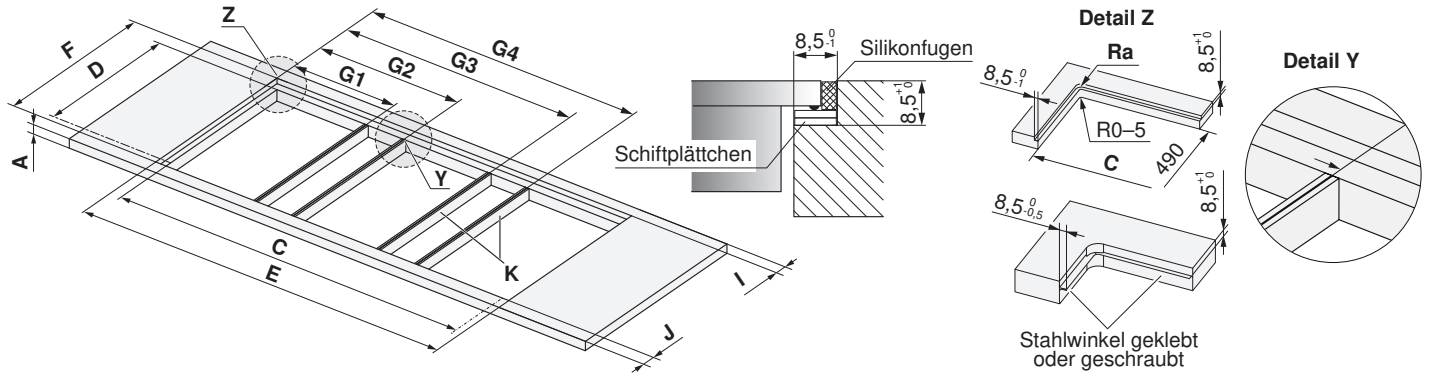

A	F	D	I	J	Ra	K
≥30 mm	507±1 mm	490±1 mm	≥41,5 mm	≥41,5 mm	5 mm	Zwischensteg

Kombinationen	Ausschnittbreite E	Ausschnittbreite C	Zwischenstegposition G1	Zwischenstegposition G2	Zwischenstegposition G3	Zwischenstegposition G4
30+11+30 cm	684 mm	667 mm	285,5 mm	398,5 mm	-	-
30+11+40 cm	787 mm	770 mm	285,5 mm	398,5 mm	-	-
40+11+40 cm	890 mm	873 mm	388,5 mm	501,5 mm	-	-
11+80+11 cm	993 mm	976 mm	114,5 mm	878,5 mm	-	-
40+11+40+11+40 cm	1390 mm	1373 mm	388,5 mm	501,5 mm	888,5 mm	1001,5 mm
40+11+60+11+40 cm	1577 mm	1560 mm	388,5 mm	501,5 mm	1075,5 mm	1188,5 mm
40+11+70+11+40 cm	1697 mm	1680 mm	388,5 mm	501,5 mm	1195,5 mm	1308,5 mm
40+11+80+11+40 cm	1767 mm	1750 mm	388,5 mm	501,5 mm	1265,5 mm	1378,5 mm

Aufliegender Einbau

Der aufliegende Einbau erfordert zwingend das Zubehör **Seitenleisten-Set 1028587**, zudem wahlweise Zwischensteg **K 1019199** (Schwarz) oder **1014361** (Edelstahl). Artikel sind als bestellbares Zubehör erhältlich. Der aufliegende Kombinationseinbau ist im Dokument 1013770 beschrieben.

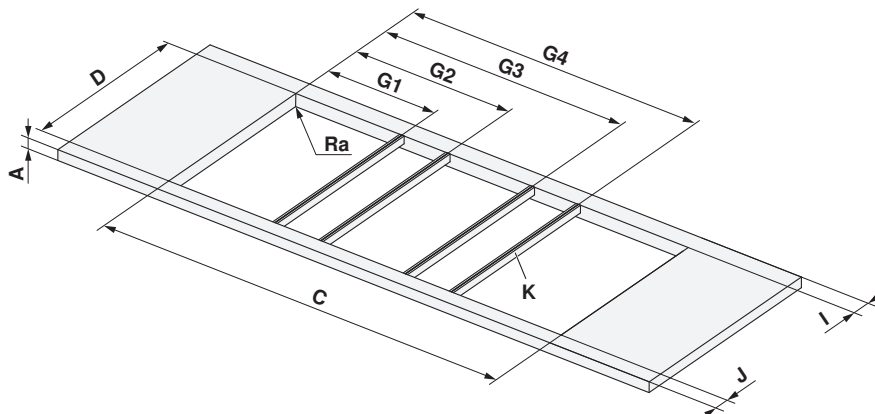

A	D	I	J	Ra
≥30 mm	490±1 mm	≥50 mm	≥50 mm	0–5 mm

Kombinationen	Ausschnittbreite C	Zwischenstegpo- sition G1	Zwischenstegpo- sition G2	Zwischenstegpo- sition G3	Zwischenstegpo- sition G4
30+11+30 cm	667 mm	277 mm	390 mm	-	-
30+11+40 cm	770 mm	277 mm	390 mm	-	-
40+11+40 cm	873 mm	380 mm	493 mm	-	-
40+11+40+11+40 cm	1373 mm	380 mm	493 mm	880 mm	993 mm
40+11+60+11+40 cm	1560 mm	380 mm	493 mm	1067 mm	1180 mm
40+11+70+11+40 cm	1680 mm	380 mm	493 mm	1187 mm	1300 mm

Einbauübersicht Unterbau

Wandmontage, Tiefe ≥ 600 mm

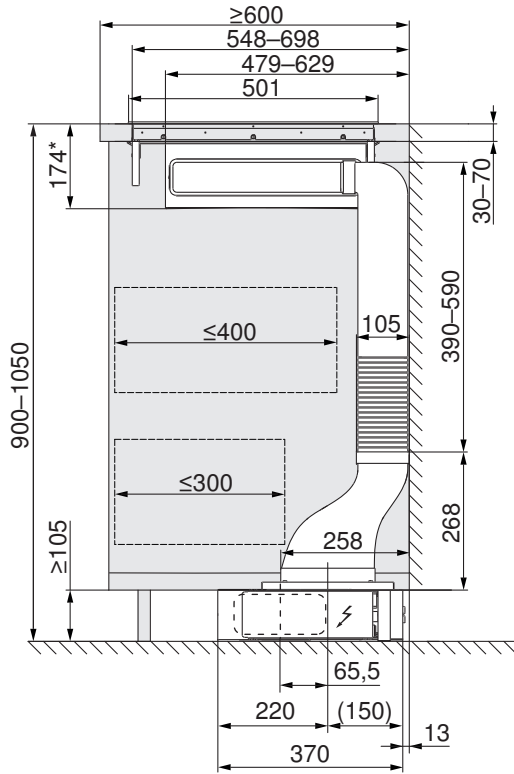

Wand-/Inselmontage, Tiefe ≥ 700 mm

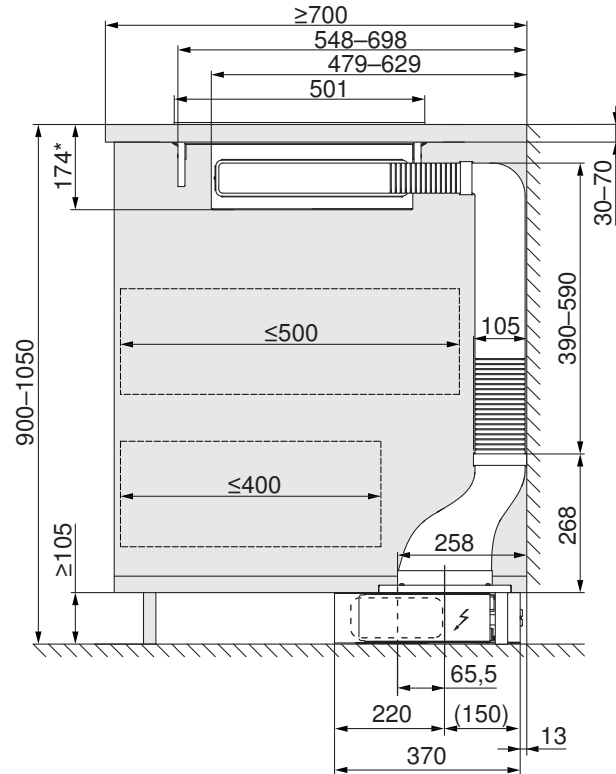

Inselmontage, Tiefe ≥ 900 mm

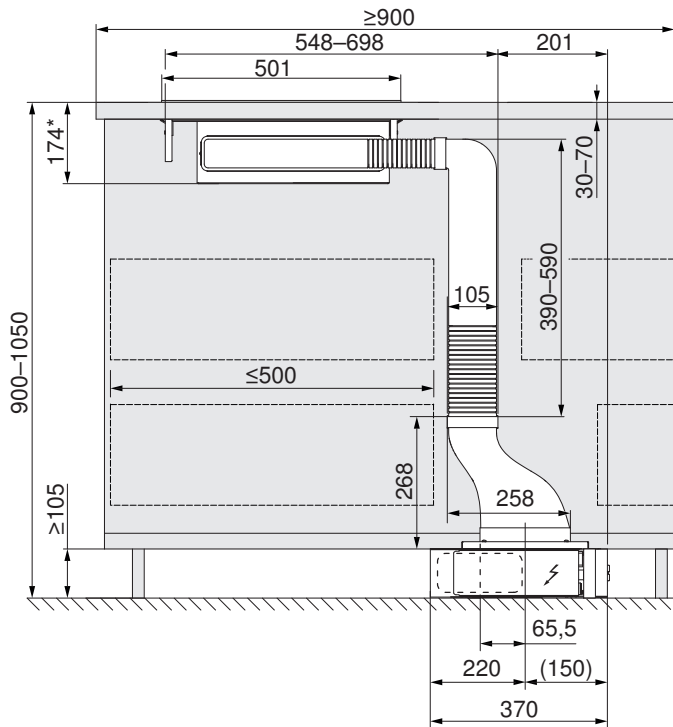

Variante Lüftermotor gedreht

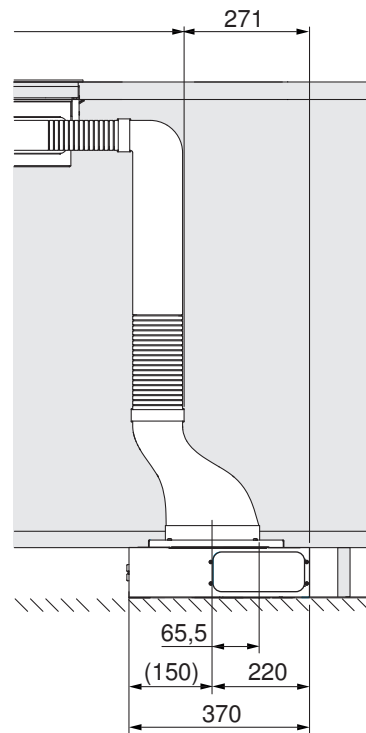

* Flächenbündiger Einbau. Aufliegender Einbau: 170 mm.

Geräteauswahl und Kombinationsmöglichkeiten

1. Planungsbeispiel: Zwei Kochfelder

Luftführung Unterbau nach links/rechts.

Das WOK-Glaskeramik-Kochfeld/Gaskochfeld **W** wird **immer** auf der gegenüberliegenden Seite der Abluftführung angeordnet. Standard-Kochfeld **S**.

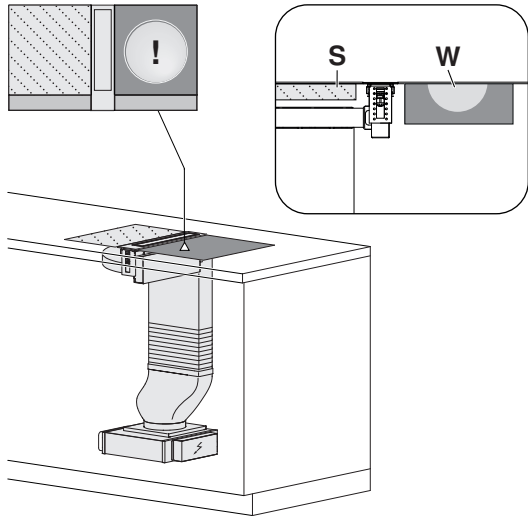

Die Kombination WOK-Glaskeramik-Kochfeld und Gaskochfeld ist nicht möglich! Das Betreiben eines Gas-Wok ist generell in jeder Kombination untersagt.

2. Beispiel: Drei Kochfelder

Luftführung Unterbau beidseitig nach links/rechts.

Das Teppan Yaki-Kochfeld **P** (600 mm), in der Mitte angeordnet. Das WOK-Glaskeramik-Kochfeld/Gaskochfeld **W** wird **immer** auf der gegenüberliegenden Seite der Abluftführung positioniert. Standard-Kochfeld **S**.

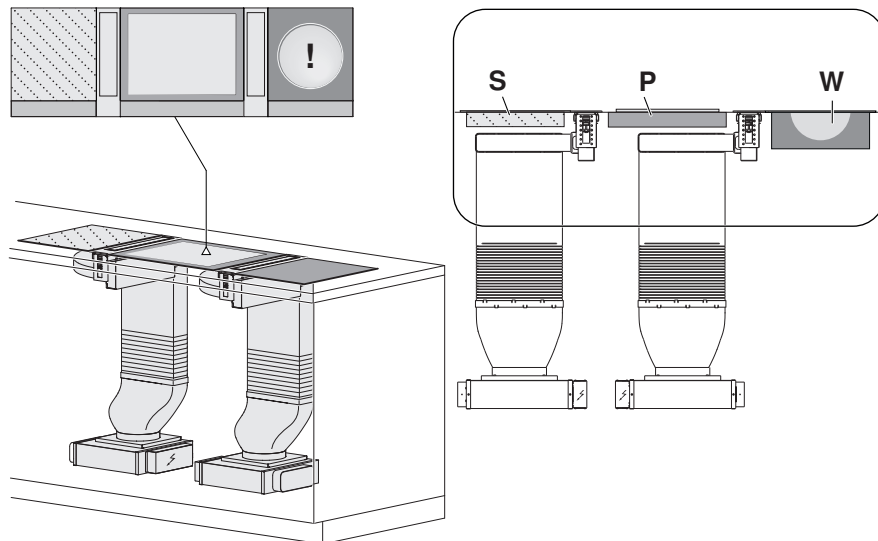

3. Beispiel: Drei Kochfelder

Luftführung Unterbau jeweils nach aussen.

Das WOK-Glaskeramik-Kochfeld/Gaskochfeld **W** (400 mm) wird in der Mitte angeordnet. Standard-Kochfeld **S**. Mögliche Positionierung von 2 Lüftermotoren **M**.

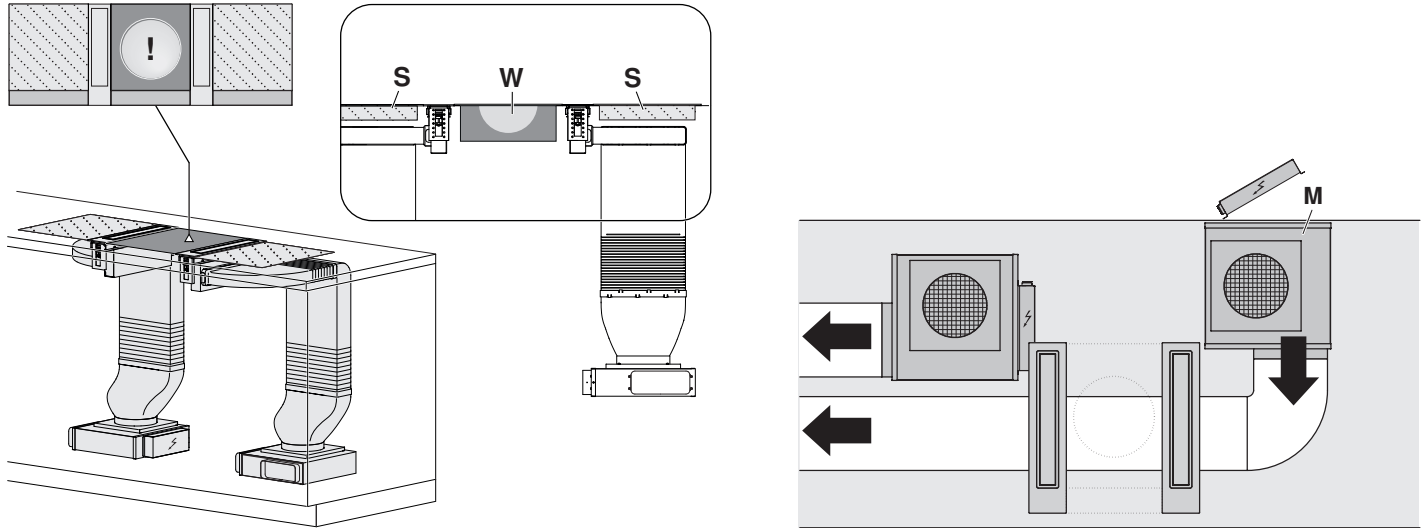

4. Beispiel: Grosses Kochfeld in der Mitte angeordnet

Luftführung Unterbau platzsparend beidseitig nach innen.

Ermöglicht in der Mitte ein Standard-Kochfeld **S** von ≤ 800 mm Einbaubreite. Das WOK-Glaskeramik-Kochfeld/Gaskochfeld **W** kann **nicht** in der Mitte positioniert werden. Mögliche Positionierung von 2 Lüftermotoren **M**.

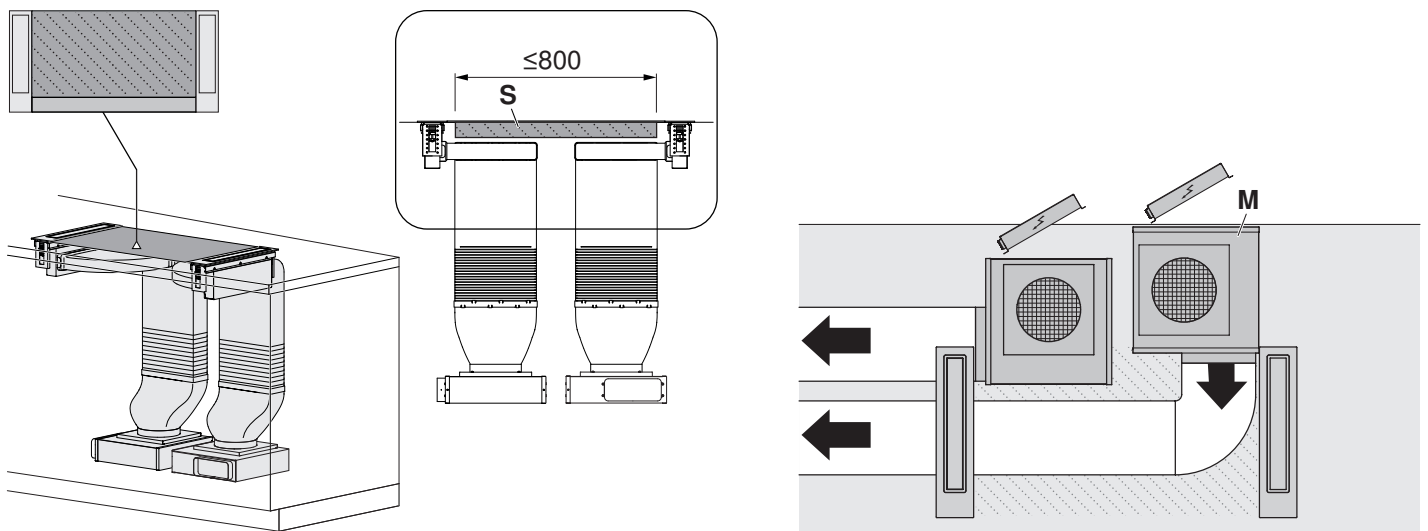

Verwendung mit einem Gasgerät

Der Muldenlüfter darf nur mit dem dafür vorgesehenen Gasdeflektor 1031218 (Zubehör) mit einem der nachfolgend gelisteten Gasgeräte betrieben werden. Der Betrieb des Muldenlüfters ohne Gasdeflektor ist nicht gestattet!

Erlaubte Gasgeräte in Verwendung mit dem Muldenlüfter:
 V-ZUG Gaskochfeld Typ: **GAS321x, GAS421x, GAS641x** unter Einhaltung der erlaubten Kombinationseinbauvariante.

Die Kombination des Muldenlüfters mit zwei Gaskochfeldern ist nicht erlaubt!

Die Verwendung eines anderen Gasgerätetypen/-modells oder Herstellers ist nicht gestattet und kann bleibende Schäden am Muldenlüfters verursachen.
 Nichteinhalten der obengenannten Inhalte kann zu bleibenden Personen-/Sach- und Geräteschäden führen. In diesem Falle werden jegliche Haftungs-/Garantie- und Kulanzansprüche dauerhaft abgelehnt!

Verbrennungsgefahr!
 Das Gerät und umliegende Bauteile werden während des Betriebs heiss! Lüfterklappe, Gasdeflektor und andere Bauteile vor dem Berühren abkühlen lassen.

Brandgefahr!
 Eine erhöhte Fettablagerung im Fettfilter kann sich entzünden. Fettfilter regelmässig reinigen und Gerät nur mit Gasdeflektor betreiben.

Erlaubte Einbauvariante (nur V-ZUG Gaskochfeld)

Variante jeweils auch Seitenverkehrt möglich.

- A** Achtung: Heisse Oberfläche!
- B** Korrektes Aufsetzen Gasdeflektor.

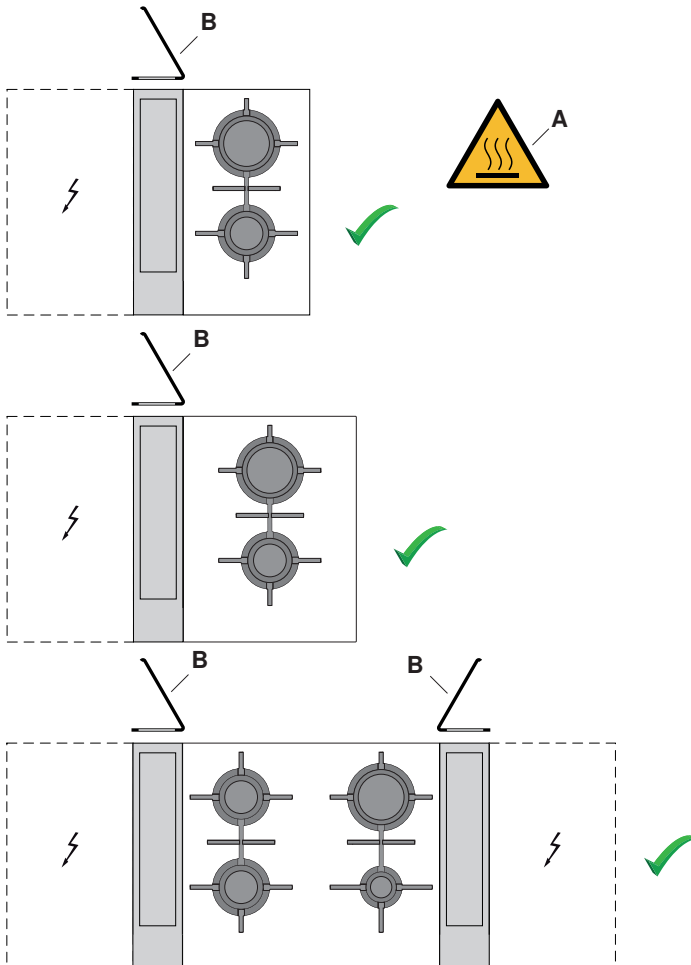

Der Gasdeflektor 1031218 (zwingend benötigtes Zubehör) reduziert die Ablenkung/Störung der Gasflammen an den Brennern und verhindert deren Erlöschung durch den Luftzug.

- ▶ Lüfterklappe **1** öffnen.
- ▶ Gasdeflektor **2** in korrekter Position zum Gasgerät aufsetzen.
- ▶ Muldenlüfter **3** einschalten.

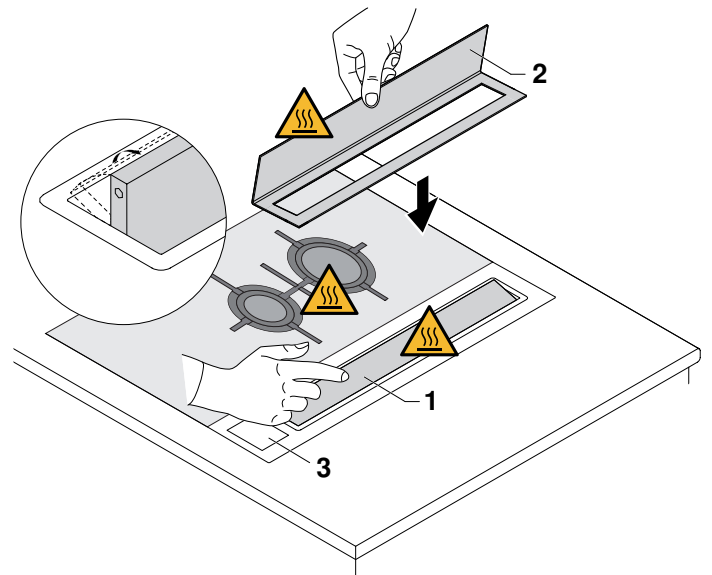

Installationsvariante Muldenlüfter mit Umluft «Umluftbox»

Beispiel: Umluftbetrieb mit Umluftbox

Flexbogen flach **H**, Artikel-Nr. **1012786** mit flexibler Länge (240–600 mm) vereinfacht Installation/Zugang zu Lüftermotor **M** und Umluftbox **U**.

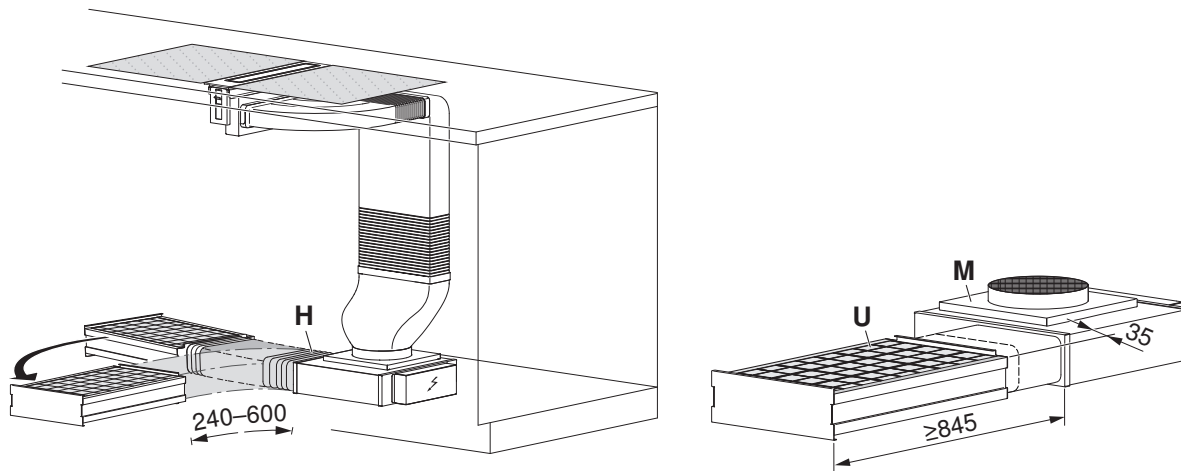

Genügend Platzreserven für Wartungsarbeiten mitberücksichtigen, Zugang Lüftermotor und Umluftbox (Austausch der Aktivkohlefilter) sicherstellen! Abluftöffnungsquerschnitt: min. 500 cm² für die Abluft im Sockelbereich vorsehen.



Bei Umluftbetrieb das Gerät zwingend mit dem dafür vorgesehenen Zubehör: Umluftbox mit Aktivkohlefiltern Artikel-Nr. 1012161 ausstatten!

Installationsvariante Muldenlüfter mit Abluft

Beispiel: Abluftbetrieb mit Flachkanal (auch Rundkanal möglich).

Länge Flachkanalsystem bis Luftausgabe von **max. 7000 mm** einplanen. Soll die Abluft ins Freie geleitet werden, empfehlen wir die Installation eines Teleskop-Mauerkastens (bestellbares Zubehör).

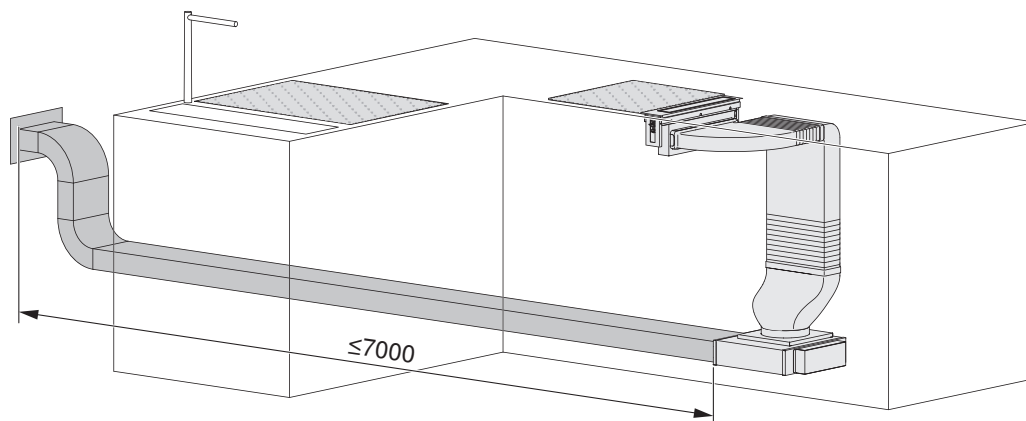

Genügend Platzreserven für Wartungsarbeiten und Zugang zu Lüftermotor/Flachkanalsystem sicherstellen!

DSTS9 Tischlüfter (64004)

Betriebsart	Abluft/Umluft
Schallpegel	49–69 dB (A)
Beleuchtung	1 × 6 W
Motor	1 × 270 W

Netzanschluss	220–240 V~ 50–60 Hz, 276 W
Absicherung	10 A
Gebälsestufen	4
Gewicht	~35 kg

Montagevariante Aufliegend

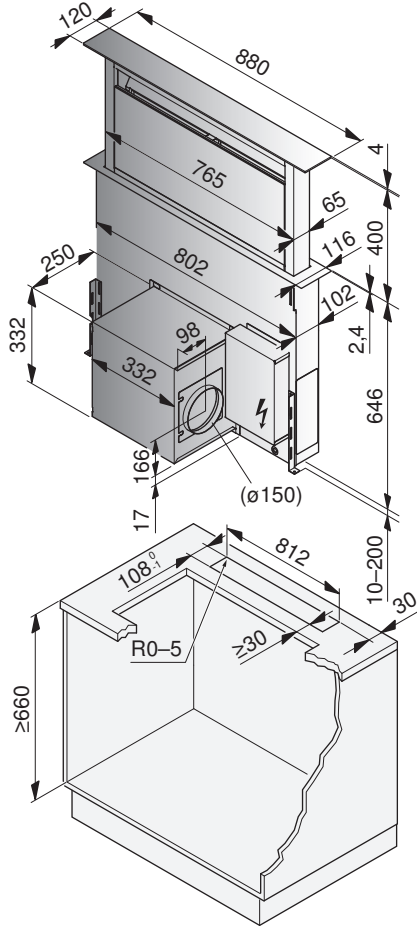

Montagevariante Flächenbündig

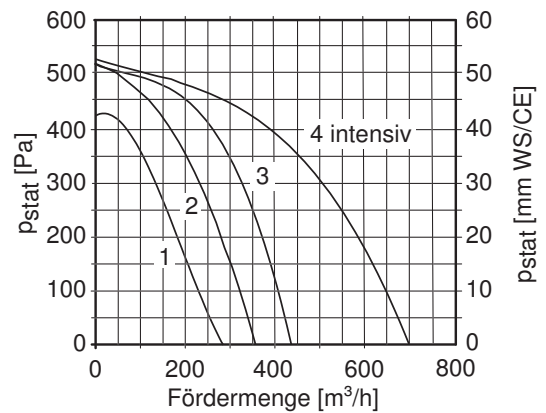
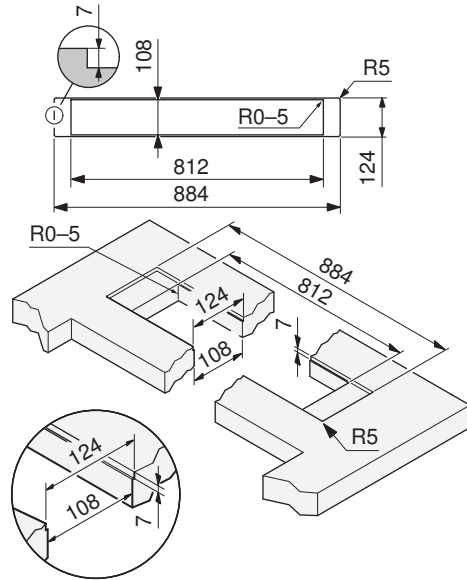

- Das Motorenhäusle kann alternativ auch von hinten am Dunstabzug geplant und montiert werden, wobei die Service- und Montagezugänglichkeit trotzdem von vorne gewährleistet sein muss.
- Der Ausblasstutzen kann in vier verschiedenen Richtungen platziert werden.

Empfehlung Kochfelder des Typs:
 GK46TIMPS..., GK47TIMPS...

Zubehör:

Umluftbox 1012161
 Für die Installation wird ein Übergangsstück 1012782 oder H42078 benötigt.
 Siehe Flachkanalsysteme aus Kunststoff (siehe Seite 135).

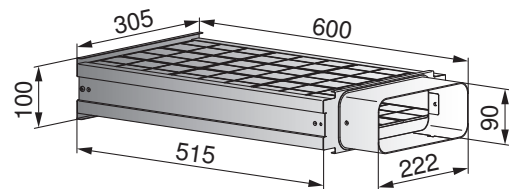

Longlife-Aktivkohlefilter 1012163

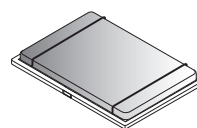

Abluftöffnungsquerschnitt: min. 500 cm² für die Abluft im Sockelbereich vorsehen.

Tischlüfter

Das Gebläse kann gedreht montiert werden. Die Abluftführung ist damit nach oben, links, rechts, oder nach unten möglich. Das Gebläse ist in gleicher Position auch von hinten am Gerät montierbar. Wird das Gebläse von hinten am Gerät montiert, ist im Montagebereich die Rückwand des Schrankes auszuschneiden und hinter dem Schrank der entsprechende Einbauraum zu berücksichtigen. Die Service- und Montagezugänglichkeit muss von vorne gewährleistet sein. Die Elektrik kann bei Bedarf links neben dem Gebläse am Haubenkörper oder frei im Schrank positioniert werden. Optional auch Variante mit externem Motor möglich.

Installationsvarianten

Tischlüfter mit Abluft

Bei dieser Montagevariante leitet der Sockellüfter die Abluft durch ein Abluftrrohr oder platzsparend durch einen Flachkanal durch die Wand.

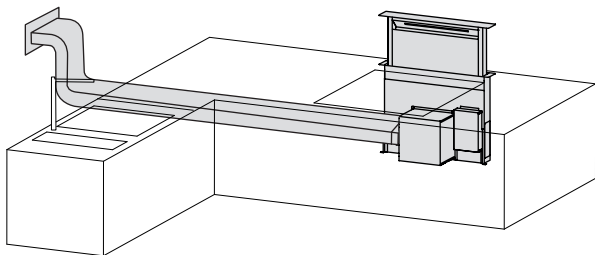

Tischlüfter mit Umluft «Aktivkohlefilter»

Bei dieser Montagevariante werden die Aktivkohlefilter direkt vorne, hinter den Fettfilter platziert. Die Abluft kann zum Beispiel durch eine Schattenfuge zurück in den Raum geleitet werden.

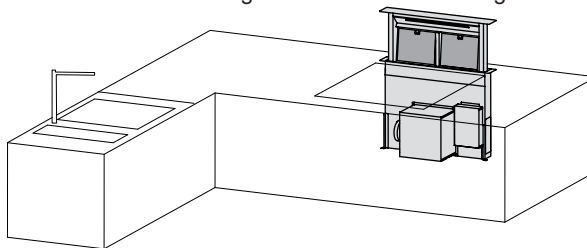

Abluftöffnungsquerschnitt: min. 500 cm² für die Abluft im Sockelbereich vorsehen.

Tischlüfter mit Umluft «Umluftbox»

Bei dieser Montagevariante wird die Umluftbox in stehender Position an den Flachkanal angeschlossen. Die Abluft kann zum Beispiel durch eine Schattenfuge zurück in den Raum geleitet werden. Bei dieser Bauvariante muss eine Revisionsöffnung für den Austausch der Filter der Umluftbox eingeplant werden.

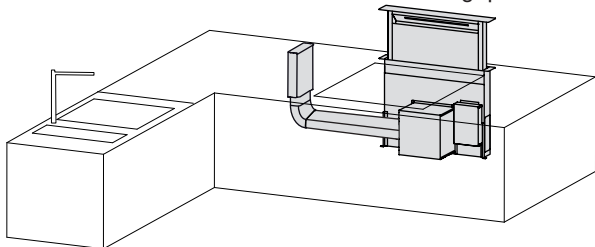

Abluftöffnungsquerschnitt: min. 500 cm² für die Abluft im Sockelbereich vorsehen.

Tischlüfter mit externem Motor

Bei dieser Montagevariante kann der Motor extern, Bsp. im Nebenkasten platziert werden. Es wird eine Maximaldistanz von 4 m empfohlen. Der externe Motor darf nur im Innenbereich installiert werden.

Tischlüfter mit Umluft «Umluftbox»

Bei dieser Montagevariante wird die Umluftbox an den Sockellüfter angeschlossen. Die Abluft kann zum Beispiel durch eine Schattenfuge zurück in den Raum geleitet werden. Bei dieser Bauvariante muss eine Revisionsöffnung für den Austausch der Filter der Umluftbox eingeplant werden.

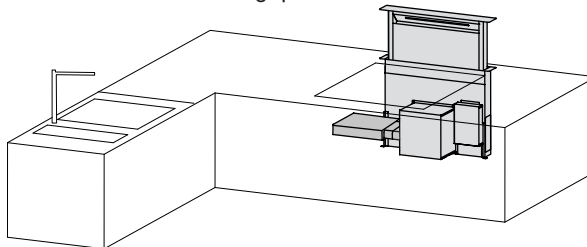

Abluftöffnungsquerschnitt: min. 500 cm² für die Abluft im Sockelbereich vorsehen.

Benötigt externen Motorbausatz 1012164.

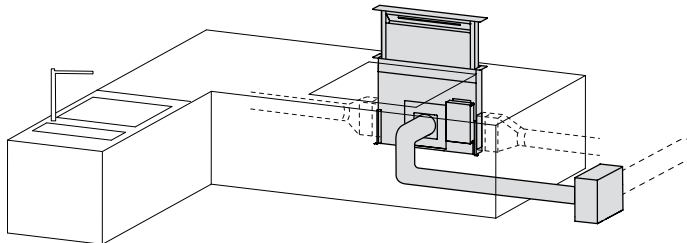



11.3 Inselhauben

Für nachfolgende Hauben gilt:

- Teleskopverschalung (verstellbar) in verschiedenen Basishöhen erhältlich.
- Netzanschluss direkt über Dunstabzug, Anschlusskabel 1,2 m mit Stecker.

AiroClearInsel V6000 (63020), DI Premira (63016)

Betriebsart	Abluft/Umluft	Netzanschluss	220–240 V~ 50-60 Hz, 138 W
Schallpegel	38–63 dB(A) / 41–68 dB(A)	Absicherung	10 A
Beleuchtung	4 × 2 W	Gebläsestufen	4
Motor	1 × 130 W	Gewicht	~32/35 kg
Optionen-Anschluss	max. 180 W		

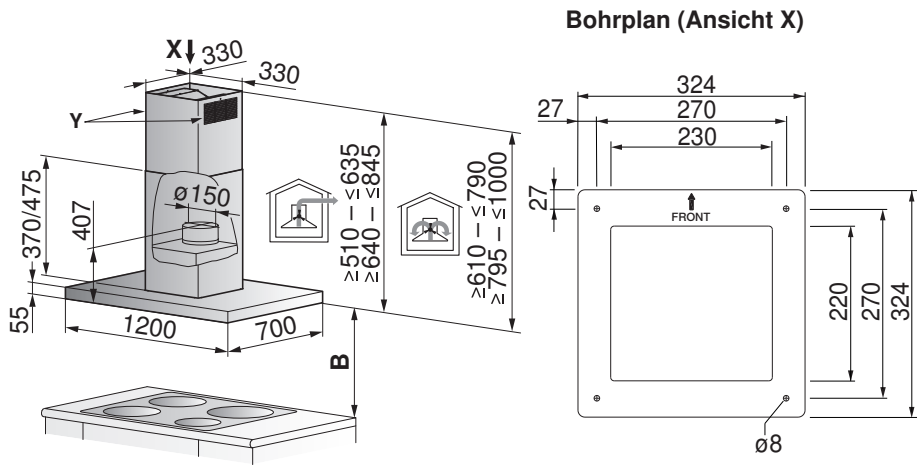

Luftaustritt bei Umluft (Detail Y)

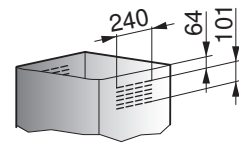

Teleskopverschalung Abluft/Umluft:
 In der Höhe verstellbar.
 In 2 Basishöhen erhältlich.

Bei Umluft (siehe Detail Y):
 Luftaustritt links/rechts und hinten/vorne möglich.

Mindestabstand B über Kochfeld

Bei Elektrokochfeld: 500 mm
 Bei Gaskochfeld: 750 mm
 Hinweise Mindestabstand (siehe Seite 73)

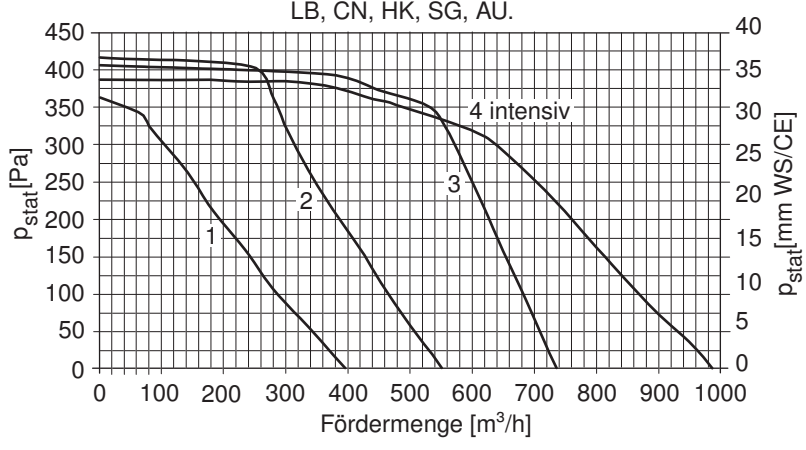
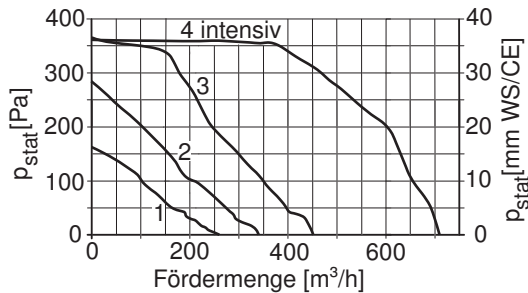

11.4 Wandhauben

Für nachfolgende Hauben gilt:

- Art der Verrohrung beachten (gerade Verrohrung oder Krümmer).
- Teleskopverschalung (verstellbar) in verschiedenen Basishöhen erhältlich.
- Anschluss direkt hinter Teleskopverschalung.

Positionen der elektrischen Anschlüsse



Die aufgeführten Masse sind bei geraden Abluftverrohrungen gültig. Bei Abluftverrohrungen mit Krümmer müssen die Masse dementsprechend angepasst werden.

Gerät	Anschluss ab Geräteunterbau	Anschluss ab Mitte	Anschlussart
AiroClearWand V6000	495 mm	80 mm	Unterputz-Steckdose 230 V
DW Premira	495 mm	80 mm	



AiroClearWand V6000 (62028), DW Premira (62022)

Betriebsart	Abluft/Umluft	Netzanschluss	220–240 V~ 50–60 Hz, 134 W
Schallpegel	38–63 dB (A)/41–68 dB (A)	Absicherung	10 A
Beleuchtung	2 × 2 W	Gebläsestufen	4
Motor	1 × 130 W	Gewicht	~25,5 kg
Optionen-Anschluss	max. 180 W		

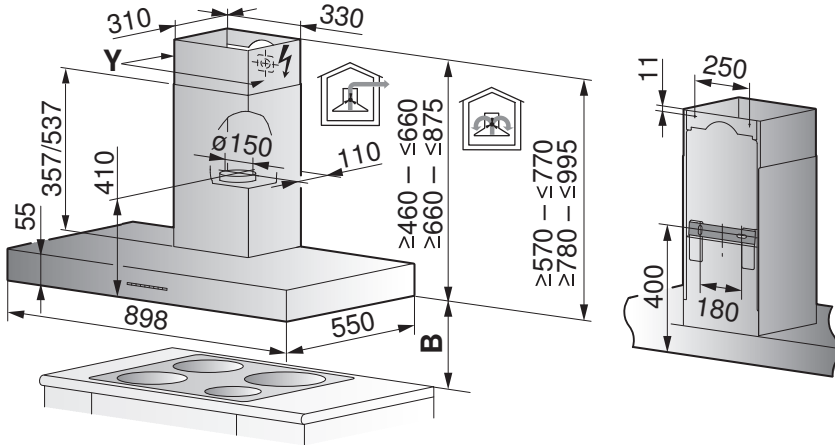

Luftaustritt bei Umluft (Detail Y)

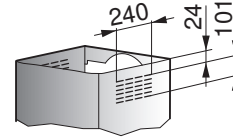

Verwendung von Gesteinsabdeckungen

Wandplatte (Granit, Marmor) mit 20 mm Dicke möglich.

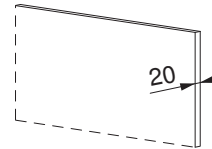

Teleskopverschalung Abluft/Umluft:

In der Höhe verstellbar.
 In 2 Basishöhen erhältlich.

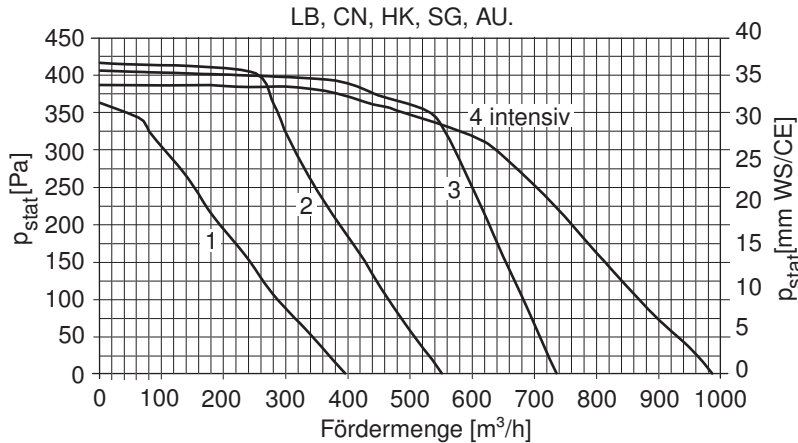
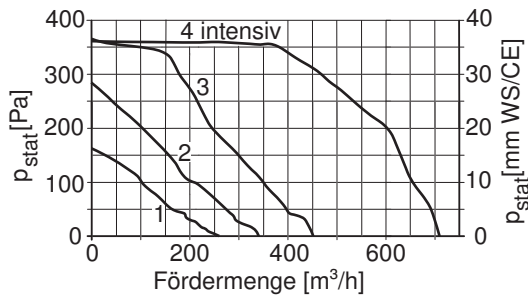

Mindestabstand B über Kochfeld:

Bei Elektrokochfeld: 500 mm
 Bei Gaskochfeld: 750 mm
 Hinweise Mindestabstand (siehe Seite 73)

AiroClearWand V6000 (62029), DW Premira (62023)

Betriebsart	Abluft/Umluft	Netzanschluss	220–240 V~ 50–60 Hz, 134 W
Schallpegel	38–63 dB(A) / 41–68 dB(A)	Absicherung	10 A
Beleuchtung	3 × 2 W	Gebläsestufen	4
Motor	1 × 130 W	Gewicht	~29 kg
Optionen-Anschluss	max. 180 W		

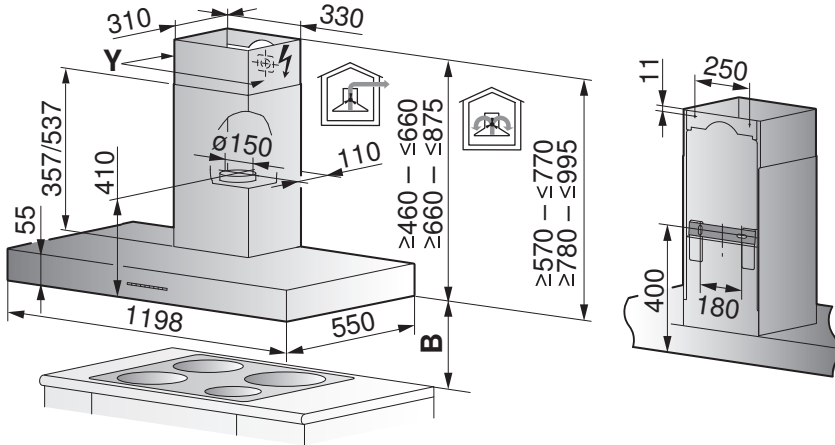

Luftaustritt bei Umluft (Detail Y)

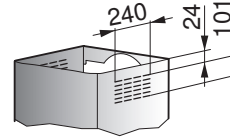

Verwendung von Gesteinsabdeckungen

Wandplatte (Granit, Marmor) mit 20 mm Dicke möglich.

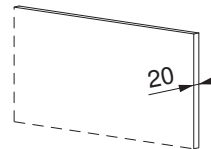

Teleskopverschalung Abluft/Umluft:

In der Höhe verstellbar.
 In 2 Basishöhen erhältlich.

Mindestabstand B über Kochfeld:

Bei Elektrokochfeld: 500 mm
 Bei Gaskochfeld: 750 mm
 Hinweise Mindestabstand (siehe Seite 73)

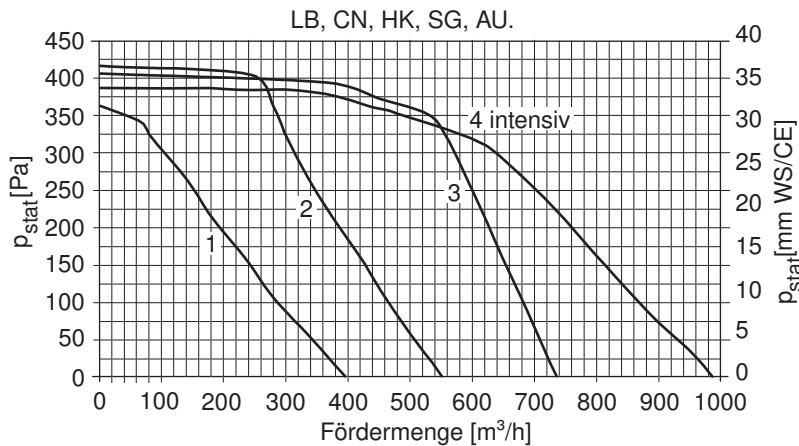
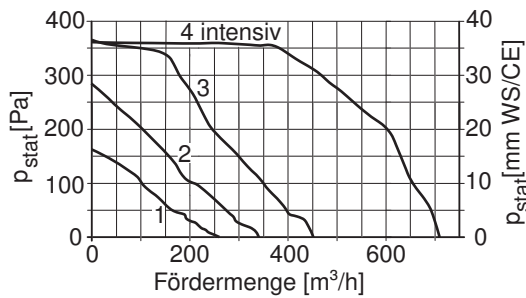



DWQS9 (62021)

Betriebsart	Abluft/Umluft	Netzanschluss	220–240 V~ 50–60 Hz, 272 W
Schallpegel	52–69 dB(A) / 69–76 dB(A)	Absicherung	10 A
Beleuchtung	2 × 1 W	Gebälsestufen	4
Motor	1 × 270 W	Gewicht	~22 kg
Optionen-Anschluss	max. 200 W		

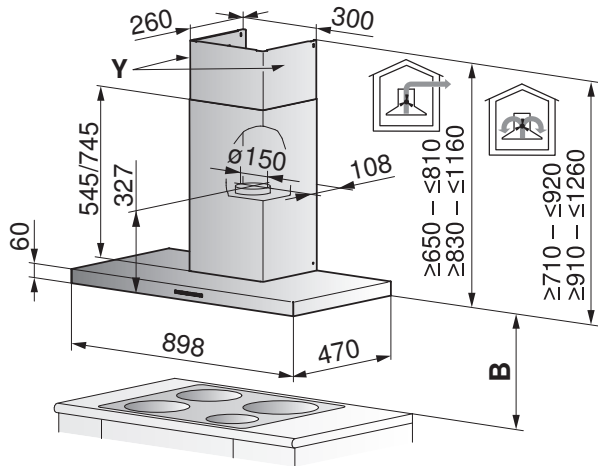

Luftaustritt bei Umluft (Detail Y)

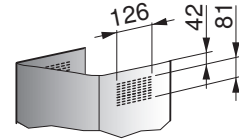

Verwendung von Gesteinsabdeckungen
 Wandplatte (Granit, Marmor) mit 20 mm Dicke möglich.

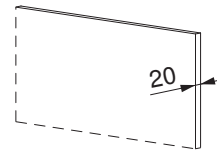

Teleskopverschalung Abluft/Umluft:

In der Höhe verstellbar.
 In 2 Basishöhen erhältlich.

Mindestabstand B über Kochfeld:
 Bei Elektrokochfeld: 650 mm
 Bei Gaskochfeld: 750 mm
 Hinweise Mindestabstand (siehe Seite 73)

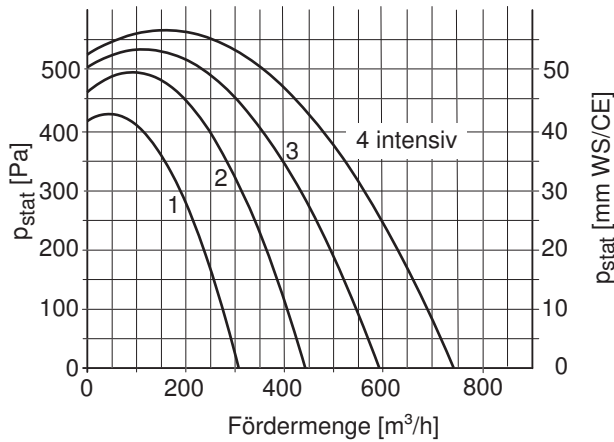

AiroClearWand V4000 Twin Blower (62026)

Betriebsart	Abluft	Netzanschluss	220–240 V~ 50 Hz, 534 W
Schallpegel	57–71 dB (A)	Absicherung	10 A
Beleuchtung	2 × 2 W	Gebälsestufen	4
Motor	2 × 265 W	Gewicht	46 kg

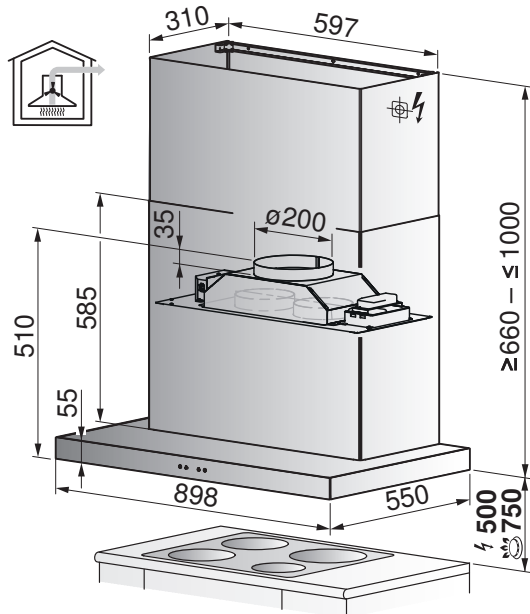

Verwendung von Gesteinsabdeckungen

Wandplatte (Granit, Marmor) mit 20 mm Dicke möglich.

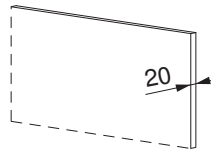

Mindestabstand B über Kochfeld:

Bei Elektrokochfeld: 500 mm
 Bei Gaskochfeld: 750 mm
 Hinweise Mindestabstand (siehe Seite 73)

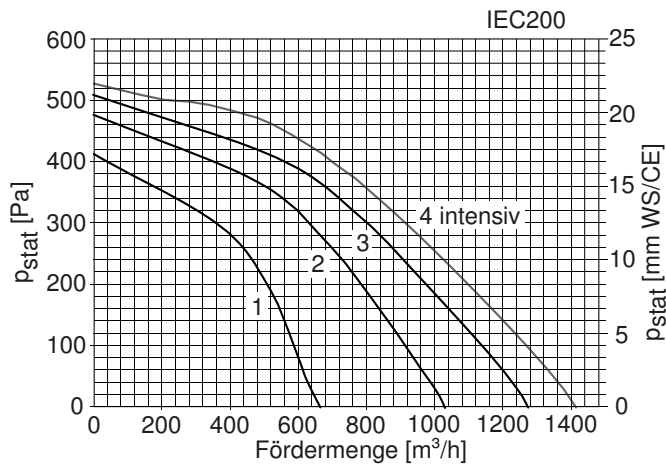
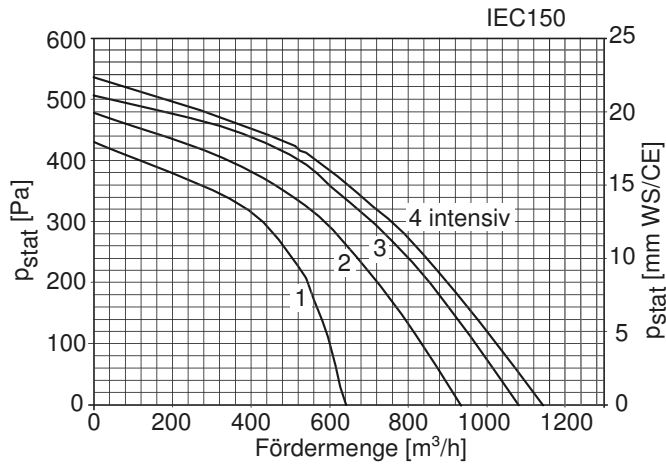

Teleskopverschalung Abluft:

In der Höhe verstellbar.
 In 1 Basishöhe erhältlich.



11.5 Einbauhauben

Für nachfolgende Hauben gilt:

- Anschlusskabel 1,2 m mit Stecker

Positionen der elektrischen Anschlüsse



Die aufgeführten Masse sind bei geraden Abluftverrohrungen gültig. Bei Abluftverrohrungen mit Krümmer müssen die Masse dementsprechend angepasst werden.

Gerät	Anschluss ab Boden (Sockelhöhe 100 mm)	Anschluss in Nische (von Mitte zum Anschluss)	Anschlussart
alle Modelle	2050 mm	180 mm	Unterputz-Steckdose 230 V

AiroClearEinbau V4000 (64009/64010)

Betriebsart	Abluft/Umluft	Netzanschluss	220–240 V~ 50 Hz, 269 W
Schallpegel	49–67 dB (A)	Absicherung	10 A
Beleuchtung	2 × 2 W	Gebläsestufen	4
Motor	265 W	Gewicht	19,6 kg/22,9 kg

Verwendung von Gesteinsabdeckungen

Wandplatte (Granit, Marmor) mit 20 mm Dicke möglich.

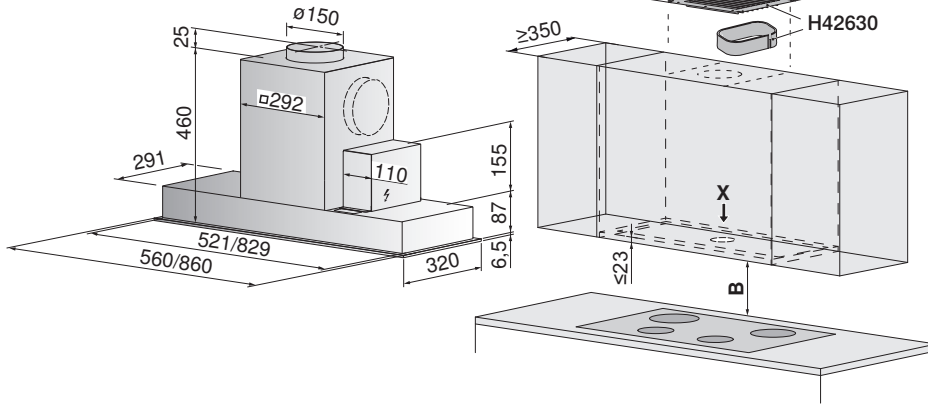

Mindestabstand B über Kochfeld:

Bei Elektrokochfeld: 500 mm
Bei Gaskochfeld: 750 mm
Hinweise Mindestabstand (siehe Seite 73)

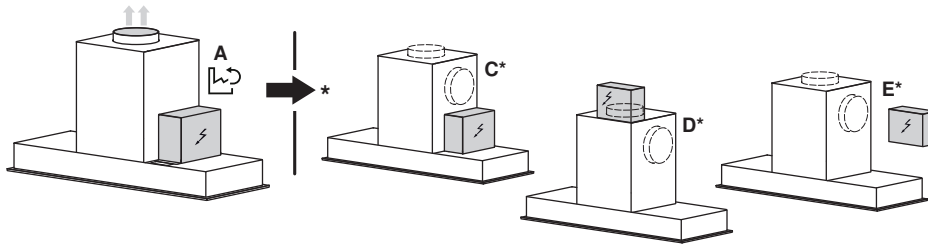

Ab Werk A

(*) **Optionen C/D/E:** Möglichkeiten der Anordnung El. Box und Luftausgabe.

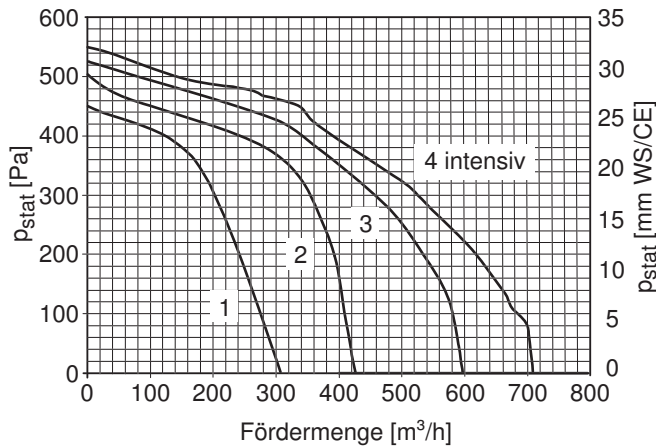

Ausschnitt Oberschrank (Ansicht X)

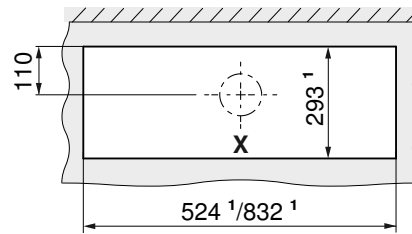

¹ Ausschnittmass



AiroClearEinbau V4000 Twin Blower (64011)

Betriebsart	Abluft	Netzanschluss	220–240 V~ 50 Hz, 534 W
Schallpegel	56–71 dB (A)	Absicherung	10 A
Beleuchtung	2 × 2 W	Gebläsestufen	4
Motor	2 × 265 W	Gewicht	27 kg

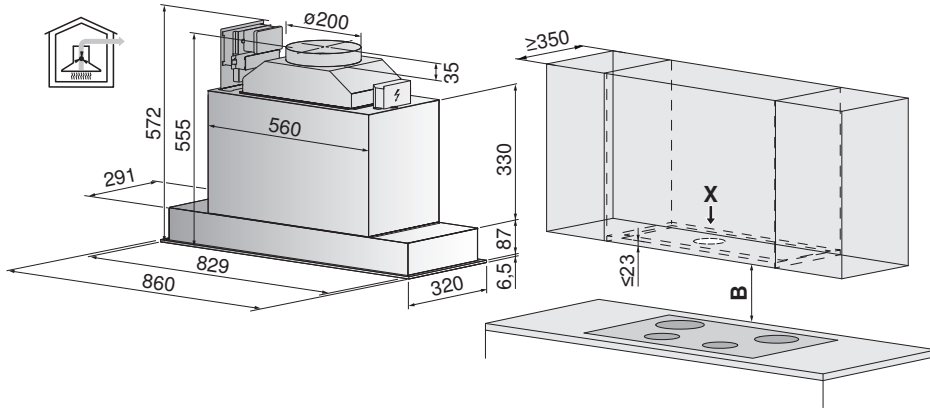

Verwendung von Gesteinsabdeckungen
 Wandplatte (Granit, Marmor) mit 20 mm Dicke möglich.

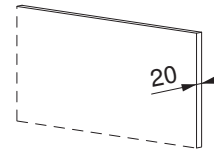

Mindestabstand B über Kochfeld:
 Bei Elektrokochfeld: 500 mm
 Bei Gaskochfeld: 750 mm
 Hinweise Mindestabstand (siehe Seite 73)

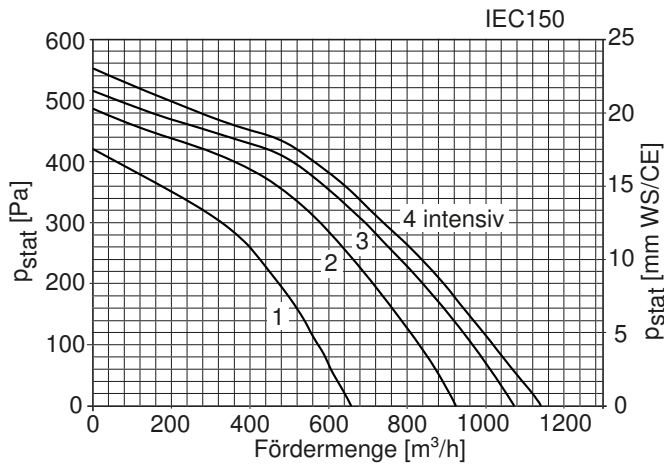

Ausschnitt Oberschrank (Ansicht X)

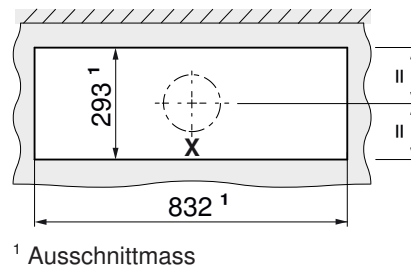

¹ Ausschnittmass

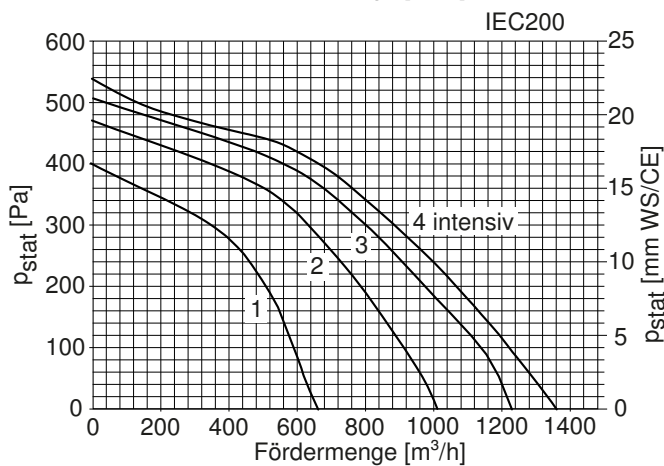

AiroClearEinbau V6000 (61058/61060), DF Premira SL (61037/61038), Flachauszug

Betriebsart	Abluft/Umluft	Netzanschluss	220–240 V~ 50–60 Hz, 134 W
Schallpegel	38–64 dB(A) / 42–69 dB(A)	Absicherung	10 A
Beleuchtung	2 × 2 W	Gebläsestufen	4
Motor	1 × 130 W	Gewicht	21,8/27,1 kg
Optionen-Anschluss (optional)	max. 180 W		

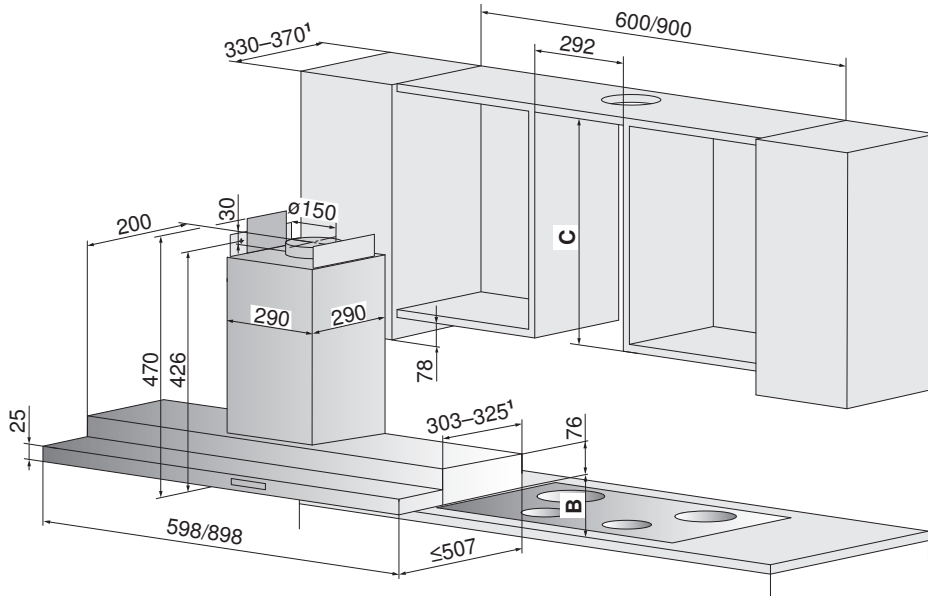

Verwendung von Gesteinsabdeckungen
 Wandplatte (Granit, Marmor) mit 20 mm Dicke möglich.

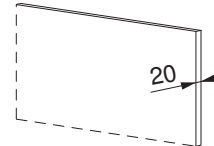

Mindestabstand B über Kochfeld:
 Bei Elektrokochfeld: 500 mm
 Bei Gaskochfeld: 750 mm
 Hinweise Mindestabstand (siehe Seite 73)

¹ bei Oberschrantiefe 351–370 mm: zusätzliches Abschlussprofil notwendig.

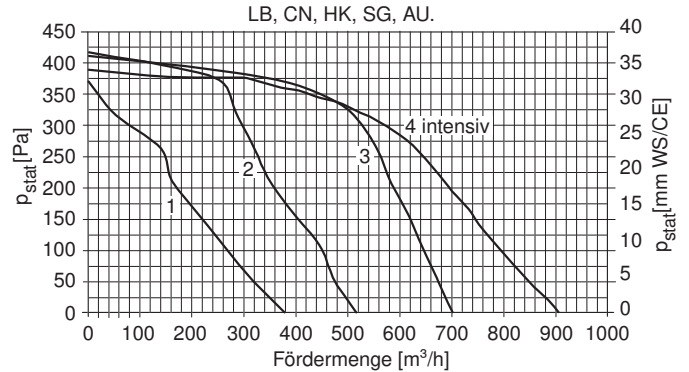
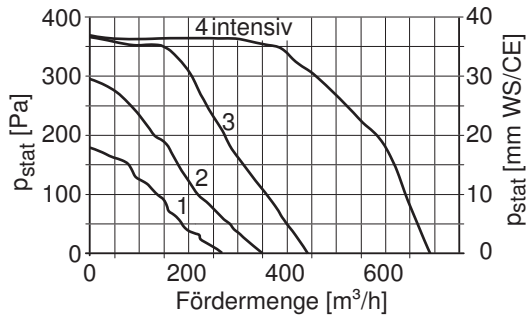

Abschlussprofil im Lieferumfang enthalten:			Als Option erhältlich:			
Modell	Breite	Oberschrantiefe	Modell	Breite	Oberschrantiefe	Artikel-Nr.
61058, 61037	598 mm	330–350 mm	61058, 61037	598 mm	351–370 mm	1046979
61060, 61038	898 mm	330–350 mm	61060, 61038	898 mm	351–370 mm	1046980

Frontabdeckung als Option erhältlich				Umluftsatz für Oberschränke ohne Blende als Option erhältlich, kombinierbar mit 1046971 und 1046972		
Typ	Material	Höhe C	Artikel-Nr.	Typ	Material	Artikel-Nr.
Alle	ChromeClass	410–790 mm	1046971	Alle	ChromeClass	H42630
Alle	ChromeClass	791–1150 mm	1046972			

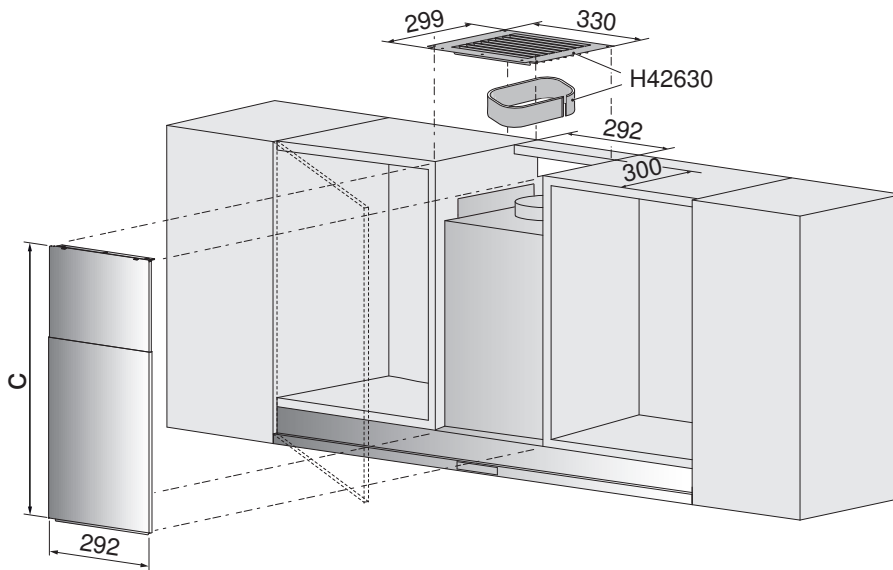

DFSG6 (61031)

Betriebsart	Abluft/Umluft	Netzanschluss	220–240 V~ 50–60 Hz, 207 W
Schallpegel	46–66 dB(A)	Absicherung	10 A
Beleuchtung	1 × 7 W, 230 V~	Gebälsestufen	4
Motor	1 × 200 W	Gewicht	~16,5 kg

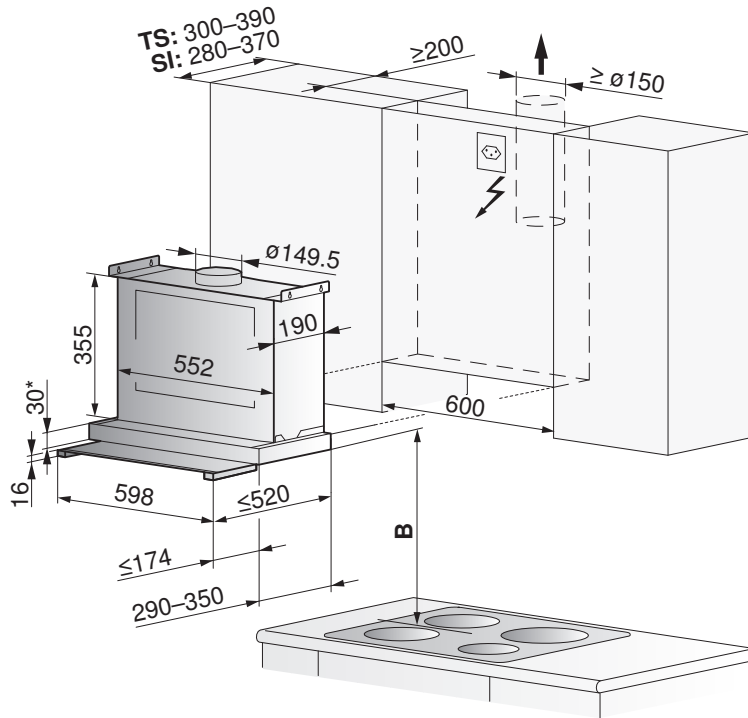

Verwendung von Gesteinsabdeckungen
 Wandplatte (Granit, Marmor) mit 20 mm Dicke und Anfasung möglich.

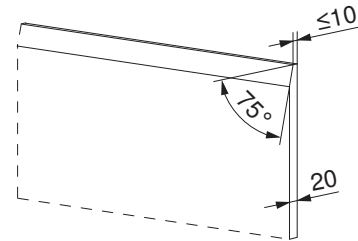

Einbauvariante: Teilsichtbar (TS), Sichtbar (SI)

* Bei einem Einbau des Dunstabzuges auf dem Niveau der Schrankunterseite, müssen auf Grund der oberen Abzugsabdeckung zusätzlich 2 mm eingeplant werden.

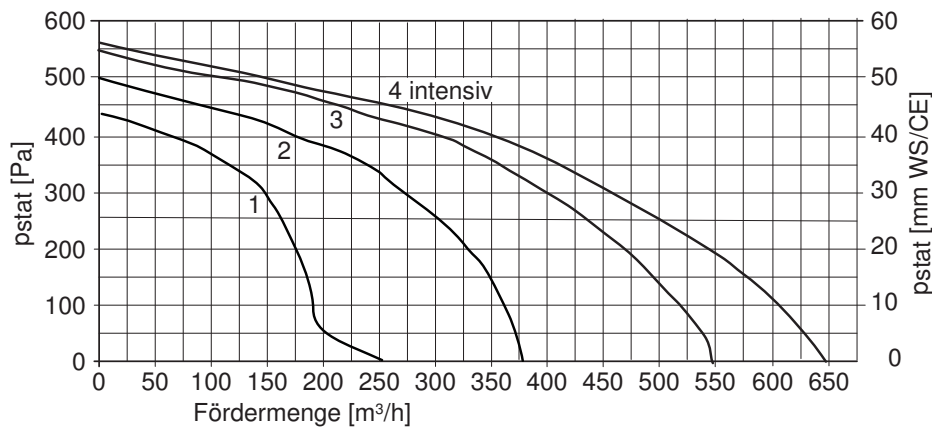

Mindestabstand über B Kochfeld:
 Bei Elektrokochfeld: 430 mm
 Bei Gaskochfeld: 750 mm
 Hinweise Mindestabstand (siehe Seite 73)

Einbauvariante:

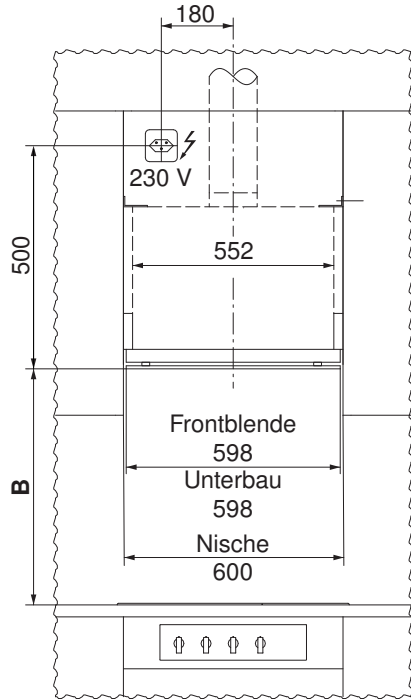

Sichtbar SI

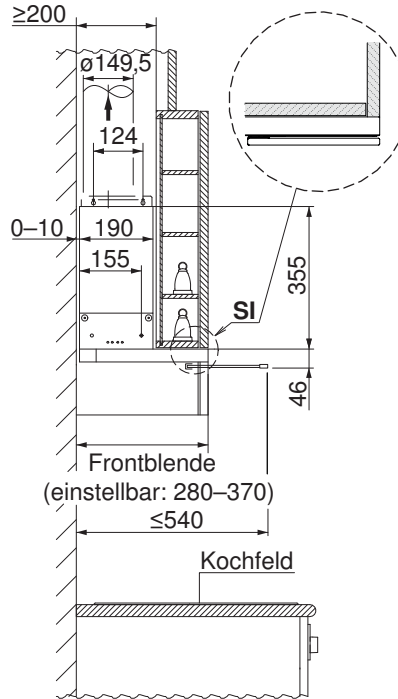

Teilsichtbar TS

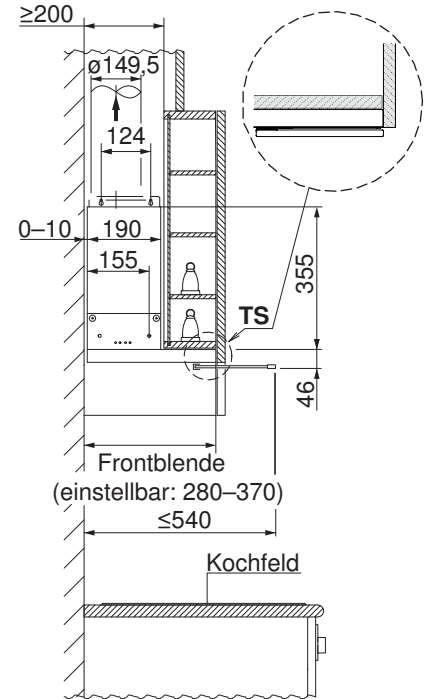

Abschlussprofil	Typ	Breite	Oberschrantktiefe	Farbe	Lieferumfang	Artikel Nr.
schmal	DFSG6 (61031)	594 mm	280–300 mm	ChromeClass	Nein/Option	H42225
mittel			290–320 mm		Ja	H42226
breit			321–350 mm		Ja	H42281
extrabreit			350–370 mm		Nein/Option	1077316

Profil schmal 280–300 mm als Option erhältlich

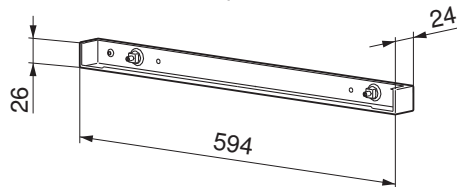

Profil mittel 290–320 mm im Lieferumfang enthalten

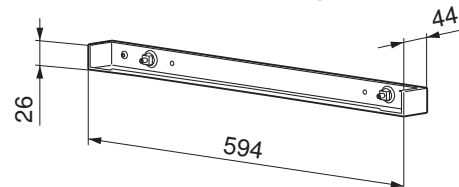

Profil breit 321–350 mm im Lieferumfang enthalten

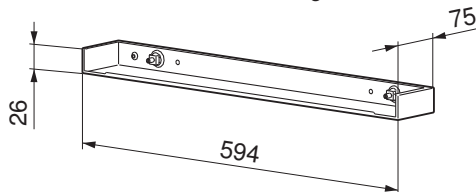

Profil extrabreit 350–370 mm als Option erhältlich

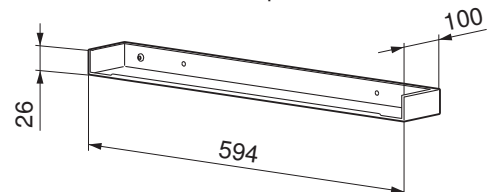

DFSG9 (61033)

Betriebsart	Abluft/Umluft	Netzanschluss	220–240 V~ 50–60 Hz, 207 W
Schallpegel	46–66 dB (A)	Absicherung	10 A
Beleuchtung	1 × 7 W, 230 V~	Gebläsestufen	4
Motor	1 × 200 W	Gewicht	~19 kg

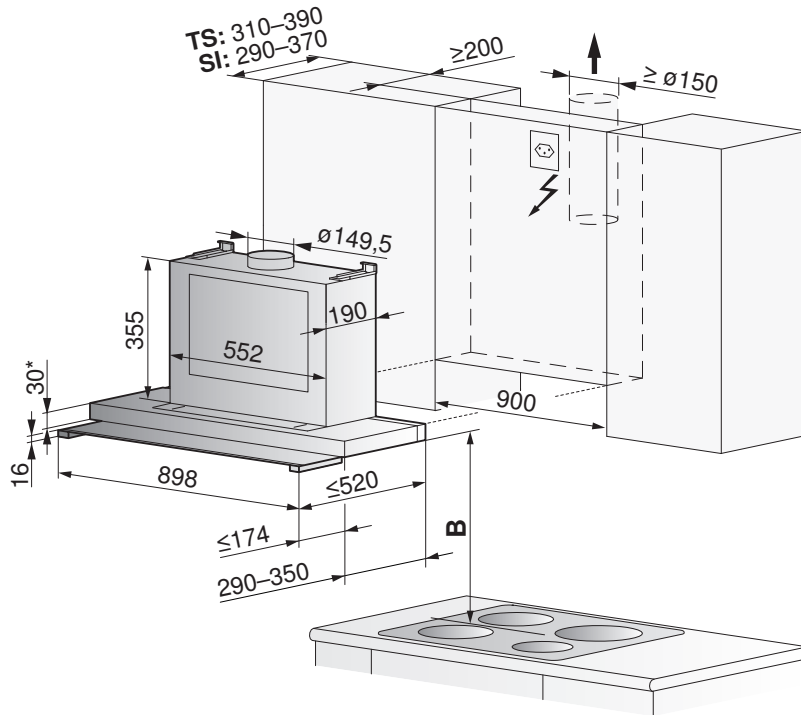

Verwendung von Gesteinsabdeckungen

Wandplatte (Granit, Marmor) mit 20 mm Dicke und Anfasung möglich.

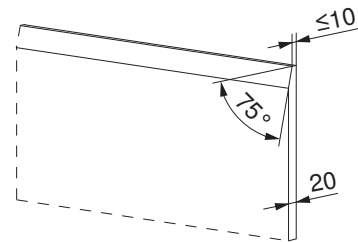

Einbauvariante: Teilsichtbar (TS), Sichtbar (SI)

* Bei einem Einbau des Dunstabzuges auf dem Niveau der Schrankunterseite, müssen auf Grund der oberen Abzugsabdeckung zusätzlich 2 mm eingeplant werden.

Mindestabstand B über Kochfeld:

Bei Elektrokochfeld: 430 mm

Bei Gaskochfeld: 750 mm

Hinweise Mindestabstand (siehe Seite 73)

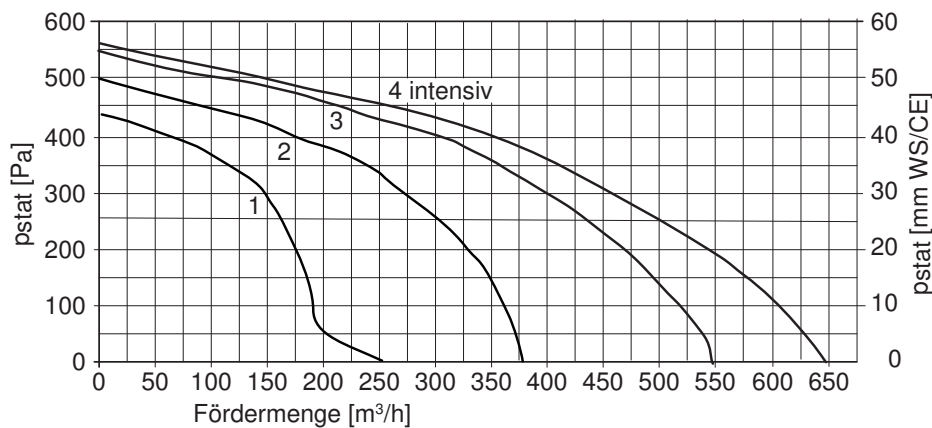



Einbauvariante:

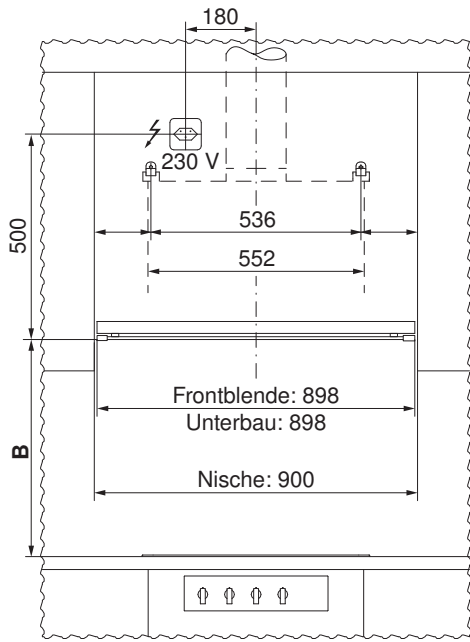

Sichtbar SI

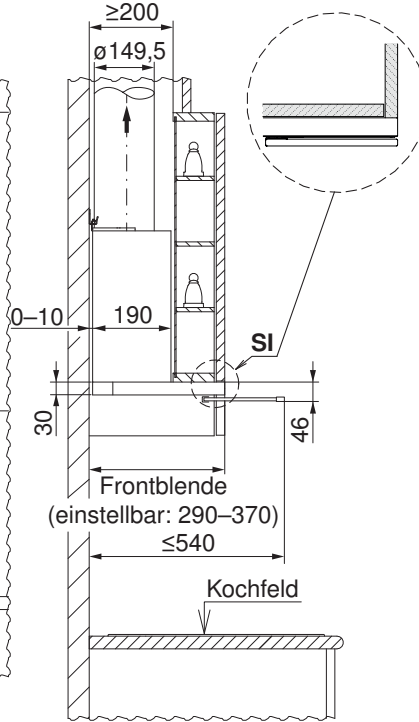

Teilsichtbar TS

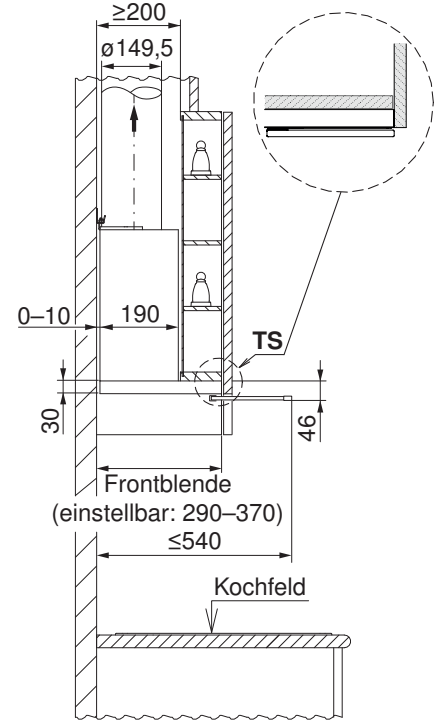

Abschlussprofil	Typ	Breite	Oberschrantktiefe	Farbe	Lieferumfang	Artikel Nr.
mittel	DFSG9 (61033)	895 mm	290–320 mm	ChromeClass	Ja	1056116
breit			321–350 mm		Ja	H42294
extrabreit			350–370 mm		Nein/Option	1077318

Profil mittel 290–320 mm im Lieferumfang enthalten

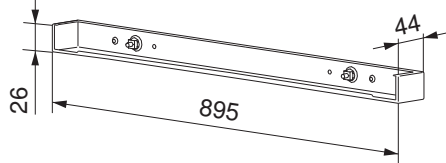

Profil breit 321–350 mm im Lieferumfang enthalten

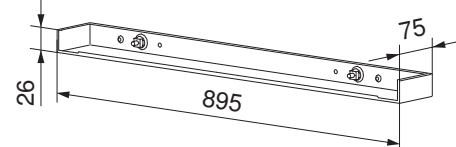

Profil extrabreit 350–370 mm als Option erhältlich

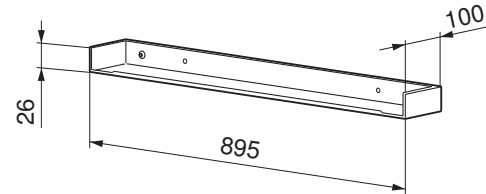

12 Geschirrspüler

12.1 Allgemeine Hinweise



Das Gerät muss jederzeit ohne Demontage von Möbelteilen horizontal aus der Nische gezogen werden können.

► In der Nische müssen Schrauben und Befestigungen versenkt werden. Es dürfen keine Teile, Schraubenköpfe, Winkel usw. hervorstehen, da sonst Bauteile des Geräts beschädigt werden können (Gefahr Wasserschaden).

⇒ Eine einwandfreie Reparatur kann nur gewährleistet werden, wenn jederzeit eine zerstörungsfreie Deinstallation des gesamten Geräts möglich ist.



Der Luftspalt an der Schattenfuge muss bestehen bleiben.



Allgemeine Betriebsbedingungen

Umgebungstemperatur: von min. 10 °C bis max. 35 °C

Einsatzhöhe der Geräte: bis max. 2000 m. ü. M.

Gültigkeitsbereich

Modellbezeichnung	Type	Modellnummer
AdoraSpülen V2000	AS2T	41108, 41109
AdoraSpülen V4000	AS4T	41110, 41112, 41114
AdoraSpülen V6000	AS6T	41115, 41118–41120, 41125

Geschirrspüler mit Wärmepumpe (siehe Seite 111)

12.2 Elektrische Anschlussdaten / Sanitäre Anschlussdaten

Anschlussbeispiel

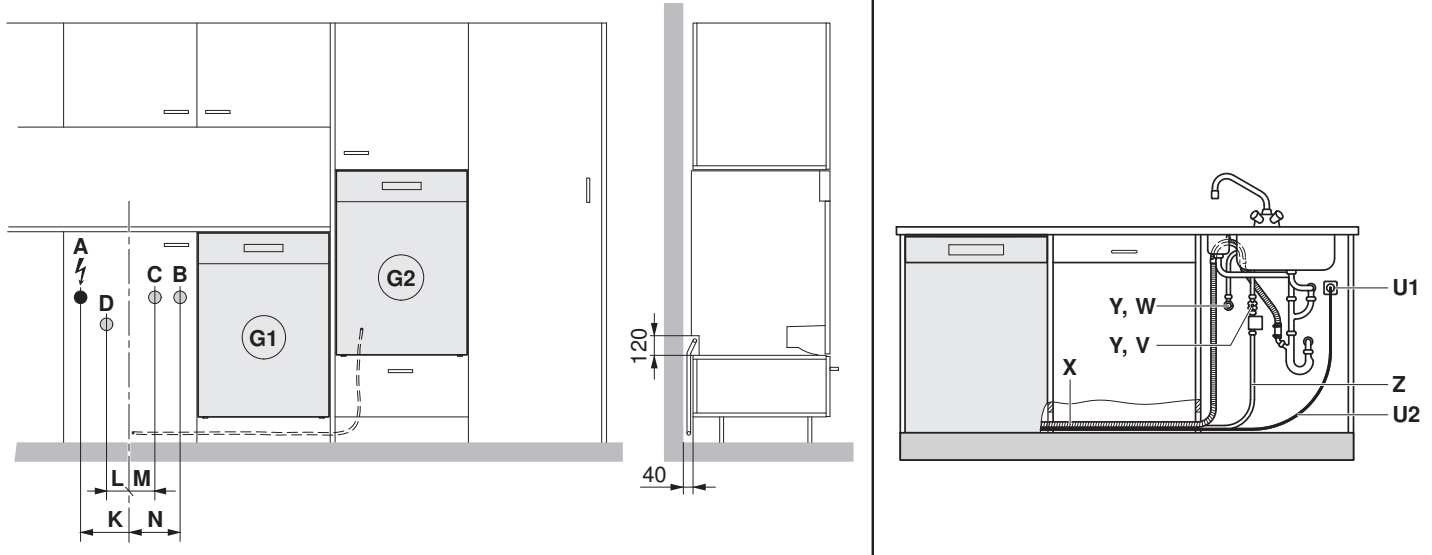

Bezeichnung		Anschluss ab Boden (Sockelhöhe 105 mm)	Anschluss in Nische (von Mitte zum Anschluss)	Anschlussart
A	Elektrischer Anschluss	600 mm	K = 160 mm	Unterputz-Steckdose 230 V
B	Kaltwasser	600 mm	N = 170 mm	G ^{3/4} "
C	Warmwasser *	600 mm	M = 70 mm	G ^{3/4} "
D	Ablauf	400 mm	L = 110 mm	ø56 mm
G1	Geschirrspüler im Unterbau	Anschluss im Nebenfach links oder rechts		
G2	Geschirrspüler im Hochschrank	Anschluss max. 2 Fächer links oder rechts		
U1	Steckdose	Ja		
U2	Anschlusskabel	Länge 1,50 m **		
V	Kaltwasser-Anschluss	Ja		
W	Warmwasser-Anschluss *	Ja		
X	Ablaufschlauch	Länge 1,55 m ** / Innendurchmesser = 22 mm		
Y	Absperrorgane	Ja, 3/4"		
Z	Aquastop/Zuleitung mit Filter, G ^{3/4} "	Länge 1,55 m **		

* Warmwasseranschluss kann bei einer Wasser-Vorlauftemperatur von mindestens 45 °C bis maximal 75 °C aktiviert werden. Bei der Funktion "ohne Heizen" wird eine Wasser-Vorlauftemperatur von 60 °C empfohlen.

** Wenn Standardanschlusslänge nicht ausreicht, KD-Set mit verlängerten Anschlusslängen bestellen (AdoraSpülen (siehe Seite 143)).



Speziallängen müssen direkt am Gerät angeschlossen werden. Eine Verlängerung von Zu- und Ablauf ist nicht erlaubt.

Elektrische Anschlussdaten



Allgemeine Informationen zu den elektrischen Anschlüssen und eine Übersicht der Positionen finden Sie im Kapitel Übersicht Anschlüsse, Bereiche und Masse. (siehe Seite 5)

Modellbezeichnung	Type	Modellnummer	Ländergruppe *	Anschlussleistung	Netzanschluss	Absicherung
AdoraSpülen V6000	AS6T	41118, 41120	A, E	3200 W	230 V~ 50 Hz	16 A
			F	3200 W	220–240 V~ 50 Hz	16 A
			B	2200 W	230 V~ 50 Hz	10 A
			C, D	2200 W	220–240 V~ 50 Hz	10 A
		41119	A, E	3200 W	230 V~ 50 Hz	16 A
		41125	A, E	3200 W	230 V~ 50 Hz	16 A
B	2200 W		230 V~ 50 Hz	10 A		
AdoraSpülen V4000	AS4T	41110	F	2200 W	220–240 V~ 50 Hz	10 A
		41112	A, B, E	2200 W	230 V~ 50 Hz	10 A
		41114	A, E	3200 W	230 V~ 50 Hz	16 A
			B	2200 W	230 V~ 50 Hz	10 A
AdoraSpülen V2000	AS2T	41108	B	2200 W	230 V~ 50 Hz	10 A
			C, D, F	2200 W	220–240 V~ 50 Hz	10 A
		41109	A, E	2200 W	230 V~ 50 Hz	10 A

* Legende (siehe Seite 2)



Sanitäre Anschlussdaten



Für Spezialfälle mit einer höheren Wasserhärte als 50 °fH werden externe Wasserenthärter empfohlen.

Wert		Nennwert	Minimal	Maximal
Netzdruck (0,1 MPa = 1 bar)	statisch	0,3–0,4 MPa	0,1 MPa	1,0 MPa
	fliegend	–	0,08 MPa	1,0 MPa
Wasserhärte		–	0,5 °fH	50 °fH
Wassereinlauf-Temperatur		–	5 °C	60 °C

12.3 Einbau-Übersicht

Je nach Nischenhöhe **H** können entweder Standard- oder Grossraumgeräte oder nur einer der beiden Höhen eingebaut werden.

Nischenhöhe **H** in mm

	790	800	810	820	830	840	851	860	870	880	890	900	910	920	930	940	950	960
250												S						G
240											S	S					G	G
230										S	S	S				G	G	G
220									S	S	S	S			G	G	G	G
210								S	S	S	S	S		G	G	G	G	G
200							S	S	S	S	S	S	G	G	G	G	G	G
190						S	S	S	S	S	S	S/G	G	G	G	G	G	G
180				S	S	S	S	S	S	S	S/G	S/G	G	G	G	G	G	G
170			S	S	S	S	S	S	S	S/G	S/G	S/G	G	G	G	G	G	G
160		S	S	S	S	S	S	S	S/G	S/G	S/G	S/G	G	G	G	G	G	G
150	S	S	S	S	S	S	S	S/G	S/G	S/G	S/G	S/G	G	G	G	G	G	G
140	S	S	S	S	S	S	S/G	S/G	S/G	S/G	S/G	S/G	G	G	G	G	G	G
130	S	S	S	S	S	S	S/G	S/G	S/G	S/G	S/G	G	G	G	G	G	G	G
120	S	S	S	S	S	S	S/G	S/G	S/G	S/G	G	G	G	G	G	G		
110	S	S	S	S	S	S	S/G	S/G	S/G	G	G	G	G	G	G			
107	S	S	S	S	S	S	S/G	S/G	S/G	G	G	G	G	G				
100	S	S	S	S	S	S	S/G	S/G	G	G	G	G	G	G				
90	S	S	S	S	S	S	S/G	G	G	G	G	G	G					
80	S	S	S	S	S	S	G	G	G	G	G	G						
70	S	S	S	S	S		G	G	G	G	G							
60	S	S	S	S			G	G	G	G								
50	S	S	S				G	G	G									
40	S	S					G	G										
30	S						G											
23							G											

- S Standard
- G Grossraum
- S/G Standard und Grossraum

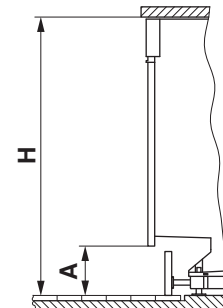

12.4 Bohrpläne für Dekor 60 cm

integriert

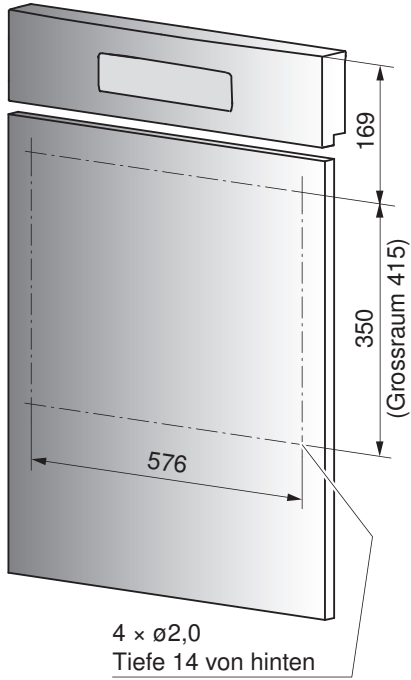

vollintegriert

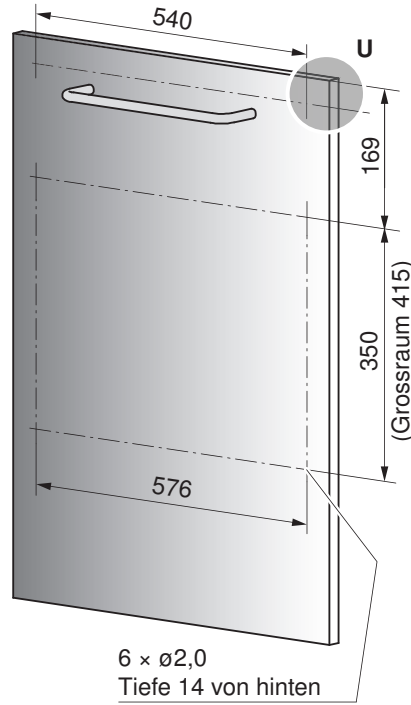

2-teilig

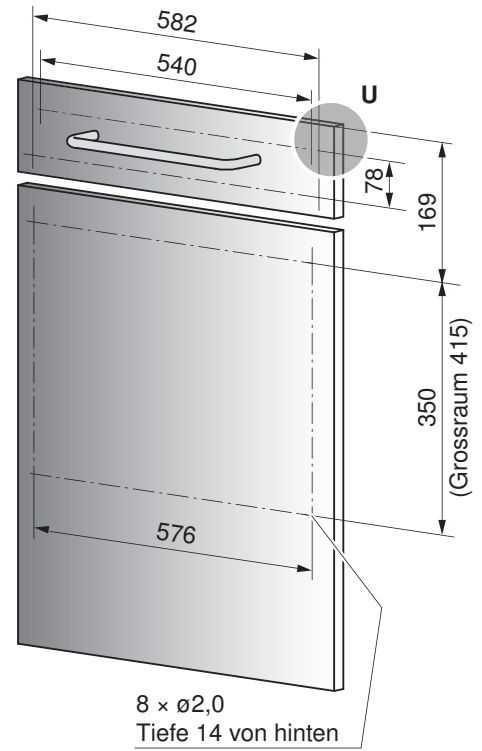

Detail U

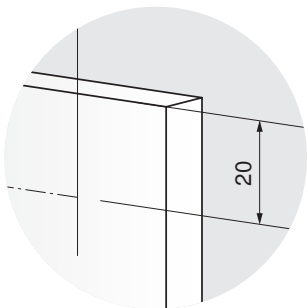

12.5 Geschirrspüler mit Nischenbreite 60 cm



Bei feuchtigkeitsanfälligen Arbeitsplatten den Arbeitsplattenschutz W70163 verwenden.

Unterbau «Standard»

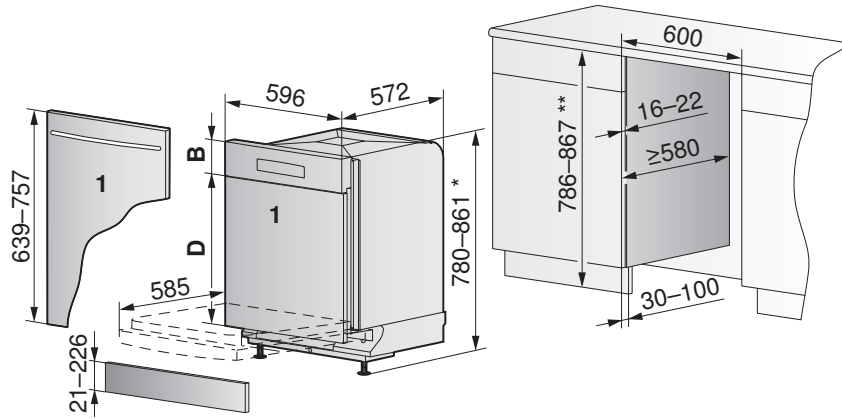

* von 861 bis max. 896 nur mit 2. Kufe, zu bestellen unter W82930

** von 867 bis max. 902 nur mit 2. Kufe, zu bestellen unter W82930

► Frontplatte/Dekorsystem (Holz) 1 müssen auf das nötige Mass zugeschnitten werden.

«Standard»	Integriert Nero, Weiss, ChromeClass	Designintegriertes Spiegelglas
Bedienblende B inkl. Kompensator	124–146 mm	124–140 mm
Dekor D	490–632 mm	496–632 mm

Mass A in mm	Nischenhöhe H in mm												min. S in mm
	790	800	810	820	830	840	850	860	870	880	890	900	
min.	27	37	47	57	67	77	87	97	107	117	127	137	2
	37	47	57	67	77	87	97	107	117	127	137	147	2
	47	57	67	77	87	97	107	117	127	137	147	157	2
	57	67	77	87	97	107	117	127	137	147	157	167	2
	67	77	87	97	107	117	127	137	147	157	167	177	2
	77	87	97	107	117	127	137	147	157	167	177	187	2
	87	97	107	117	127	137	147	157	167	177	187	197	2
	97	107	117	127	137	147	157	167	177	187	197	207	2
	107	117	127	137	147	157	167	177	187	197	207	217	5
	117	127	137	147	157	167	177	187	197	207	217	227	10
	127	137	147	157	167	177	187	197	207	217	227	237	15
	137	147	155	167	177	187	197	207	217	227	237	247	23
max.	145	155	165	175	185	195	205	215	225	235	245	255	30

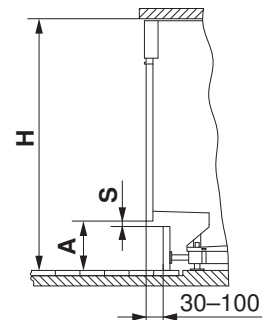

Die zulässigen Gewichte von Frontplatte/Dekorsystem 1 sind abhängig von der Ausführungsvariante:

Dekorsystem	Integriert Nero, Weiss, ChromeClass	Designintegriert Spiegelglas	Vollintegriert
Minimalgewicht	5,5 kg	4 kg	5 kg
Maximalgewicht	9 kg	6,5 kg	7 kg
Maximalgewicht mit starken Federn (Spezialset W84603)	Bis 12,5 kg	Bis 9 kg	Bis 10 kg

- Die Gewichtsangaben gelten nur für gleichmässige Dekore bis 22 mm Dicke.
- Bei dicken und insbesondere ungleichmässigen Dekors (z.B. Rahmenkonstruktionen oder aufgesetzten Glasplatten etc.) kann das KD-Set «Bremse für Türscharnier» (Art.-Nr. 1011228) verwendet werden, um die Tür im aufgestossenem Zustand zusätzlich zu stabilisieren.



Bei abweichenden Abmessungen / Dekorgewichten mit dem Tool "Berechnung Spezialdekor Geschirrspüler" prüfen: <https://www.vzug.com/b2b/de/de/planningaid>

Unterbau «Grossraum»

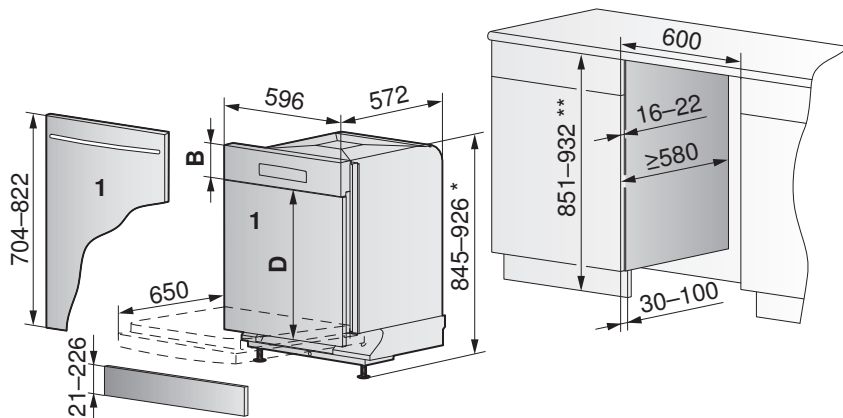

* von 926 bis max. 961 nur mit 2. Kufe,
zu bestellen unter W82930

** von 932 bis max. 967 nur mit 2. Kufe,
zu bestellen unter W82930

► Frontplatte/Dekorsystem (Holz) 1 müssen auf das nötige Mass zugeschnitten werden.

«Grossraum»	Integriert Nero, Weiss, ChromeClass	Designintegriertes Spiegelglas
Bedienblende B inkl. Kompensator	124–146 mm	124–140 mm
Dekor D	555–697 mm	561–697 mm

		Nischenhöhe H in mm												min. S in mm
		851	860	870	880	890	900	910	920	930	940	950	960	
Mass A in mm	min.	23	32	42	52	62	72	82	92	102	112	122	132	2
		33	42	52	62	72	82	92	102	112	122	132	142	
		43	52	62	72	82	92	102	112	122	132	142	152	
		53	62	72	82	92	102	112	122	132	142	152	162	
		63	72	82	92	102	112	122	132	142	152	162	172	
		73	82	92	102	112	122	132	142	152	162	172	182	
		83	92	102	112	122	132	142	152	162	172	182	192	
		93	102	112	122	132	142	152	162	172	182	192	202	
		103	112	122	132	142	152	162	172	182	192	202	212	
		113	122	132	142	152	162	172	182	192	202	212	222	
		123	132	142	152	162	172	182	192	202	212	222	232	
		133	142	152	162	172	182	192	202	212	222	232	242	
	max.		141	150	160	170	180	190	200	210	220	230	240	

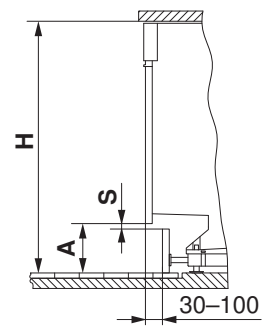

Die zulässigen Gewichte von Frontplatte/Dekorsystem 1 sind abhängig von der Ausführungsvariante:

Dekorsystem	Integriert Nero, Weiss, ChromeClass	Designintegriert Spiegelglas	Vollintegriert
Minimalgewicht	5,5 kg	4 kg	5 kg
Maximalgewicht	9 kg	7 kg	7,5 kg
Maximalgewicht mit starken Federn (Spezialset W84604)	Bis 10 kg	Bis 8,5 kg	Bis 9 kg

- Die Gewichtsangaben gelten nur für gleichmässige Dekore bis 22 mm Dicke.
- Bei dicken und insbesondere ungleichmässigen Dekors (z.B. Rahmenkonstruktionen oder aufgesetzten Glasplatten etc.) kann das KD-Set «Bremsen für Türscharnier» (Art.-Nr. 1011228) verwendet werden, um die Tür im aufgestossenem Zustand zusätzlich zu stabilisieren.

! Bei abweichenden Abmessungen / Dekorgewichten mit dem Tool "Berechnung Spezialdekor Geschirrspüler" prüfen: <https://www.vzug.com/b2b/de/de/planningaid>

Hocheinbau «Standard»

Auch im Unterbau auf Sockel möglich

Hocheinbau «Grossraum»

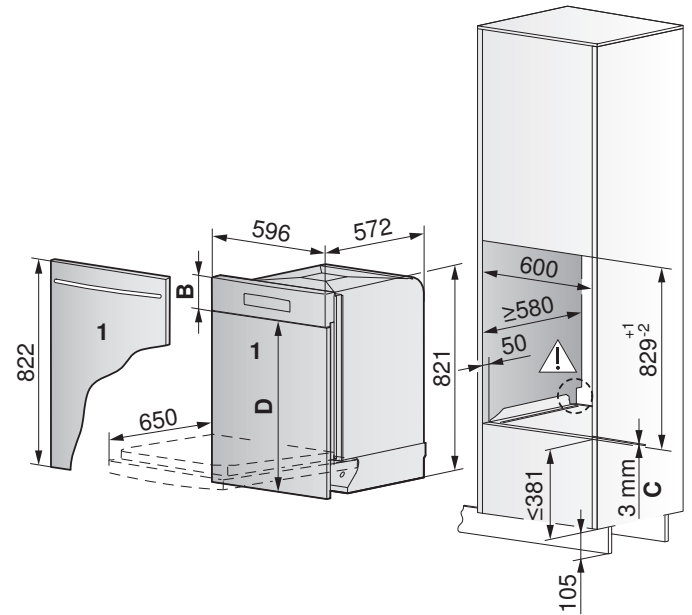
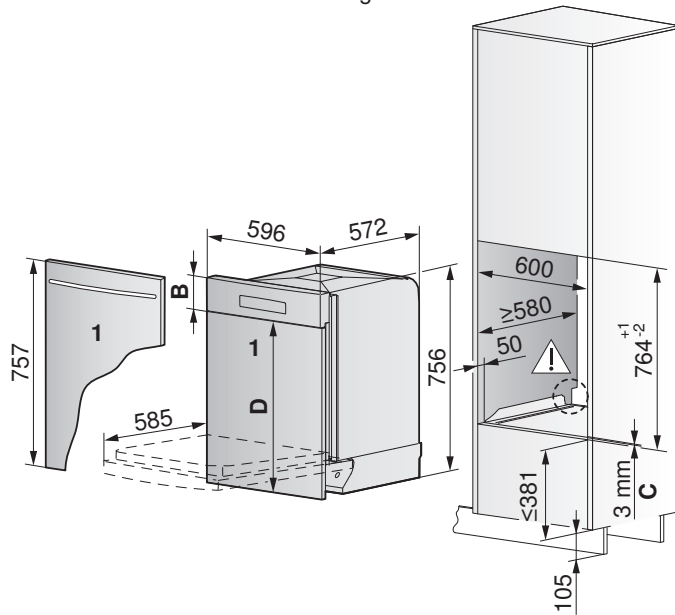

C Gleitblech *

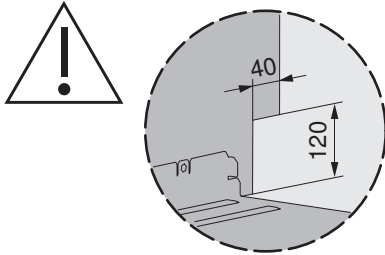

«Standard»	Integriert Nero, Weiss, ChromeClass	Designintegriertes Spiegelglas
Bedienblende B inkl. Kompensator	124–146 mm	124–140 mm
Dekor D	610–632 mm	616–632 mm
«Grossraum»	Integriert Nero, Weiss, ChromeClass	Designintegriertes Spiegelglas
Bedienblende B inkl. Kompensator	124–146 mm	124–140 mm
Dekor D	675–697 mm	681–697 mm



* Umbau-Set Gleitblech für Hocheinbau muss bei V-ZUG bestellt werden, siehe Zubehör (siehe Seite 143).

Hocheinbau «Grossraum» mit Dekor und Schublade 251 mm

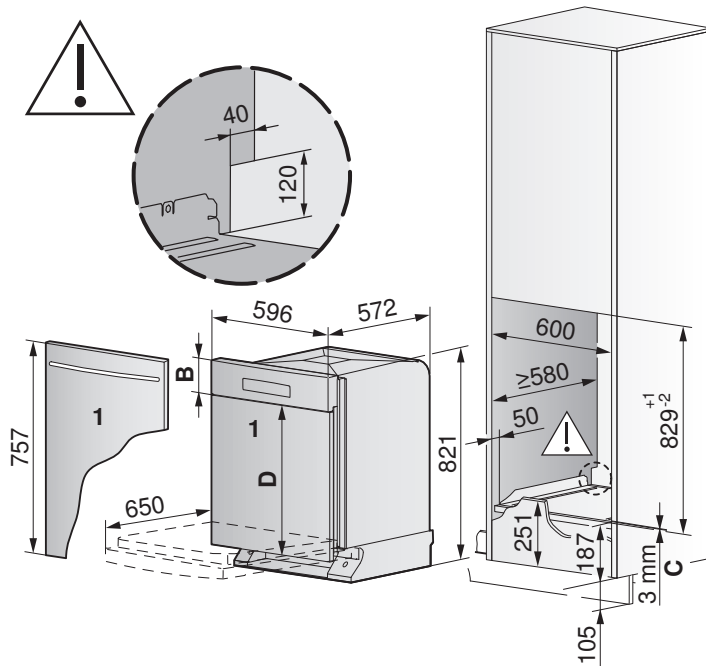

Querschnitt Einbauvariante

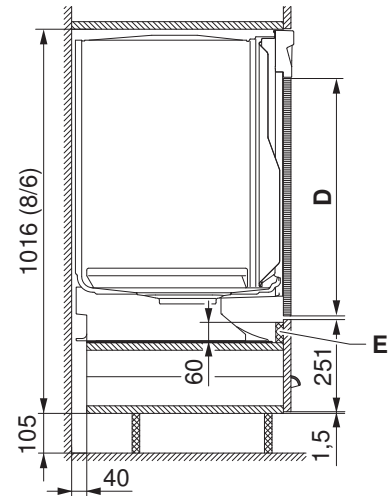

C Gleitblech *

E Abdeckleiste demontierbar

«Grossraum»	Integriert Nero, Weiss, ChromeClass	Designintegriertes Spiegelglas
Bedienblende B inkl. Kompensator	124–146 mm	124–140 mm
Dekor D	610–632 mm	616–632 mm



* Umbau-Set Gleitblech für Hocheinbau muss bei V-ZUG bestellt werden, siehe Zubehör (siehe Seite 143).

Einbau überlanges Dekor

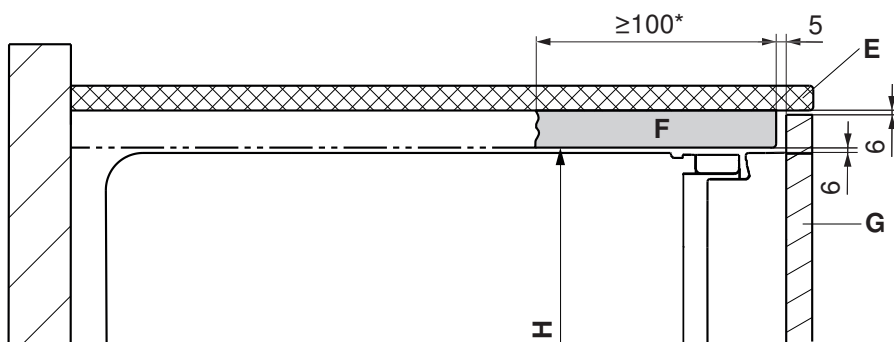

* Empfohlen wird eine durchgehende Untersicht.

- E Arbeitsplatte
- F Untersicht
- G Dekor
- H Nischenhöhe



13 Geschirrspüler mit Wärmepumpe

13.1 Allgemeine Hinweise



Das Gerät muss jederzeit ohne Demontage von Möbelteilen horizontal aus der Nische gezogen werden können.

► In der Nische müssen Schrauben und Befestigungen versenkt werden. Es dürfen keine Teile, Schraubenköpfe, Winkel usw. hervorstehen, da sonst Bauteile des Geräts beschädigt werden können (Gefahr Wasserschaden).

⇒ Eine einwandfreie Reparatur kann nur gewährleistet werden, wenn jederzeit eine zerstörungsfreie Deinstallation des gesamten Geräts möglich ist.



Der Luftspalt an der Schattenfuge muss bestehen bleiben.



Allgemeine Betriebsbedingungen

Umgebungstemperatur: von min. 10 °C bis max. 35 °C

Einsatzhöhe der Geräte: bis max. 2000 m. ü. M.

Gültigkeitsbereich

Modellbezeichnung	Type	Modellnummer
AdoraSpülen V6000	AS6T	41121

13.2 Elektrische Anschlussdaten/Sanitär Anschlüsse

Anschlussbeispiel

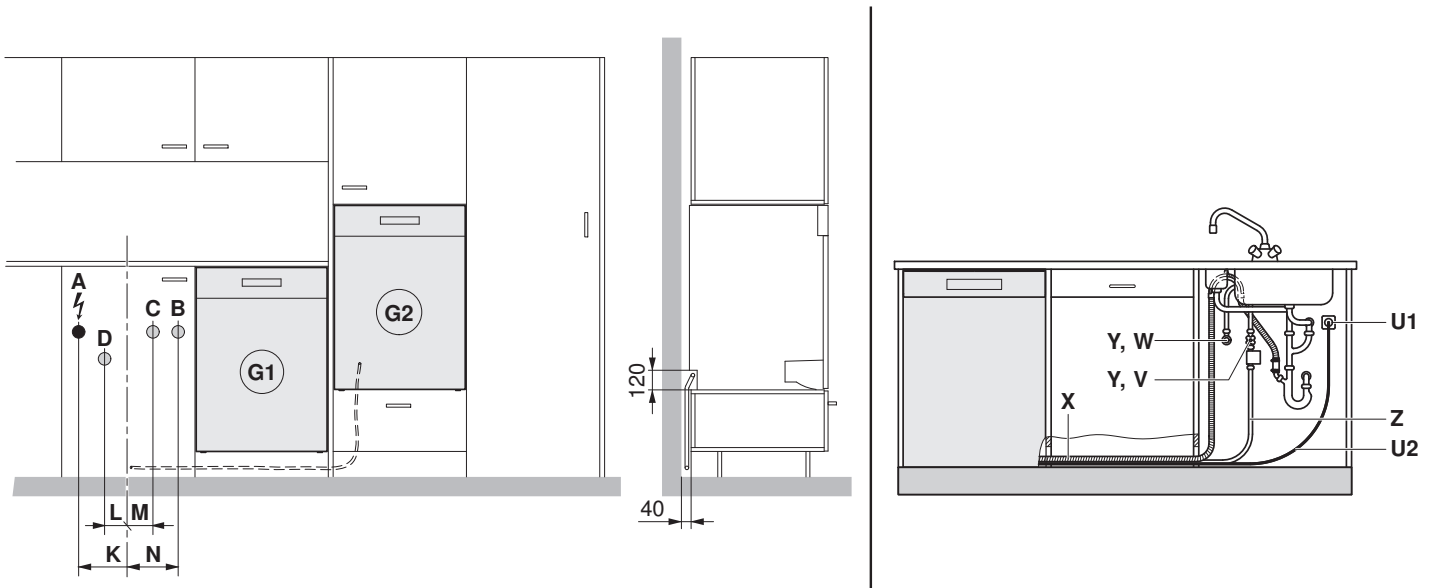

Bezeichnung		Anschluss ab Boden (Sockelhöhe 105 mm)	Anschluss in Nische (von Mit- te zum Anschluss)	Anschlussart
A	Elektrischer Anschluss	600 mm	K = 160 mm	Unterputz-Steckdose 230 V
B	Kaltwasser	600 mm	N = 170 mm	G ^{3/4} "
C	Warmwasser *	600 mm	M = 70 mm	G ^{3/4} "
D	Ablauf	400 mm	L = 110 mm	ø56 mm
G1	Geschirrspüler im Unterbau	Anschluss im Nebenfach links oder rechts		
G2	Geschirrspüler im Hochschrank	Anschluss max. 2 Fächer links oder rechts		
U1	Steckdose	Ja		
U2	Anschlusskabel	Länge 1,50 m **		
V	Kaltwasser-Anschluss	Ja		
W	Warmwasser-Anschluss *	Ja		
X	Ablaufschlauch	Länge 1,55 m ** / Innendurchmesser = 22 mm		
Y	Absperrorgane	Ja, 3/4"		
Z	Aquastop/Zuleitung mit Filter, G ^{3/4} "	Länge 1,55 m **		

* Warmwasseranschluss kann bei einer Wasser-Vorlauftemperatur von mindestens 45 °C bis maximal 75 °C aktiviert werden. Bei der Funktion "ohne Heizen" wird eine Wasser-Vorlauftemperatur von 60 °C empfohlen.

** Wenn Standardanschlusslänge nicht ausreicht, KD-Set mit verlängerten Anschlusslängen bestellen (AdoraSpülen (siehe Seite 143)).

Speziallängen müssen direkt am Gerät angeschlossen werden. Eine Verlängerung von Zu- und Ablauf ist nicht erlaubt.



Elektrische Anschlussdaten



Allgemeine Informationen zu den elektrischen Anschlüssen und eine Übersicht der Positionen finden Sie im Kapitel Übersicht Anschlüsse, Bereiche und Masse. (siehe Seite 5)

Modellbezeichnung	Type	Modellnummer	Ländergruppe**	Anschlussleistung	Netzanschluss	Absicherung
AdoraSpülen V6000	AS6T	41121	A, E	3200 W	230 V~ 50 Hz	16 A
			C	2200 W	220–240 V~ 50 Hz	10 A
			D	2200 W	220–240 V~ 50 Hz	10 A
			F	3200 W	220–240 V~ 50 Hz	16 A*

* Bausatz 230 V / 16 A CH-Stecker T23 «W85585», nur über qualifizierte Servicetechniker der V-ZUG AG zu beziehen und zu installieren.

** Legende (siehe Seite 2)

Sanitäre Anschlussdaten



Für Spezialfälle mit einer höheren Wasserhärte als 50 °fH werden externe Wasserenthärter empfohlen.

Wert		Nennwert	Minimal	Maximal
Netzdruck (0,1 MPa = 1 bar)	statisch	0,3–0,4 MPa	0,1 MPa	1,0 MPa
	fliegend	–	0,08 MPa	1,0 MPa
Wasserhärte		–	0,5 °fH	50 °fH
Wassereinlauf-Temperatur		–	5 °C	60 °C

13.3 Einbau-Übersicht



Sockelraum freihalten, Gerät steht auf dem Boden.

		Nischenhöhe H in mm				
		870	880	890	900	910
Mass A in mm	200					S
	190				S	S
	180			S	S	S
	170		S	S	S	S
	160	S	S	S	S	S
	150	S	S	S	S	S
	140	S	S	S	S	
	130	S	S	S		
	120	S	S			
	110	S				
	105	S				

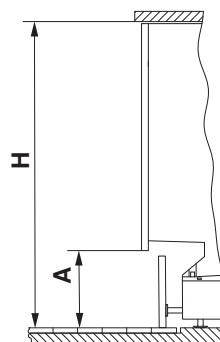

S Standard ohne Möbelsockel

13.4 Bohrpläne für Dekor 60 cm

vollintegriert

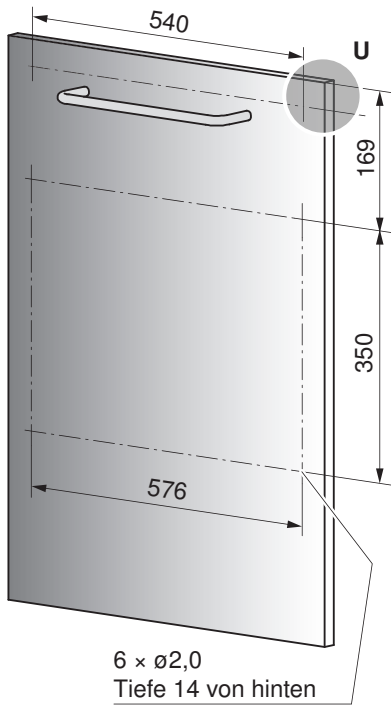

2-teilig

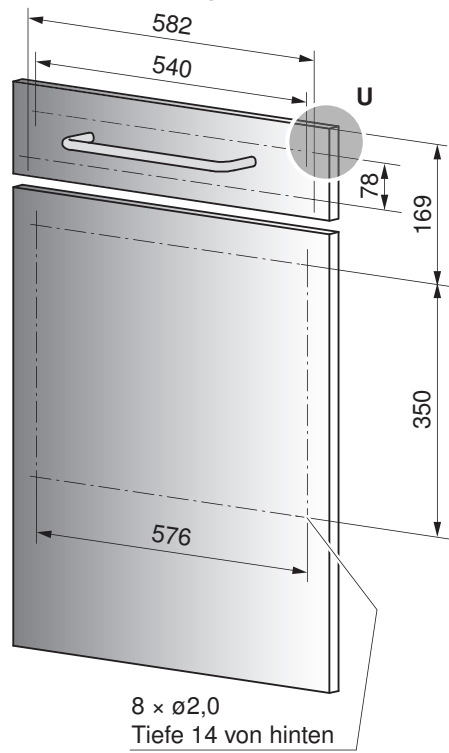

Detail U

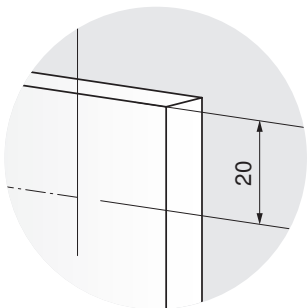

13.5 Geschirrspüler mit Nischenbreite 60 cm



Bei feuchtigkeitsanfälligen Arbeitsplatten den Arbeitsplattenschutz W70163 verwenden.

Unterbau

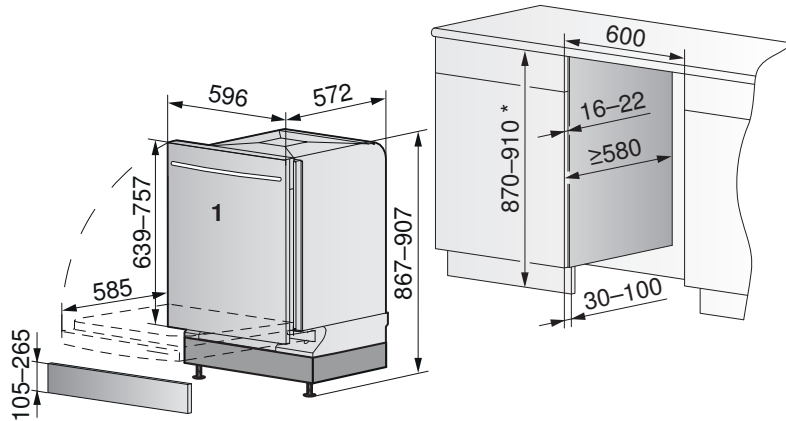

* Bei einer Nischenhöhe von mehr als 910 mm muss eine Platte unterlegt oder ein überlanges Dekor eingesetzt werden.

► Frontplatte/Dekorsystem (Holz) 1 müssen auf das nötige Mass zugeschnitten werden.

		Nischenhöhe H in mm					min. S in mm	
		870	880	890	900	910		
Mass A in mm	↑	min.	107	117	127	137	147	2
			117	127	137	147	157	2
			127	137	147	157	167	2
			137	147	157	167	177	2
			147	157	167	177	187	2
			157	167	177	187	197	2
			167	177	187	197	207	2
			177	187	197	207	217	2
			187	197	207	217	227	5
			197	207	217	227	237	10
			207	217	227	237	247	15
	217	227	237	247	257	23		
	max.	225	235	245	255	265	30	

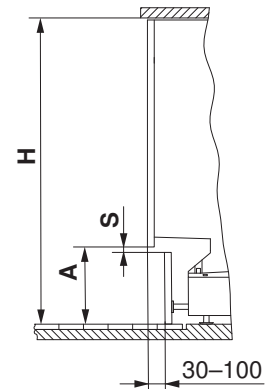

Dekorsystem	Vollintegriert
Minimalgewicht	5 kg
Maximalgewicht	7 kg
Spezialset Starke Federn W84603	Bis 10 kg

- Die Gewichtsangaben gelten nur für gleichmässige Dekore bis 22 mm Dicke.
- Bei dicken und insbesondere ungleichmässigen Dekors (z.B. Rahmenkonstruktionen oder aufgesetzten Glasplatten etc.) kann das KD-Set «Bremsen für Türscharnier» (Art.-Nr. 1011228) verwendet werden, um die Tür im aufgestossenem Zustand zusätzlich zu stabilisieren.



Bei abweichenden Abmessungen / Dekorgewichten mit dem Tool "Berechnung Spezialdekor Geschirrspüler" prüfen: <https://www.vzug.com/b2b/de/de/planningaid>

Hocheinbau

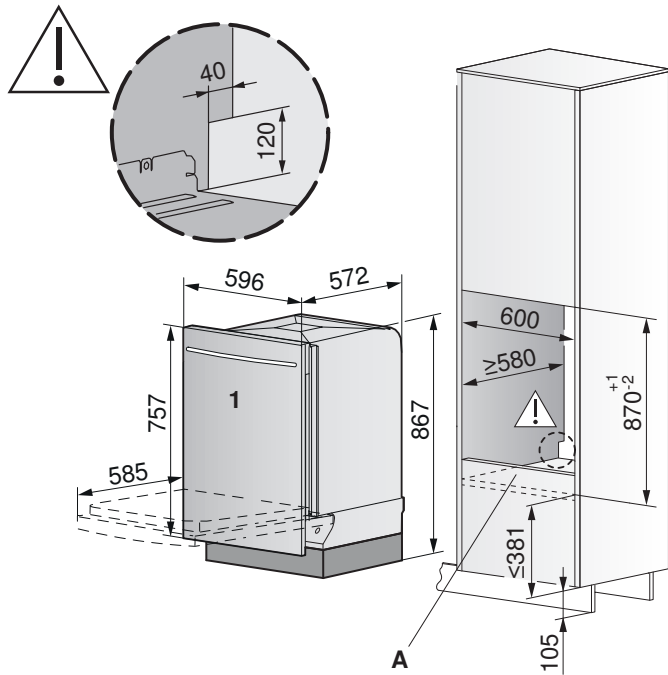

Querschnitt Einbaubeispiel

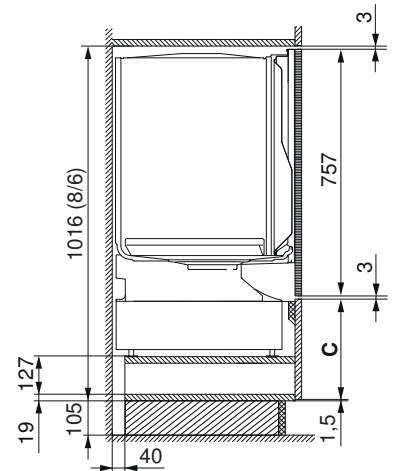

C Untere Front (251) demontierbar

Nischenboden A

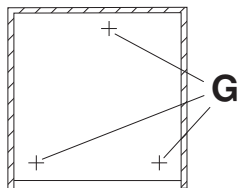

- Traglast Nischenboden A: 100 kg
- Bei einer Belastung von 75 kg pro Gerätefuss G darf sich der Nischenboden um max. 1 mm durchbiegen.

Einbau überlanges Dekor

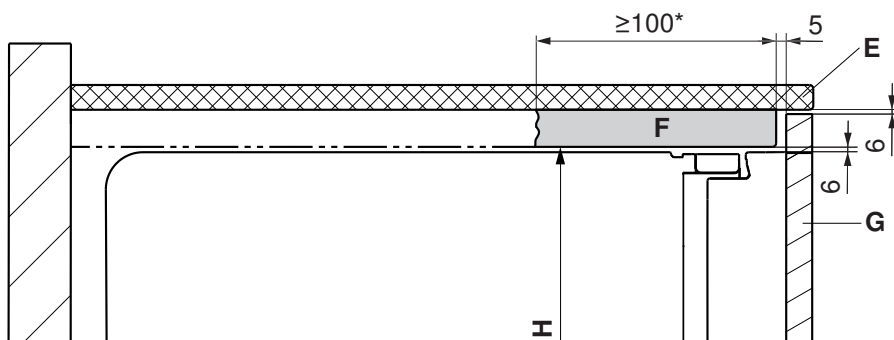

* Empfohlen wird eine durchgehende Untersicht.

- E Arbeitsplatte
- F Untersicht
- G Dekor
- H Nischenhöhe

14 Kühlschränke

14.1 Allgemeine Hinweise



Ungenügende Lüftung kann Betriebsstörungen verursachen und verkürzt die Lebensdauer des Geräts.
Hohe Türdoppelgewichte verkürzen die Lebensdauer der Türscharniere. Maximal zulässiges Gewicht beachten.
Eine einwandfreie Reparatur kann nur gewährleistet werden, wenn jederzeit eine zerstörungsfreie Deinstallation des gesamten Geräts möglich ist.
In Wohnküchen mit Lüftungsschlitzen gegen den Wohnraum ist mit erhöhten Geräuschemissionen zu rechnen.

14.2 Elektrische Anschlussdaten



Allgemeine Informationen zu den elektrischen Anschlüssen und eine Übersicht der Positionen finden Sie im Kapitel Übersicht Anschlüsse, Bereiche und Masse. (siehe Seite 5)

Gerät	Klimaklasse	Netzanschluss	Absicherung	Netzkabel
Kühlschränke				
CombiCooler V4000 (51086/51087)	SN-T	220–240 V~ 50 Hz	10 A	2,2 m mit Stecker
Prestige T (51081)	SN-T			
Jumbo 60i (51078)	SN-ST			2,1 m mit Stecker
Jumbo 60i T (51092)	SN-T			
CombiCooler V6000 Supreme (51096)	SN-T			2,0 m mit Stecker
Cooler V6000 Supreme (51098)	SN-T			
Weinkühler				
Winecooler 90 SL 60 (51082)	SN-ST	220–240 V~ 50 Hz	10 A	2,2 m mit Stecker
Winecooler UCSL 60i (51073)				2,1 m mit Stecker
Winecooler V6000 (51095)	SN-ST			2,1 m mit Stecker
Winecooler V6000 Supreme (51097)	SN-T			2,0 m mit Stecker
Gefriergeräte				
Iglu 60i (51077)	SN-ST	220–240 V~ 50 Hz	10 A	2,1 m mit Stecker
Iglu 60i T (51091)	SN-T			
Freezer V6000 Supreme (51099)	SN-T			2,0 m mit Stecker

14.3 Umgebungsbedingungen



Bei tropischen Umgebungsbedingungen kann Kondensat am Gerät auftreten. Diesem Umstand ist bei der Planung entsprechend Rechnung zu tragen.

Klimaklasse	Minimal	Maximal
SN	+10 °C	+32 °C
N	+16 °C	+32 °C
ST	+16 °C	+38 °C
T	+16 °C	+43 °C

14.4 Nischenbelüftung

Für die störungsfreie Wärmeabgabe des Geräts ist ein Luftkanal innerhalb der Schrankbreite mit einem Freidurchlass von min. 200 cm² von Lufteintritt im Sockelbereich **A**, bis zum Luftaustritt im hinteren Bereich **B** oder im Frontbereich oben **C** sicherzustellen. Sind Oberausbauschränke vorhanden, so ist der Entlüftungsspalt **x** gemäss nachfolgender Tabelle zu wählen.

Falls aus Designgründen, der obere, frontseitige Luftaustritt mit einen kleineren Entlüftungsspalt **y** erwünscht ist, muss die obere Entlüftung über mehrere Schrankbreiten ermöglicht werden. Die Dimensionierung von **y** ist in nachfolgender Tabelle ersichtlich.

Im Falle einer Seite-an-Seite-Anordnung (Side-by-Side) von Kühl-/Gefriergeräten verdoppeln (**Breite b**) sich die Anforderungen an die Luftkanalquerschnitte.

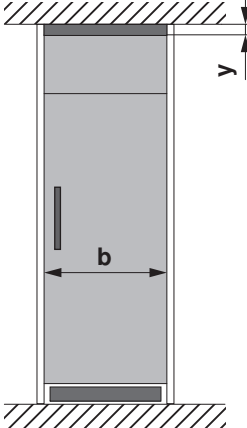
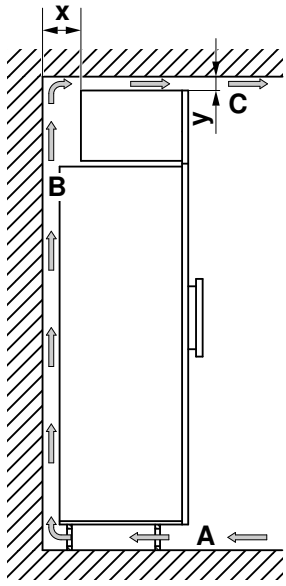
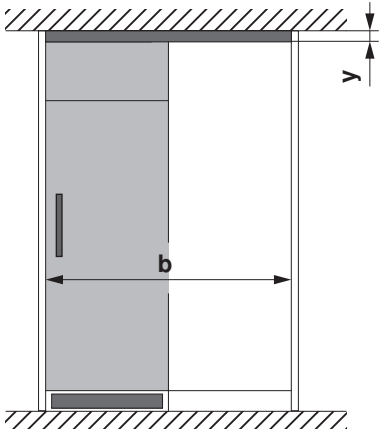
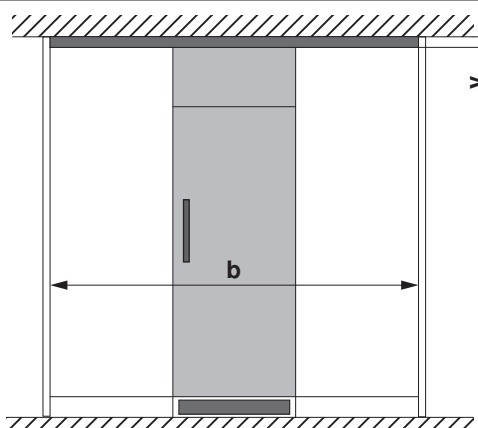
Masse pro Gerät	b (mm)	y (mm)	x (mm)	
	550–568	≥40	≥50	
	1100–1168	≥30	≥100	
	≥1650	≥20		

14.5 Kühlschränke

CombiCooler V4000 (51086/51087)

(integrierbar)

Maximal zulässiges Gewicht vom Türdoppel:
 17,5 kg (oben)/12 kg (unten)

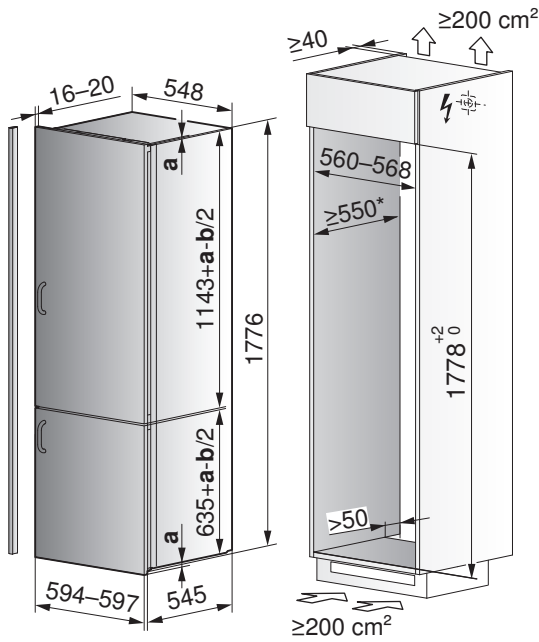

a Überlappung, **b** Spalt (≥4 mm)

Jumbo 60i (51078), Jumbo 60i T (51092)

(integrierbar)

Maximal zulässiges Gewicht vom Türdoppel: 26 kg

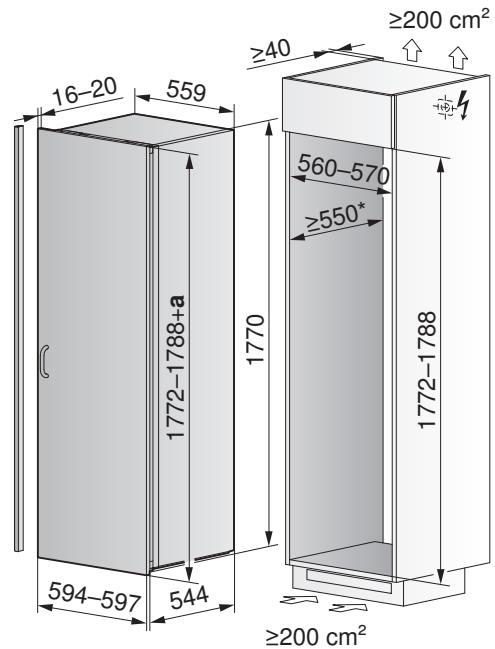

* = Empfehlung: 560 mm.

CombiCooler V6000 Supreme (51096) (vollintegriert)

Bruttogewicht: 212 kg. Maximal zulässiges Gewicht vom Türdoppel: 23 kg (oben)/11 kg (unten).
Wasseranschluss: Länge 2,5 m, ein Wasserablauf und Aquastop muss nicht vorgesehen werden.
Festwasseranschluss: Innengewinde 3/4", Der Wasseranschluss muss immer zugänglich sein.
Elektrisches Anschlusskabel: 2 m.

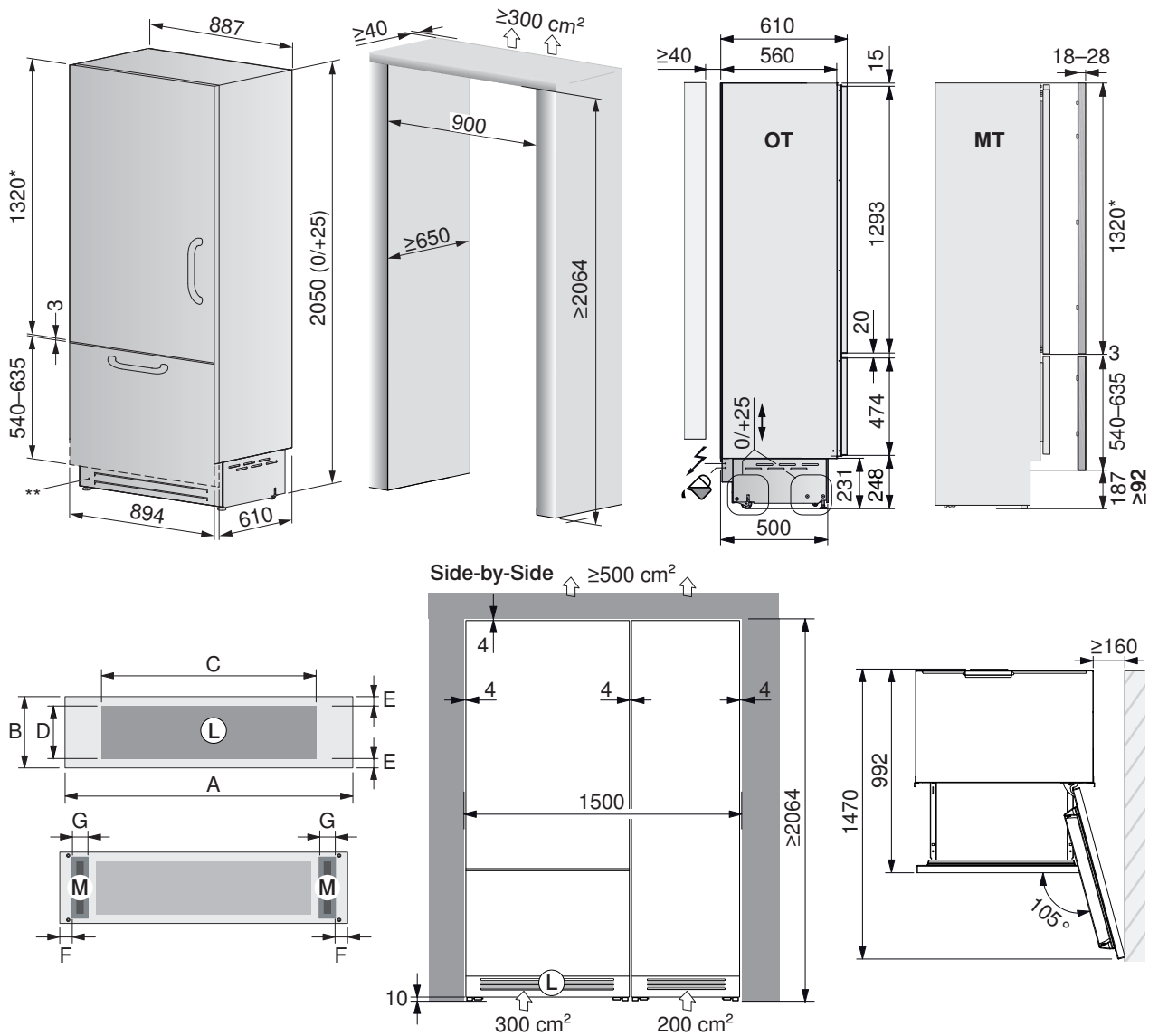

* = Bei Nischenhöhe >2064 muss Türdoppelhöhe angepasst werden.
** = Frontgitter Chrom ersetzbar durch Küchenfront (Masse siehe Installationsanleitung).

OT Ansicht ohne Türdoppel, **MT** Ansicht mit Türdoppel, **L** Lufteintritt (mind. 50% offen), **M** Magnet zur Befestigung.

Massangaben zu Lüftungsgitter und Position Magnet:

A = 894, **B** = 215, **C** = 700, **D** = 200, **E** = ca. 10, **F** = 60, **G** = 15-30.

Installationszubehör:

Chromstahl Türdoppel Set (inkl. Designgriff Chrom) Breite: 894, Höhe Kühlteil: 1320, Höhe Gefrierteil: 581.

Bandung links: Artikel-Nr. **1090119**, Bandung rechts: Artikel-Nr. **1087155**.

Für Side-by-Side Anwendung: Seitlicher Kunststoffverbindungswinkel + Seitliche Kunststoffabdeckungsleiste (im Lieferumfang). Zwischenkunststoffabdeckleiste (bestellbares Zubehör).

Cooler V6000 Supreme (51098) (vollintegriert)

Bruttogewicht: 189 kg. Maximal zulässiges Gewicht vom Türdoppel: 34 kg.
 Elektrisches Anschlusskabel: 2 m.

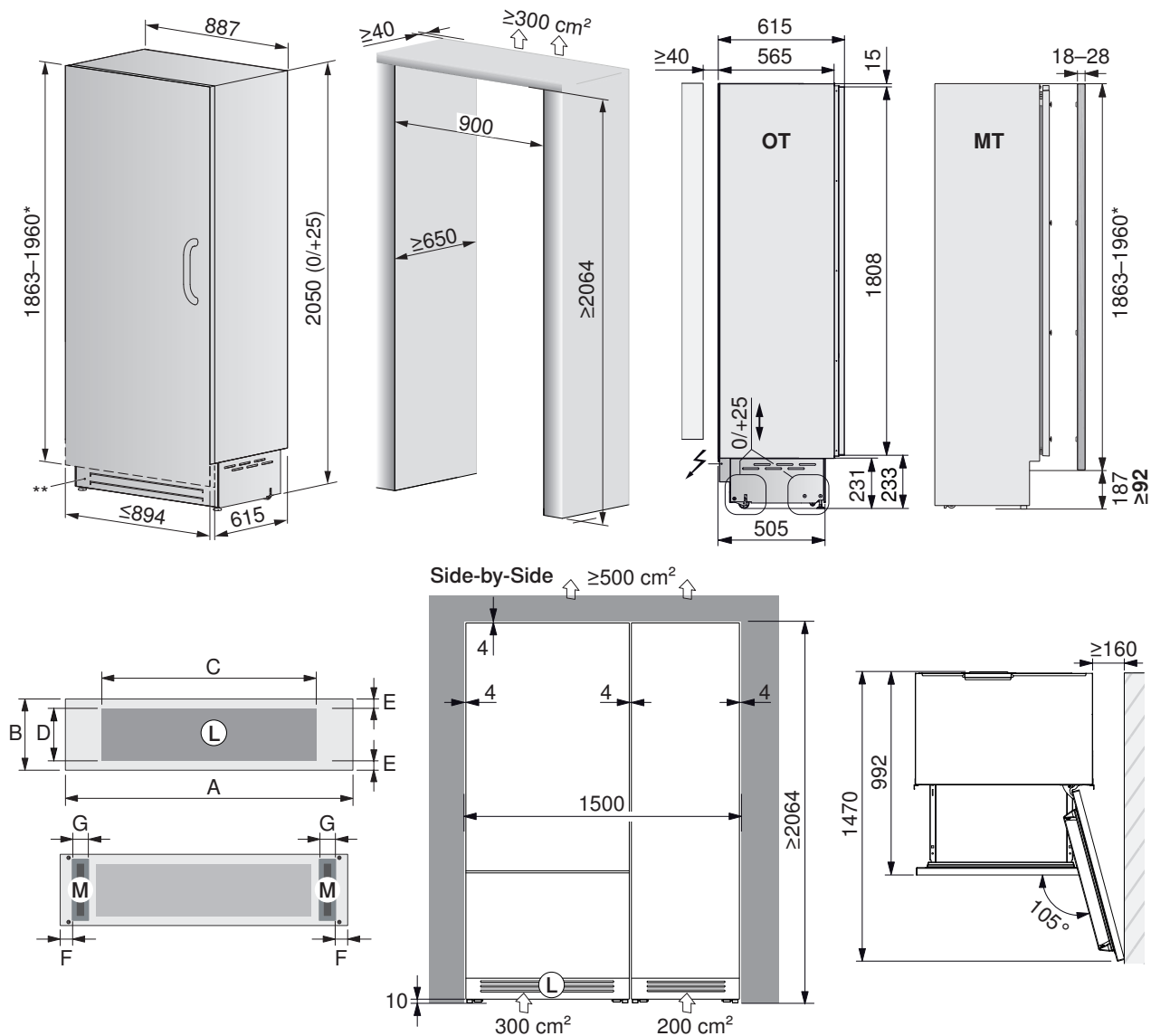

* = Bei Nischenhöhe >2064 muss Anordnung der Bohrungen am Türdoppel und die Türdoppelhöhe angepasst werden (siehe Installationsanleitung).

** = Frontgitter Chrom ersetzbar durch Küchenfront (Masse siehe Installationsanleitung).

OT Ansicht ohne Türdoppel, **MT** Ansicht mit Türdoppel, **L** Lufteintritt (mind. 50% offen), **M** Magnet zur Befestigung.

Massangaben zu Lüftungsgitter und Position Magnet:

A = 894, **B** = 215, **C** = 700, **D** = 200, **E** = ca. 10, **F** = 60, **G** = 15-30.

Installationszubehör:

Chromstahl Türdoppel Set (inkl. Designgriff Chrom) Breite: 894, Höhe: 1904.

Bandung links: Artikel-Nr. **1090120**, Bandung rechts: Artikel-Nr. **1087157**.

Für Side-by-Side Anwendung: Seitlicher Kunststoffverbindungswinkel + Seitliche Kunststoffabdeckungsleiste (im Lieferumfang). Zwischenkunststoffabdeckleiste (bestellbares Zubehör).

14.6 Weinkühler



Das Einbauset für die Montage ist im Lieferumfang enthalten.

Winecooler 90 SL 60 (51082)

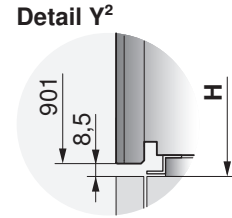
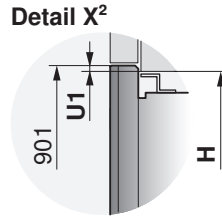
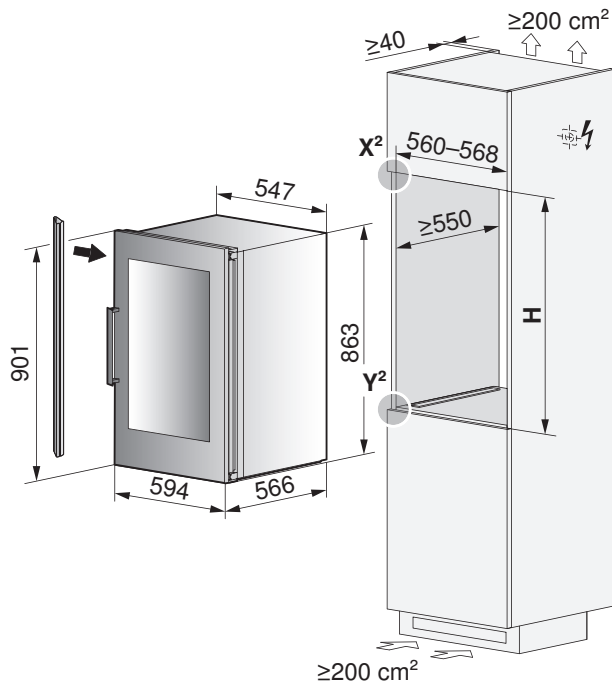

Modell	Einbauart	Nischenhöhe H	Einbauset Art.-Nr.	Einbauset Höhe	Überlappung U1
51082	EURO 90/60	906 ^{+2/0}	1031817	16 mm	4 mm

Winecooler UCSL 60i (51073) (integrierbar)

Lüftungsgitter im Lieferumfang enthalten.

Montagewinkel: **Art.-Nr. 1062627**

V1: mit Holz*, V2: mit Spiegelglas von Galvolux*

* nicht im Lieferumfang enthalten

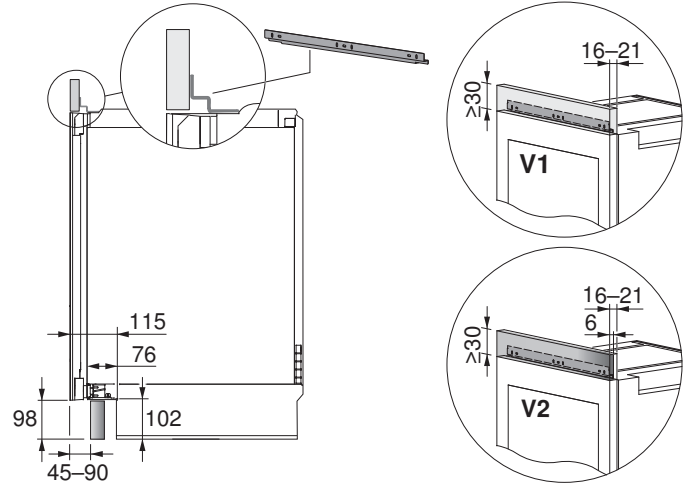
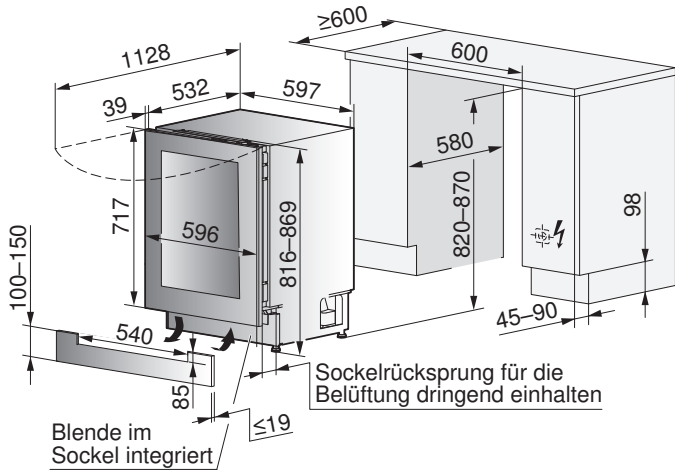

Modell	Einbauart	Nischenhöhe H
51073	EURO 60	820-870+2

Winecooler V6000 (51095)

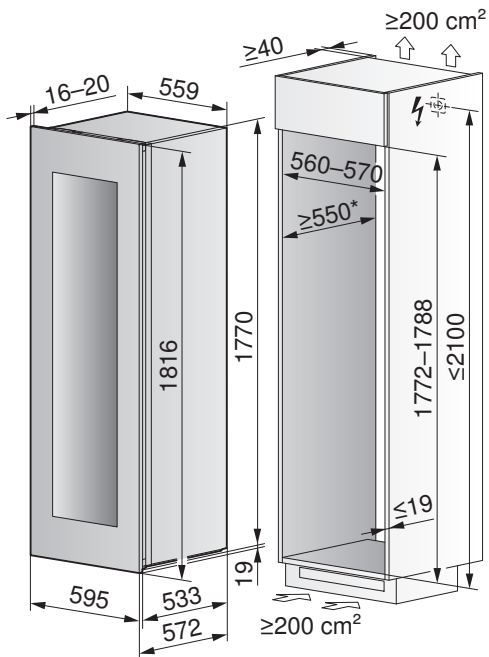

* = Empfehlung: 560 mm.

Modell	Einbauart	Nischenhöhe H
51095	EURO 60	1772-1788+2

WineCooler V6000 Supreme (51097) (integrierbar)

Bruttogewicht: 153 kg. Maximal zulässiges Gewicht vom Türdoppel: 34 kg.
Elektrisches Anschlusskabel: 2 m.

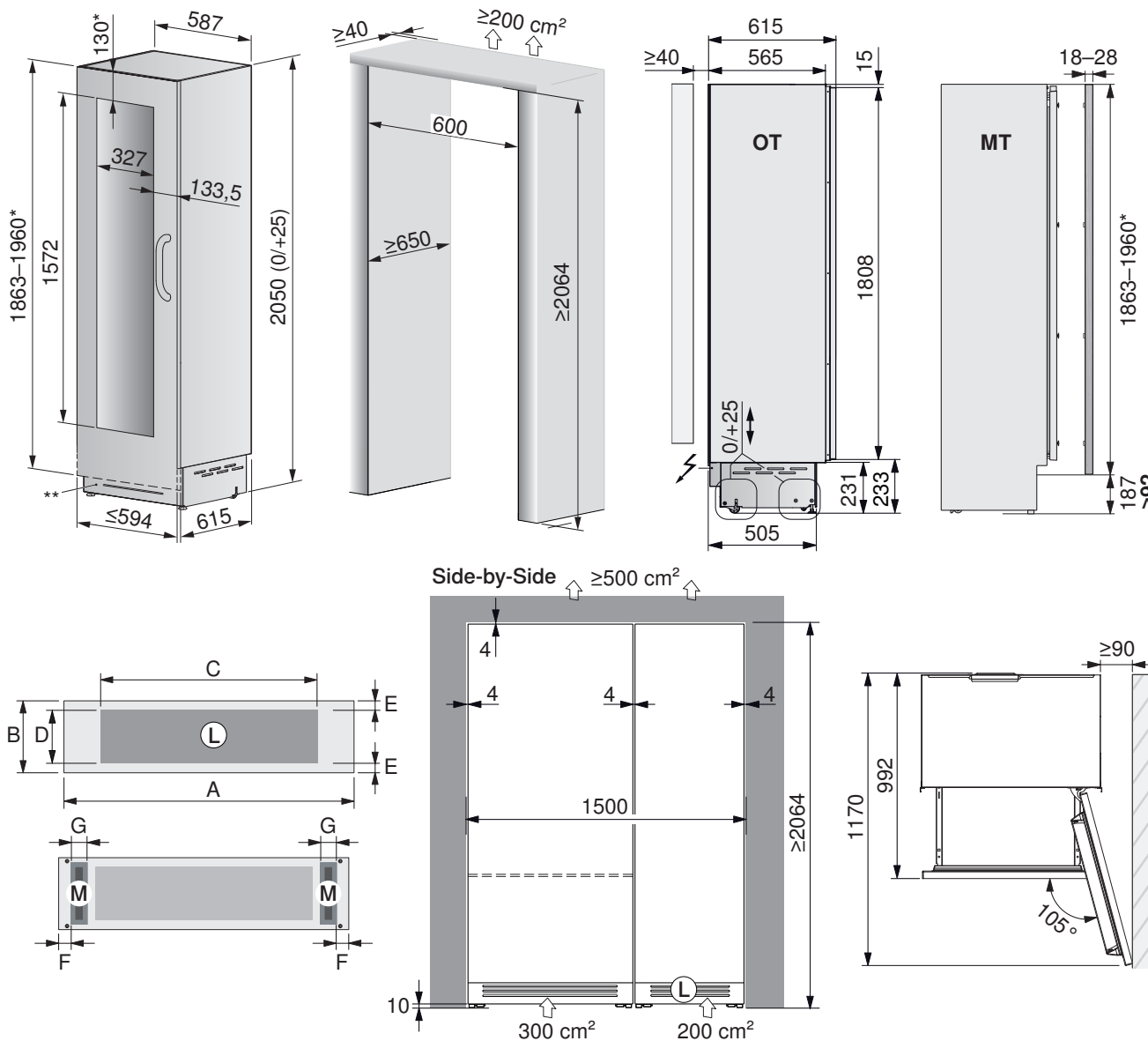

* = Bei Nischenhöhe >2064 muss Anordnung der Bohrungen am Türdoppel und die Türdoppelhöhe angepasst werden (siehe Installationsanleitung).
** = Frontgitter Chrom ersetzbar durch Küchenfront (Masse siehe Installationsanleitung).

OT Ansicht ohne Türdoppel, **MT** Ansicht mit Türdoppel, **L** Lufteintritt (mind. 50% offen), **M** Magnet zur Befestigung,

Massangaben zu Lüftungsgitter und Position Magnet:

A = 594, B = 215, C = 400, D = 200, E = ca. 10, F = 60, G = 15-30.

Installationszubehör: Chromstahl Türdoppel Set (inkl. Designgriff Chrom) Breite: 594, Höhe: 1904.

Bandung links: Artikel-Nr. **1090121**, Bandung rechts: Artikel-Nr. **1087156**.

Für Side-by-Side Anwendung: Seitlicher Kunststoffverbindungswinkel + Seitliche Kunststoffabdeckungsleiste (im Lieferumfang).
Zwischenkunststoffabdeckleiste (bestellbares Zubehör).

Modell	Einbautart	Nischenhöhe H
51097	EURO 60	≥2064

14.7 Gefriergerät

Iglu 60i (51077), Iglu 60i T (51091) (integrierbar)

Maximal zulässiges Gewicht vom Türdoppel: 26 kg
 $\geq 200 \text{ cm}^2$

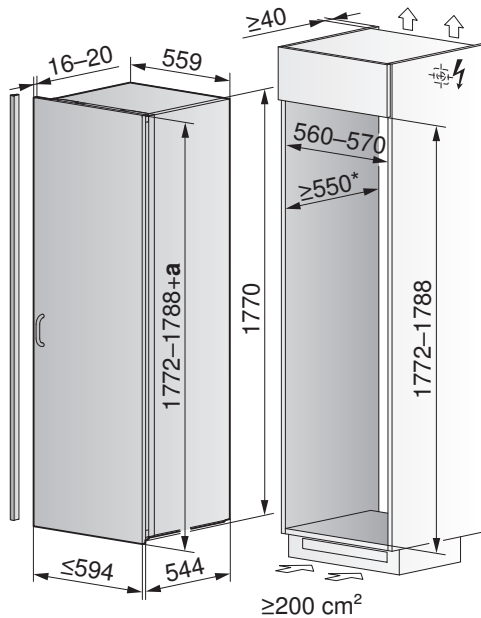

a Überlappung, * = Empfehlung: 560 mm.

Side-by-Side Anwendung



Iglu 60i/-T und Jumbo 60i/-T, sowie unsere restlichen Geräte können links/rechts oder andersrum eingebaut werden. Die Geräte müssen in einem separaten Möbelschrank eingebaut werden.

Freezer V6000 Supreme (51099) (vollintegriert)

Bruttogewicht: 153 kg. Maximal zulässiges Gewicht vom Türdoppel: 34 kg.

Wasseranschluss: Länge 2,5 m, ein Wasserablauf und Aquastop muss nicht vorgesehen werden.

Festwasseranschluss: Innengewinde 3/4", Der Wasseranschluss muss immer zugänglich sein.

Elektrisches Anschlusskabel: 2 m.

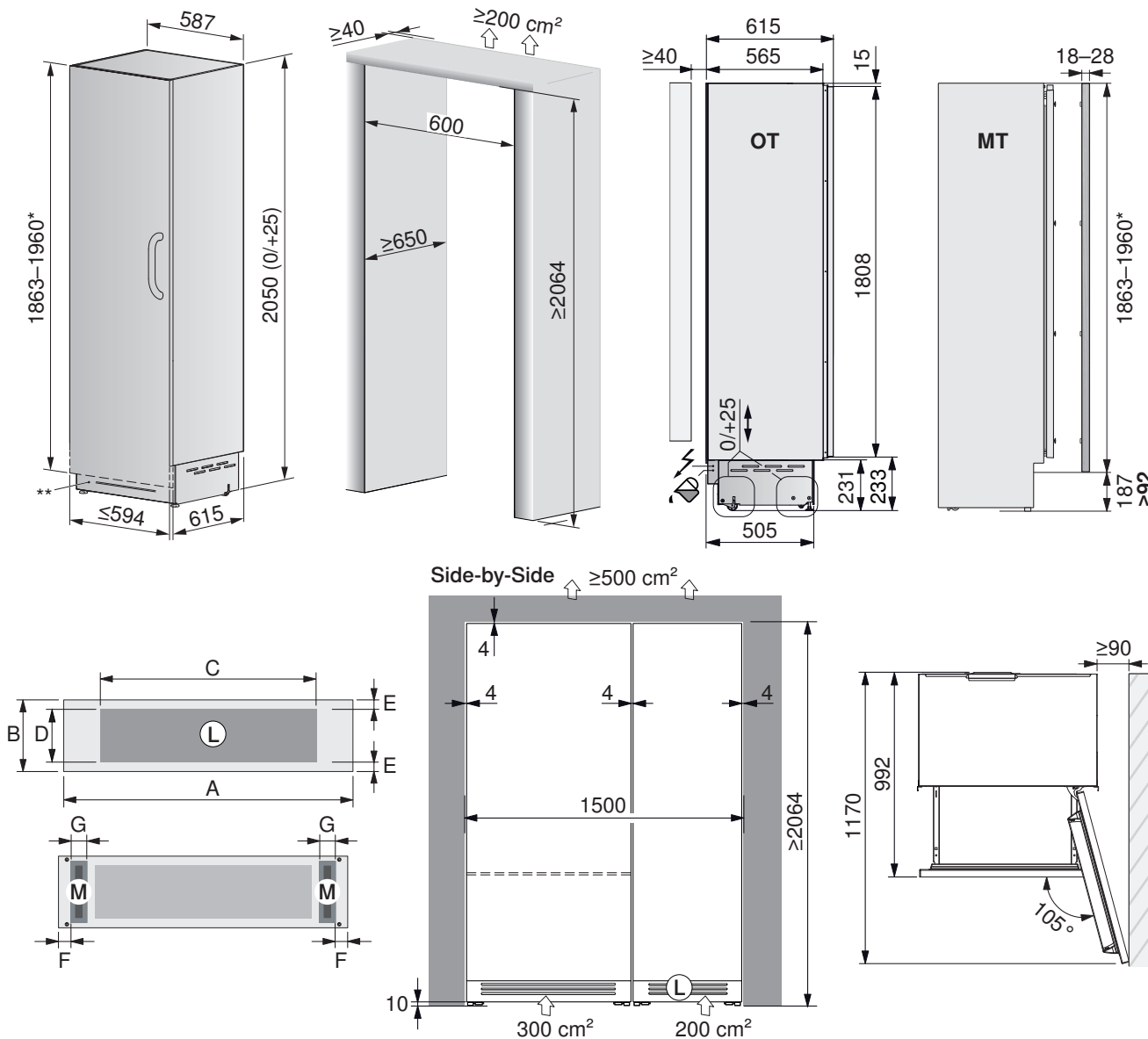

* = Bei Nischenhöhe >2064 muss Anordnung der Bohrungen am Türdoppel und die Türdoppelhöhe angepasst werden (siehe Installationsanleitung).

** = Frontgitter Chrom ersetzbar durch Küchenfront (Masse siehe Installationsanleitung).

OT Ansicht ohne Türdoppel, **MT** Ansicht mit Türdoppel, **L** Lufteintritt (mind. 50% offen), **M** Magnet zur Befestigung,

Massangaben zu Lüftungsgitter und Position Magnet:

A = 594, **B** = 215, **C** = 400, **D** = 200, **E** = ca. 10, **F** = 60, **G** = 15-30.

Installationszubehör: Chromstahl Türdoppel Set (inkl. Designgriff Chrom) Breite: 594, Höhe: 1904.

Bandung links: Artikel-Nr. **1090126**, Bandung rechts: Artikel-Nr. **1090125**.

Für Side-by-Side Anwendung: Seitlicher Kunststoffverbindungswinkel + Seitliche Kunststoffabdeckungsleiste (im Lieferumfang). Zwischenkunststoffabdeckleiste (bestellbares Zubehör).

15 Zubehör

15.1 Backöfen/Steamer/Mikrowellen/Kaffeemaschinen/Vakuumier-/Wärme-/Systemschubladen

Ausgleichselemente

Lüftungsgitter

- Die Lüftungsgitter werden bei Backöfen mit darüberliegendem Glaskeramik-Kochfeld benötigt.
- Installation oberhalb der Schalterblende, siehe Installationsanleitung J40254

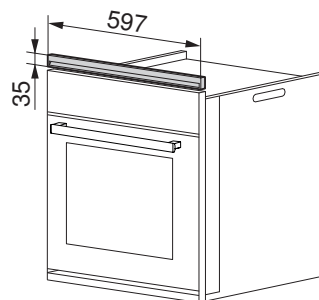

Nischenbreite 60 cm		
Bezeichnung	Gerätehöhe	Artikel-Nr.
Weiss	60 cm	H63161
Nero	60 cm	H63163
ChromeClass	60 cm	H63256

Adapterrahmen

- Installation siehe Installationsanleitung J731050.
- Installation unterhalb des Gerätes

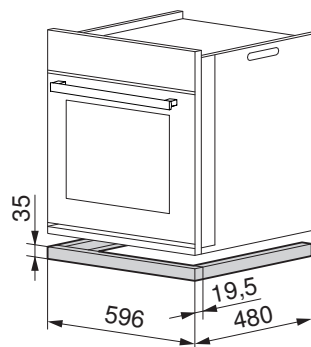

Nischenbreite 60 cm		
Bezeichnung	Gerätehöhe	Artikel-Nr.
Weiss	38,1/60 cm	K38137
Nero	38,1/60 cm	K38136
ChromeClass	38,1/60 cm	K48135
Spiegelglas	38,1/60 cm	K38134
AluClass	38,1/60 cm	K38133

Winkelset für Kombinationsmöglichkeiten

- Installation siehe Installationsanleitung J21021050
- ▶ Installation in der Nische seitlich links und rechts am Holz.
- ▶ Das Gerät wird auf die Winkel aufgesetzt und in die Nische eingeschoben.

Art.-Nr. K50572 Bauform Euro

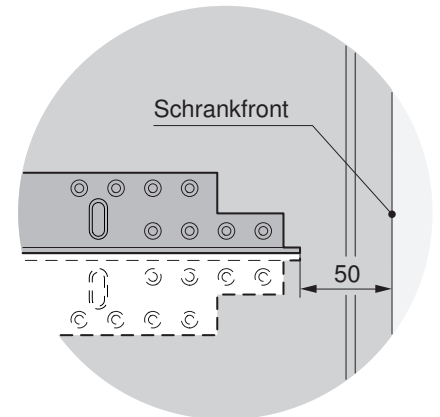

Kantenschutz-Set

- Installation siehe Installationsanleitungen:
1044771, 1044772, 1075859.

Art.-Nr. 1056472 Kantenschutz-Set
 muss nur einmal bestellt werden.

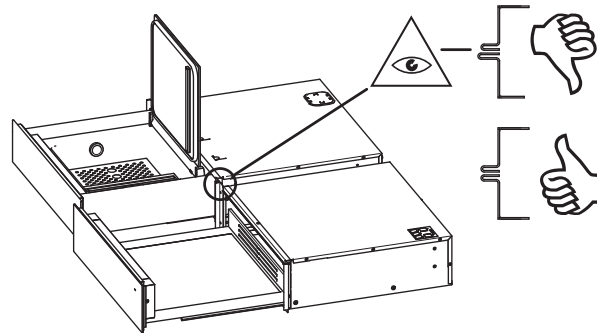

Kippschutz-Set

- Installation siehe Installationsanleitungen: **1044772.**

Art.-Nr. 1016692 Kippschutz-Set
 muss nur einmal bestellt werden.

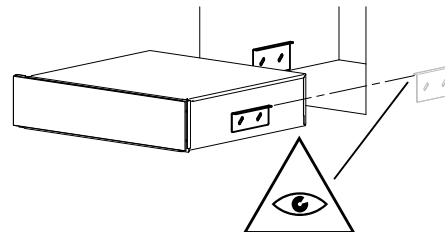

Design-Abdeckung

Die Design-Abdeckung deckt den Zwischenboden bei EURO-Nischen bei kombiniertem Einbau zweier Geräte ab, z. B. Backofen **1** und Kombi-Steamer **2**. Die Abdeckung ist für eine Blendenüberlappung von 4 mm ausgelegt.

- Installation siehe Installationsanleitung J340050
- Die Design-Abdeckung **A** ist abhängig von der Zwischenbodendicke **b** in 2 Varianten (Nero) erhältlich:

Art.-Nr. K37158 ($b = 16 \text{ mm}/a = 10,5 \text{ mm}$)

Art.-Nr. K37159 ($b = 19 \text{ mm}/a = 13,5 \text{ mm}$)

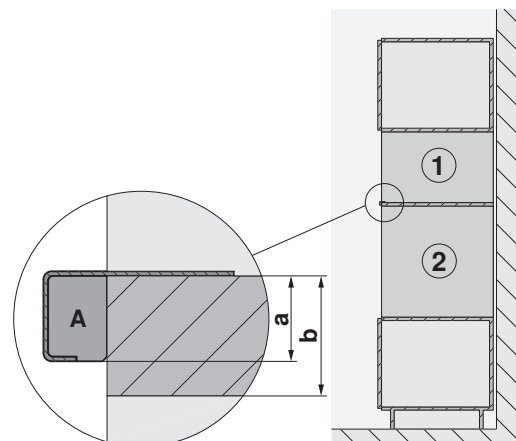

Asthetikprofil

Montageset Aesthetikprofil für Einbau Miwell neben anderem Gerät.

- Installation siehe Installationsanleitung 1009019

Art.-Nr. 1009179



Ablaufschlauch

Ablaufschlauch mit 5 m Länge für Steamer mit Festwasseranschluss CSTXSLF.

Art.-Nr. 1012933

15.2 Kochfelder und Gaskochfelder

Lüftungsschutzblech-Set für den Einbau unter Induktions-Kochfelder		Artikel-Nr.	Installationsanleitung
Nischenbreite 600 mm mit Dichtung	für übrige Induktionsgeräte	H61083	J40248
Nischenbreite 825 mm mit Dichtung		H61084	
Nischenbreite 900 mm mit Dichtung		H61085	
Nischenbreite 600 mm ohne Dichtung	- für Induktion GK46TIMPS..., GK47TIMPS...	H61087	
Nischenbreite 825 mm ohne Dichtung		H61088	
Nischenbreite 900 mm ohne Dichtung		H61089	
Lüftungsgitter, Höhe 35 mm für untergebauten Kurzbackofen		Artikel-Nr.	Installationsanleitung
Bauform 60-600			
- Weiss		H63161	J40254
- Nero		H63163	
- ChromeClass		H63165	
- ChromeClass (TouchClean)		H63256	
Bauform 60-450			
- Nero		H60039	J40250
- ChromeClass		H60041	
- ChromeClass (TouchClean)		H60053	
Bauform 60-381			
- Nero		H60033	J40252
- ChromeClass		H60035	
- ChromeClass (TouchClean)		H60049	
Winkelset für flächenbündigen Einbau bei geradem Steinschnitt		Artikel-Nr.	Installationsanleitung
- Kochfelder mit Baugrösse 30		H63770	J004130
- Kochfelder mit Baugrösse 40		H63771	
- Kochfelder mit Baugrösse 60		H63772	
- Kochfelder mit Baugrösse 70		H63773	
- Kochfelder mit Baugrösse 80		H63774	
- Kochfelder mit Baugrösse 90		H63775	
- Kochfelder mit Baugrösse 90 Panorama		H62568	
Set für flächenbündigen Einbau		Artikel-Nr.	Installationsanleitung
Dichtungsband-Set		H63283	J004130
Schiffmaterial-Set		H60330	
Spannlaschen-Set für Einbau in Glasabdeckung		Artikel-Nr.	Installationsanleitung
Spannlaschen-Set		H62510	J41699



Zwischensteg Bausätze für kombinierten Einbau	Artikel-Nr.	Installationsanleitung
Zwischensteg Edelstahl für die aufliegende Kombination von mehreren Kochfeldern, nicht in Deutschland erhältlich	1014361	1013770
Zwischensteg Schwarz für die aufliegende Kombination von mehreren Kochfeldern, nicht in Deutschland erhältlich	1019199	
Seitenleisten für Kombinationseinbau mit Teppan Yaki und Muldenlüfter	1028587	
Zwischensteg (2 Stück im Set) für die flächenbündige Kombination von mehreren Kochfeldern	H63789	1014378

Gaskochfelder spezial	Artikel-Nr.	Installationsanleitung
Gasdeflektor für Kombination DSMS und Gaskochfeld	1031218	-
Dichtung für Gasanschluss, flach	1030096	-

Installations-Zubehör für Kochfelder	Installationsanleitung
Schnellkleber für Installation der Stahlwinkel, 50 ml	B11657
Mischdüse gerade	B11656
Pistole	-
Dichtungsbandset (Band & Schiftmaterial)	H63283
Dichtungsband 10 × 3 × 2800	86392887
Dichtungsband 5 × 1,5 × 2552	H62377
Schiftmaterialset	H60330
Isopropylalkohol TREMCLEAN, 1000 ml	1056609
Silikon schwarz FA880, 310 ml	B11555
Silikon anthrazit FA880, 310 ml	B11556
Silikon weiss FA880, 310 ml	1031313
Silikon steingrau FA880 310 ml	1031314
Glättmittel Marmor AA320, 1000 ml	B11557
Fugenboy	B75158

Düsensätze für Gaskochfelder in der Übersicht (siehe Seite 62)

15.3 Dunstabzüge



Technische Informationen zu den Dunstabzügen finden Sie im Dokument J32833 «TechInfo für Dunstabzüge».

Seitenwandschutzblech

Die Seitenwandschutzbleche werden benötigt, um die Seitenwände des Oberschranks vor Fett und Feuchtigkeit zu schützen.

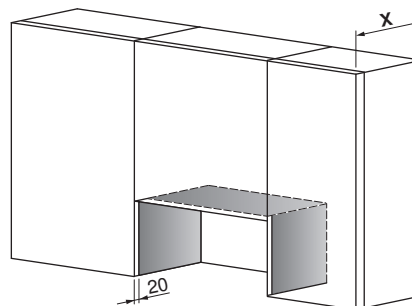

Bezeichnung	Dimensionen (Höhe x Tiefe)	Oberschrantiefe x	Farbe	Artikel-Nr.
Seitenwandschutzblech	235 x 310 mm	330 mm	Weiss	K26092
Seitenwandschutzblech	235 x 310 mm	330 mm	Nero	K26093
Seitenwandschutzblech	235 x 310 mm	330 mm	ChromeClass	K26094
Seitenwandschutzblech	235 x 330 mm	350 mm	Weiss	H42792
Seitenwandschutzblech	235 x 330 mm	350 mm	Nero	H42791
Seitenwandschutzblech	235 x 330 mm	350 mm	ChromeClass	H42790
Seitenwandschutzblech	235 x 350 mm	370 mm	Weiss	H42795
Seitenwandschutzblech	235 x 350 mm	370 mm	Nero	H42794
Seitenwandschutzblech	235 x 350 mm	370 mm	ChromeClass	H42793

Spiralfalzrohre

Spiralfalzrohr

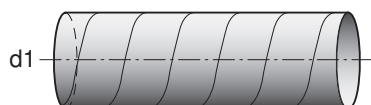

Beschreibung

Starkes Spiralfalzrohr, sendzimirverzinkt
 Materialstärke 0,5 mm
 Stück à 3 m

Art.-Nr.

H42028
 H42029

d1

ø125 mm
 ø150 mm

Befestigungselemente

Rohrschelle mit Gewinde

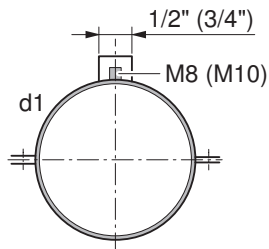

Beschreibung

Zur Befestigung des Spiralfalzrohres
 2-teilig mit Schalldämmeinlage, inkl. Schrauben und Muttern
 Stahl verzinkt, Gewinde M8

Art.-Nr. d1
 H42050 ø150 mm

Doppelgewindestift M8, verzinkt

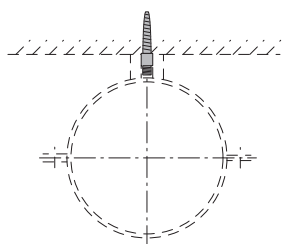

Beschreibung

Zur Befestigung der Rohrschelle in der Betonwand
 Länge 40 mm

Art.-Nr.
 H42057

Schlauchbride mit Klappsverschluss

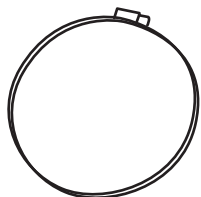

Art.-Nr.

33121304 ø110–130 mm
 33121336 ø150 mm

Verbindungsrippel/Verbindungsrohre

Verbindungsrippel

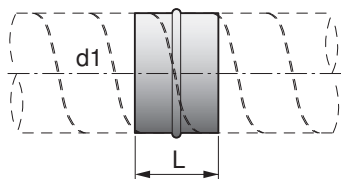

Beschreibung

Stahlblech sendzimirverzinkt
 L = 80 mm

Art.-Nr. d1
 H42031 ø150 mm

Verbindungsrohr

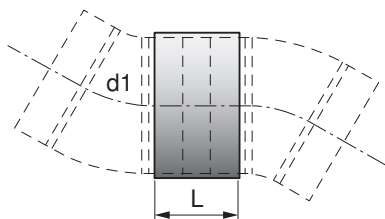

Beschreibung

Stahlblech sendzimirverzinkt
 L = 90 mm

Art.-Nr. d1
 H42032 ø125 mm
 H42033 ø150 mm

Bogen

Bogen 90°

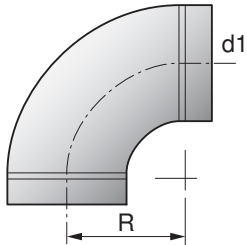

Beschreibung

Bogen gepresst, $R = d1$

Verwendbar bei flexiblen und starren Rohren
Stahlblech sendzimirverzinkt

Art.-Nr.

H42034

H42036

$d1$

$\varnothing 125$ mm

$\varnothing 150$ mm

Reduktionen

Reduktion

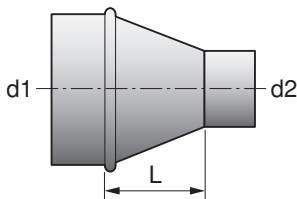

Beschreibung

Ausführung gepresst, $L = 22$ mm

Stahlblech sendzimirverzinkt

Art.-Nr.

H42040

$d1$

$\varnothing 150-125$ mm

Rohrabschlüsse

Rohrabschluss

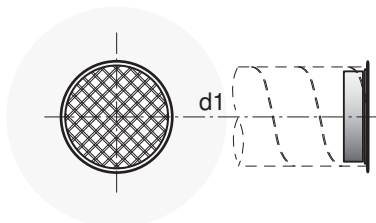

Beschreibung

Stutzen mit Gitter

Stahlblech sendzimirverzinkt

Art.-Nr.

H42048

$d1$

$\varnothing 150$ mm

Wetterschutzgitter

Wetterschutzgitter aus Kunststoff

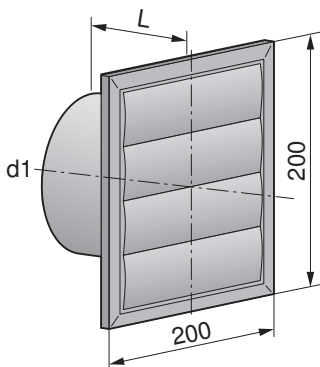

Beschreibung

Wetterschutzgitter ohne Rückstauklappe, quadratisch mit Stutzen

Wetterbeständig, $L = 40$ mm

Art.-Nr.

H42080

$d1$

$\varnothing 150$ mm, Weiss

Wetterschutzgitter

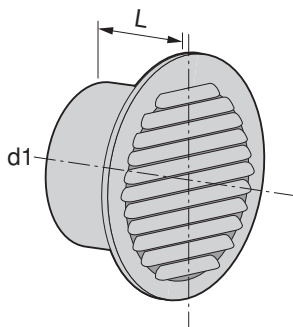

Beschreibung

Wetterschutzgitter ohne Rückstauklappe, rund, gepresst, Aluminium
 Mit Fliegengitter und Stutzen, L = 45 mm

Art.-Nr.	d1
H42064	ø150 mm

Mauerrohre

Teleskopmuerrohr mit Rückstauklappe

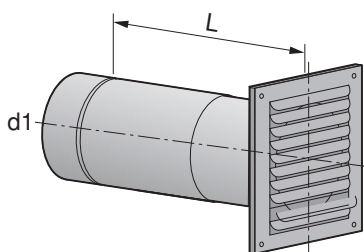

Beschreibung

3-teilig, L = Mauerstärke 300–460 mm
 Stahlblech sendzimirverzinkt
 Gitter aus Aluminium; Farbanstrich möglich

Art.-Nr.	d1
H42065	ø125 mm
H42066	ø150 mm

Klappen

Rückstauklappe mit Dichtlippe

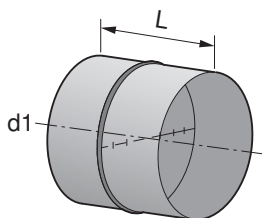

Beschreibung

Aus robustem Stahlblech
 Für flexible und starre Rohre, L = 80 mm

Art.-Nr.	d1
H42061	ø125 mm
H42062	ø150 mm

Schläuche

Alu-Schlauch, halbflexibel

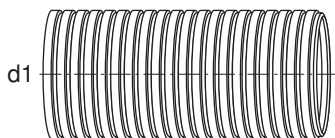

Beschreibung

Runder Aluflex, halbflexibel
 Formbeständig, schwer entflammbar
 Stück à 3 m

Art.-Nr.	d1
H42051	ø125 mm
H42052	ø150 mm
H40168	ø160 mm



Alu-Schlauch, hochflexibel

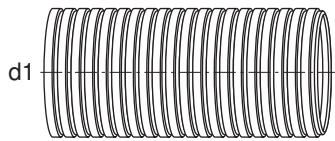

Beschreibung

Runder Aluflex, hochflexibel
 Biegeradius 30–60 mm innen
 Formbeständig, schwer entflammbar

Art.-Nr.	d1
H42053	ø125 mm, Stück à 10 m
16955803	ø150 mm, Stück à 15 m

Schalldämpfer Aluminium

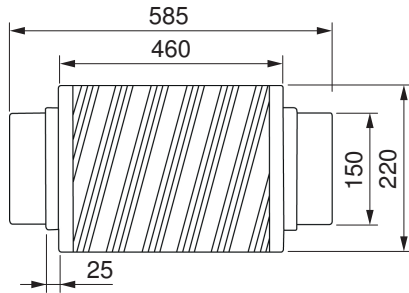

Beschreibung

Schalldämpfer aus Aluminium für Rohrdurchmesser ø150 mm.
 Schallsenkung um bis zu 22 dB.

Art.-Nr.	ø150 mm
1030591	

Flachkanalsysteme aus Kunststoff



Zubehörteile aus Kunststoff nicht aus feuerfestem Material.

Flachkanal

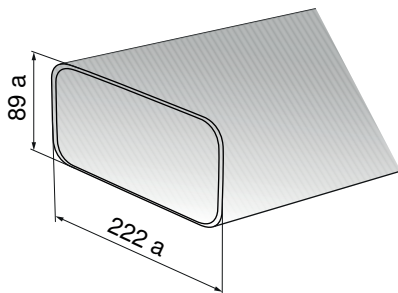

Beschreibung

Lüftungsrohr ohne Muffe

Art.-Nr.	L = 1000 mm
1012780	

Kanalverbinder

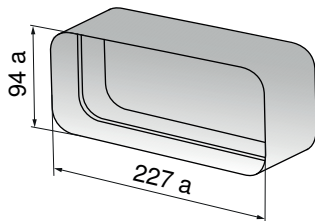

Beschreibung

Für gerade Lüftungsrohre

Art.-Nr.	L = 80 mm
1012781	

Übergangsstück Flachkanal

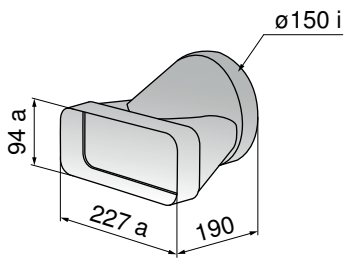

Beschreibung

Mit angeformter Muffe für den direkten Übergang von flach auf rund
Strömungstechnisch optimiert

Art.-Nr.

1012782

Umlenkstück auf Flachkanal 90°

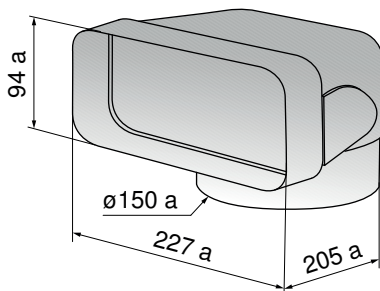

Beschreibung

Für Hauben-Direktanschluss mit Luftleitkörpern und einseitig angeformter Muffe

Art.-Nr.

1012783

Bogen 90°, waagrecht

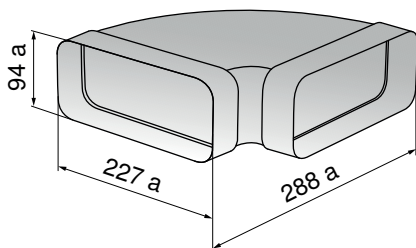

Beschreibung

Mit Luftleitkörpern und beidseitig angeformten Muffen

Art.-Nr.

1012784

Bogen 90°, senkrecht

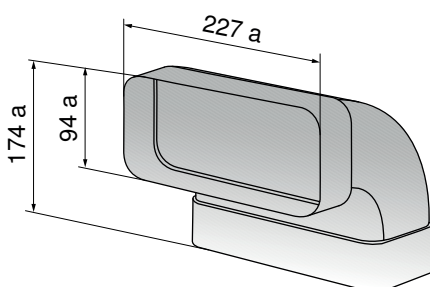

Beschreibung

Mit Luftleitkörpern und beidseitig angeformten Muffen

Art.-Nr.

1012785

Flexbogen, flach

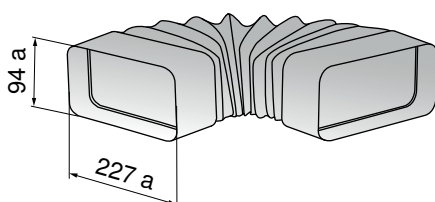

Beschreibung

Für Umlenkungen und Drehungen bis 90°

Adapter, flexibel, eckig auf eckig, mit angeformter Muffe

Art.-Nr.

1012786

L = 240–600 mm

Flexbogen, rund auf flach

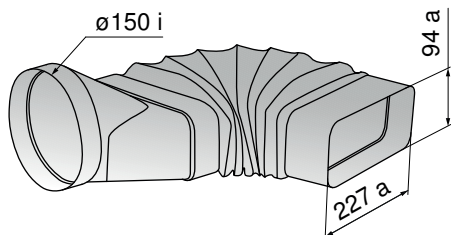

Beschreibung

Für Umlenkungen und Drehungen bis 90°
 Adapter, flexibel, rund auf eckig mit angeformter Muffe

Art.-Nr.

1012787

L = 160–550 mm

Wetterschutzgitter für Kunststoff-Flachkanal

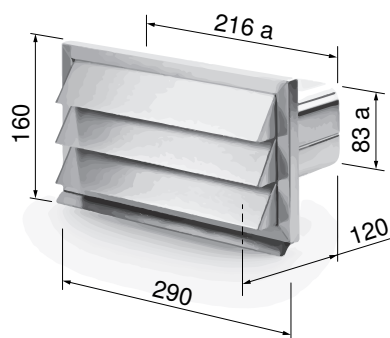

Beschreibung

Lüftungsgitter für Kunststoff-Flachkanal ChromeClass
 mit Rückstauklappe. Kompatibel zu Flachkanal Art.-Nr. 1012780.

Art.-Nr.

1030590

290 × 160 mm

Flachkanalsysteme aus Metall



Zubehörteile aus Metall aus feuerfestem Material.

Flachkanal

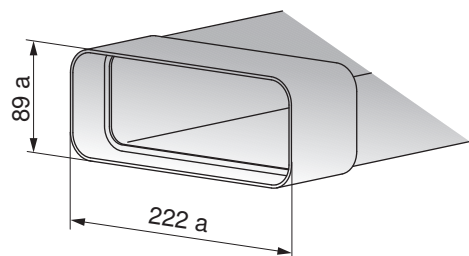

Beschreibung

Flachkanal mit Dichtung

Art.-Nr.

1046627

L = 500 mm

Flachkanal

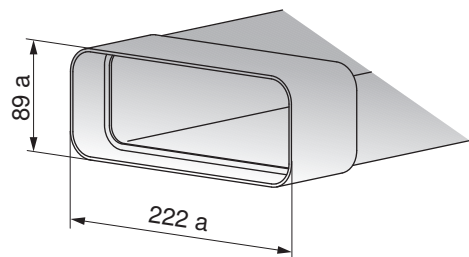

Beschreibung

Flachkanal mit Dichtung

Art.-Nr.

1046628

L = 1000 mm

Verstärkungsrippe zum Einbetonieren

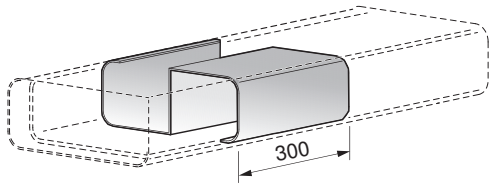

Beschreibung

Verstärkungsrippe zum Einbetonieren (Trittbelastung bis 100kg)
 1 Stück notwendig bei Verwendung im Flachkanal (L=500mm) Art.-Nr. 1046627
 2 Stück notwendig bei Verwendung im Flachkanal (L=1000mm) Art.-Nr. 1046628

Art.-Nr.

1077495

L = 300 mm

Flachkanal flexibel

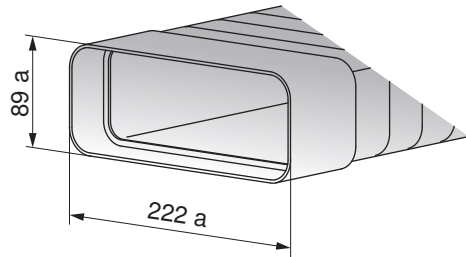

Beschreibung

Flachkanal flexibel mit Dichtung

Art.-Nr.

1046629

L = 500 mm

Flachkanal flexibel

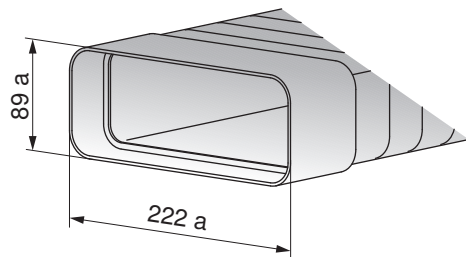

Beschreibung

Flachkanal flexibel mit Dichtung

Art.-Nr.

1046635

L = 1000 mm

Kanalverbinder

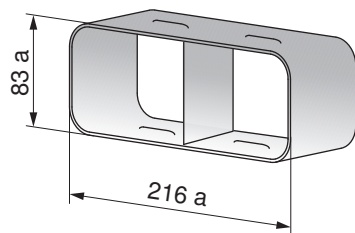

Beschreibung

Für gerade Flachkanäle

Art.-Nr.

1046636

L = 100 mm

Umlenkstück auf Flachkanal 90°

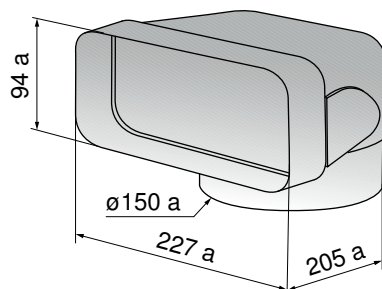

Beschreibung

Für Hauben-Direktanschluss mit Luftleitkörpern und einseitig angeformter Muffe

Art.-Nr.

1046638

Bogen 90°, waagrecht

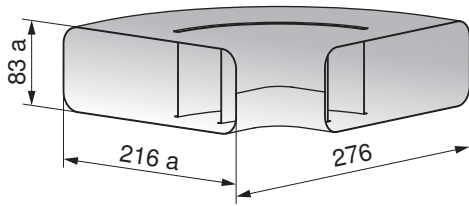

Beschreibung
 Bogen mit Luftleitkörpern
Art.-Nr.
 1046639

Bogen 90°, senkrecht

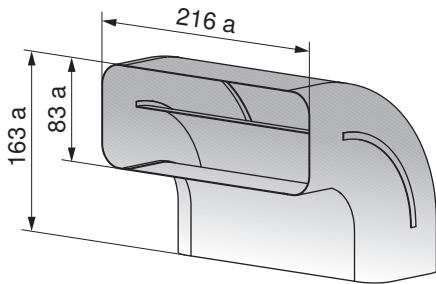

Beschreibung
 Bogen mit Luftleitkörpern
Art.-Nr.
 1046643

Übergangsstück Flachkanal

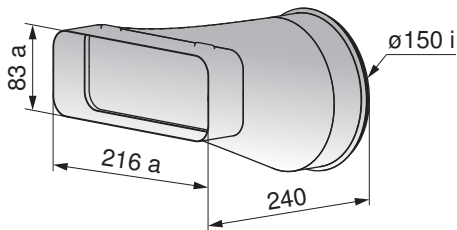

Beschreibung
 Für den direkten Übergang von flach auf rund Strömungstechnisch optimiert
Art.-Nr.
 1046644

Rohrverbinder

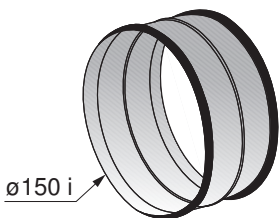

Art.-Nr.
 1046646

d = 150 mm

Versatzstück auf Sockelmotor

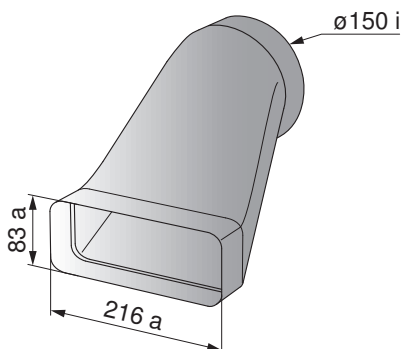

Art.-Nr.
 1046649

Rohrset für Muldenlüfter

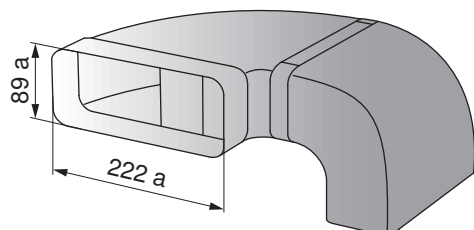

Art.-Nr.
 1046650

Flachkanäle

Flachkanal

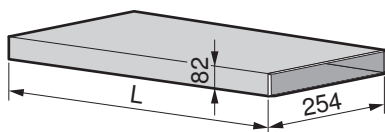

Beschreibung

Abluftkanalsystem mit sehr geringer Bauhöhe von 82 mm
 Stahlblech sendzimirverzinkt
 Entspricht NW ø150 mm

Art.-Nr.

H42068

L = 1000 mm

H42069

L = 600 mm

Flachkanal verstärkt

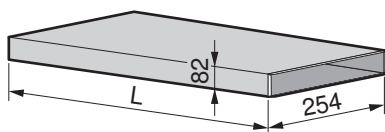

Beschreibung

Abluftkanalsystem mit sehr geringer Bauhöhe von 82 mm
 Stahlblech sendzimirverzinkt
 Mit Verstärkung zum Einbetonieren
 Entspricht NW ø150 mm

Art.-Nr.

H42085

L = 600 mm

H42086

L = 1000 mm

Flachkanal teleskopierbar

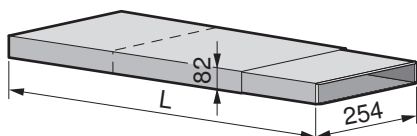

Beschreibung

Abluftkanalsystem mit sehr geringer Bauhöhe von 82 mm
 Stahlblech sendzimirverzinkt
 Entspricht NW ø150 mm

Art.-Nr.

H42070

L = 275–535 mm

Verstärkungsrippe für Flachkanal

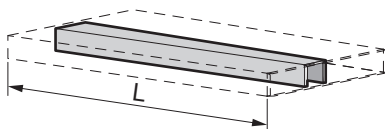

Beschreibung

Zum Einbetonieren für Flachkanal

Art.-Nr.

H42071

L = 600 mm

H42072

L = 1000 mm

Montagebügel für Flachkanal

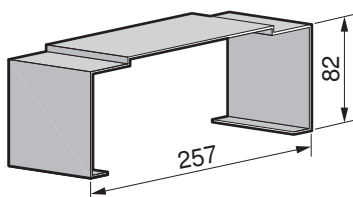

Art.-Nr.

H42073

Bogen 90°, senkrecht, für Flachkanal

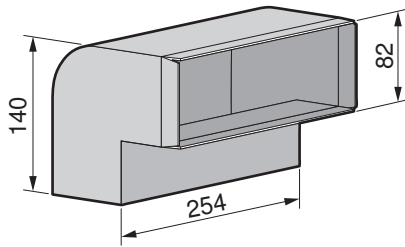

Art.-Nr.
H42074

Bogen 45°, senkrecht, für Flachkanal

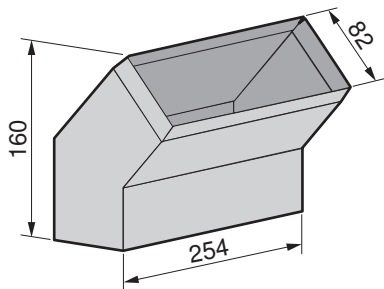

Art.-Nr.
H42075

Bogen 90°, waagrecht, für Flachkanal

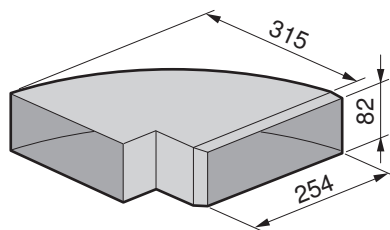

Art.-Nr.
H42076

Bogen 45°, waagrecht, für Flachkanal

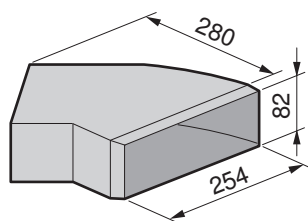

Art.-Nr.
H42077

Übergangsstück Flachkanal

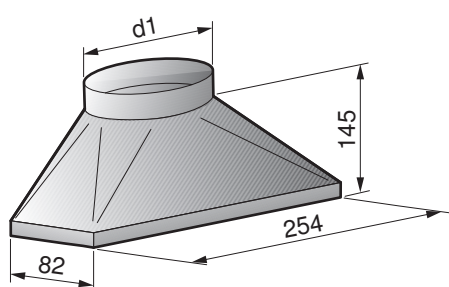

Beschreibung

Für den Übergang von rund auf flach

Art.-Nr. d1
H42078 ø150 mm

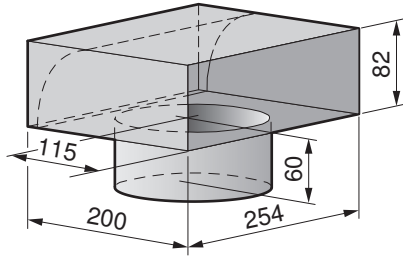
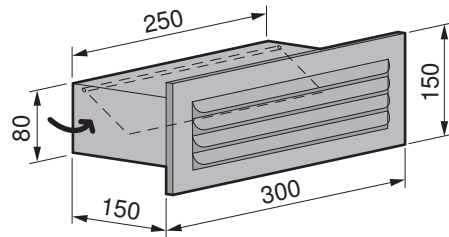
Umlenkstück auf Flachkanal**Art.-Nr.**
H42087
H42079Stutzen ø125 mm
Stutzen ø150 mm**Flachkanal-Mauerkasten****Beschreibung**

Mit Rückstauklappe und Wettergitter

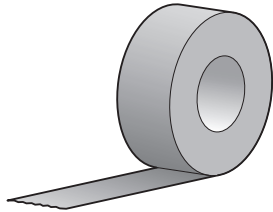
Art.-Nr.
H42054**Abdichtbänder****Aluminiumband****Beschreibung**

Gewebeverstärkt, mit Schutzfolie Rolle à 50 m, Breite 50 mm

Art.-Nr.
H42067

15.4 Geschirrspüler

AdoraSpülen

Spiegelglasfronten (Option)

integriert	Breite	Höhe	Tiefe	Artikel-Nr.
Set Dekor 60 Standard Spiegelglas	596 mm	632 mm	20 mm	W83526
Set Dekor 60 Grossraum Spiegelglas	596 mm	697 mm	20 mm	W83527

Diverse Sets

Set	Artikel-Nr.	Bemerkungen
Umbauset Gleitblech	W83583	Anstelle der Sockelkufen, für Einbau auf Sockel oder für Hocheinbau.
Set Kompensator, Schwarz	W82043	Zusätzliche Bestellung für Geräte «Spiegelglas». Das Set kann auch für Geräte «ChromeClass» verwendet werden.
Sockelkufe	W82930	Für Höhenausgleich in der Nische
Arbeitsplattenschutz	W70163	Schutz vor austretender Feuchtigkeit
Set Zugfeder stark für Standardgeräte	W84603	Für schwerere Dekors
Set Zugfeder stark für Grossraumgeräte	W84604	Für schwerere Dekors
KD-Set lange Schläuche V6000 / V4000B	1032108	Umbau auf 3 m Aquastop und 3 m Ablaufschlauch*
KD-Set lange Schläuche V2000 / V4000	1091481	Umbau auf 3 m Aquastop und 3 m Ablaufschlauch*
KD-Set Bremse Türscharnier	1011228	Für sehr schwere Dekors bei Geräten mit Türaufstosser



* Umbau darf nur durch Fachpersonal ausgeführt werden.



15.5 Kühlschränke

Bezeichnung	Artikel-Nr.	Bemerkungen
Ergänzungs-Set 60 cm (Füllprofil)		
KPRi, KPRTi	H71756	Länge 1780 mm
Montagekit bei Steinabdeckung		
Ausgleichsprofil KWUCSL60	1062627	Höhe ≥30 mm
Installationszubehör für		
CombiCooler V6000 Supreme (51096):		
Chromstahl Türdoppel Set (inkl. Designgriff Chrom), Bandung rechts	1087155	Breite 894 mm, Höhe Kühlteil 1320 mm, Höhe Gefrierteil 581 mm
Chromstahl Türdoppel Set (inkl. Designgriff Chrom), Bandung links	1090119	
Cooler V6000 Supreme (51098):		
Chromstahl Türdoppel Set (inkl. Designgriff Chrom), Bandung rechts	1087157	Breite 894 mm, Höhe 1904 mm
Chromstahl Türdoppel Set (inkl. Designgriff Chrom), Bandung links	1090120	
WineCooler V6000 Supreme (51097):		
Chromstahl Türdoppel Set (inkl. Designgriff Chrom), Bandung rechts	1087156	Breite 594 mm, Höhe 1904 mm
Chromstahl Türdoppel Set (inkl. Designgriff Chrom), Bandung links	1090121	
Freezer V6000 Supreme (51099):		
Chromstahl Türdoppel Set (inkl. Designgriff Chrom), Bandung rechts	1090125	Breite 594 mm, Höhe 1904 mm
Chromstahl Türdoppel Set (inkl. Designgriff Chrom), Bandung links	1090126	
Für alle V6000 Supreme:		
Zwischenkunststoffabdeckleiste für Side by Side Anwendung	1101167	-
Türgriff lang, horizontal	1084381	Länge 775 mm
Türgriff extralang, vertikal	1084417	Länge 1060 mm

16 V-ZUG-Home

16.1 Internetzugang



Für eine Nutzung von V-ZUG-Home wird ein Internetzugang benötigt.

16.2 Lieferumfang

Bei Geräten mit V-ZUG-Home ist das V-ZUG-Home Modul im Gerät integriert und betriebsbereit. Modelle mit einem V-ZUG-Home-Modul können über WLAN mit dem Heimnetzwerk verbunden werden.

Geräteart	Modellnummer	Verbindungsart
Backöfen	21096–21101	WLAN
Steamer	23065–23081	WLAN
Geschirrspüler	41108–41125	WLAN
Induktionskochfelder	31132, 31134	WLAN
Kühlschränke	51086, 51087	WLAN

16.3 Anschluss ans Heimnetzwerk

WLAN-Verbindung



Die Verbindungsherstellung von Gerät und Drahtlosnetzwerk wird in der Bedienungsanleitung «V-ZUG-Home» beschrieben. Diese ist auf home.vzug.com zu finden.



Stichwortverzeichnis

A

Adapterrahmen 127
Allgemeine Betriebsbedingungen 5
Ausgleichselemente
Adapterrahmen 127
Design-Abdeckung 128
Lüftungsgitter 127
Winkelset für Kombinationsmöglichkeiten 128

B

Backöfen
Elektrische Anschlussdaten 19
Zubehör 127
Betriebsbedingungen
Allgemeine 5

D

Design-Abdeckung 128
Dichtungsband-Set 129
Dunstabzüge 73
Abdichtbänder 142
Befestigungselemente 132
Bogen 133
Einbauhauben 93
Flachkanäle 140
Inselhauben 87
Klappen 134
Mauerrohre 134
Positionen der elektrischen Anschlüsse 88
Reduktionen 133
Rohrabschlüsse 133
Schläuche 134
Spiralfalzrohre 131
TechInfo für Dunstabzüge 131
Verbindungsrippel 132
Verbindungsrohre 132
Wandhauben 88
Wetterschutzgitter 133
Dunstabzüge:Sonderhauben 74

E

Einbau
EURO 11
Einbauhauben 93
Einbaumasse 5
EURO 11
Frontmasse 12
Einsatzhöhe der Geräte 5
Elektrische Anschlussdaten
Backöfen 19
Geschirrspüler Adora 103
Wärme- und Systemschubladen 21
Elektrische Anschlüsse
Allgemeine Betriebsbedingungen 5
Fehlerströme 5
FI-Schalter 5
Mikrowellen 26
Position 10
Steamer 13
Elektrische Anschlüsse und Einbaumasse 5

F

Fehlerströme 5
FI-Schalter 5
Flachkanalsysteme aus Kunststoff 135
Flachkanalsysteme aus Metall 137
Frequenzabweichung 5
Frequenzstabilität 5
Frontmasse der Geräte
Fertigungstoleranzen 12

G

Geschirrspüler
Sanitäre Anschlussdaten 105
Geschirrspüler mit Wärmepumpe 111
Elektrische Anschlussdaten 113
Sanitäre Anschlussdaten 113
Glaskeramik-Kochfelder
Beispiele für kombinierten Einbau 69
Induktions-Kochfelder 31
Gültigkeitsbereich 6

I

Induktions-Kochfeld 31
Induktionskochfelder
Elektrische Anschlussdaten 31
Induktions-Wok 31
Inselhauben 87

K

Kaffemaschinen
Zubehör 127
Kombinationsmöglichkeiten
Backofen 28
Steamer 28
Kühlschränke 117

L

Ländergruppen 2
Lüftungsgitter 127, 129
Lüftungsschutzblech-Set 129

M

Mikrowellen 26
Zubehör 127

N

Nützliche Links 2

P

Positionen der elektrischen Anschlüsse 10
Dunstabzüge 88

S

Sanitäre Anschlussdaten
Geschirrspüler Adora 103
Schiffmaterial-Set 129
Sonderhauben 74
Spannlaschen-Set 129
Steamer 13
Einbau 17
Sanitäre Anschlüsse 18
Zubehör 127
Systemschubladen 21
Zubehör 127

**T**

TechInfo für Dunstabzüge 131

V

Vakuumierschublade 21

Vakuumierschubladen

Zubehör 127

Verwendete Symbole 2

W

Wandhauben 88

Wärme- und Systemschubladen

Elektrische Anschlussdaten..... 21

Wärmeschubladen..... 21

Zubehör 127

Weinkühler..... 122

Winkelset 129

Winkelset für Kombinationsmöglichkeiten 128

Z

Zubehör 127

Ablaufschlauch 129

Ausgleichselemente für Kombinationsmöglichkeiten 128

Design-Abdeckung 128

für Dunstabzüge 131

für Kühlschränke..... 144

Gaskochfelder 130

Installation für Kochfelder 130

Zusatzdokumente 2

TechInfo für Dunstabzüge 131

Zwischensteg-Bausätze 130

KONTAKT IN DER SCHWEIZ

V-ZUG AG
Industriestrasse 66
CH-6302 Zug/Schweiz
www.vzug.com

Service & Support International
Tel. +41 58 767 67 78
service-support@vzug.com

