

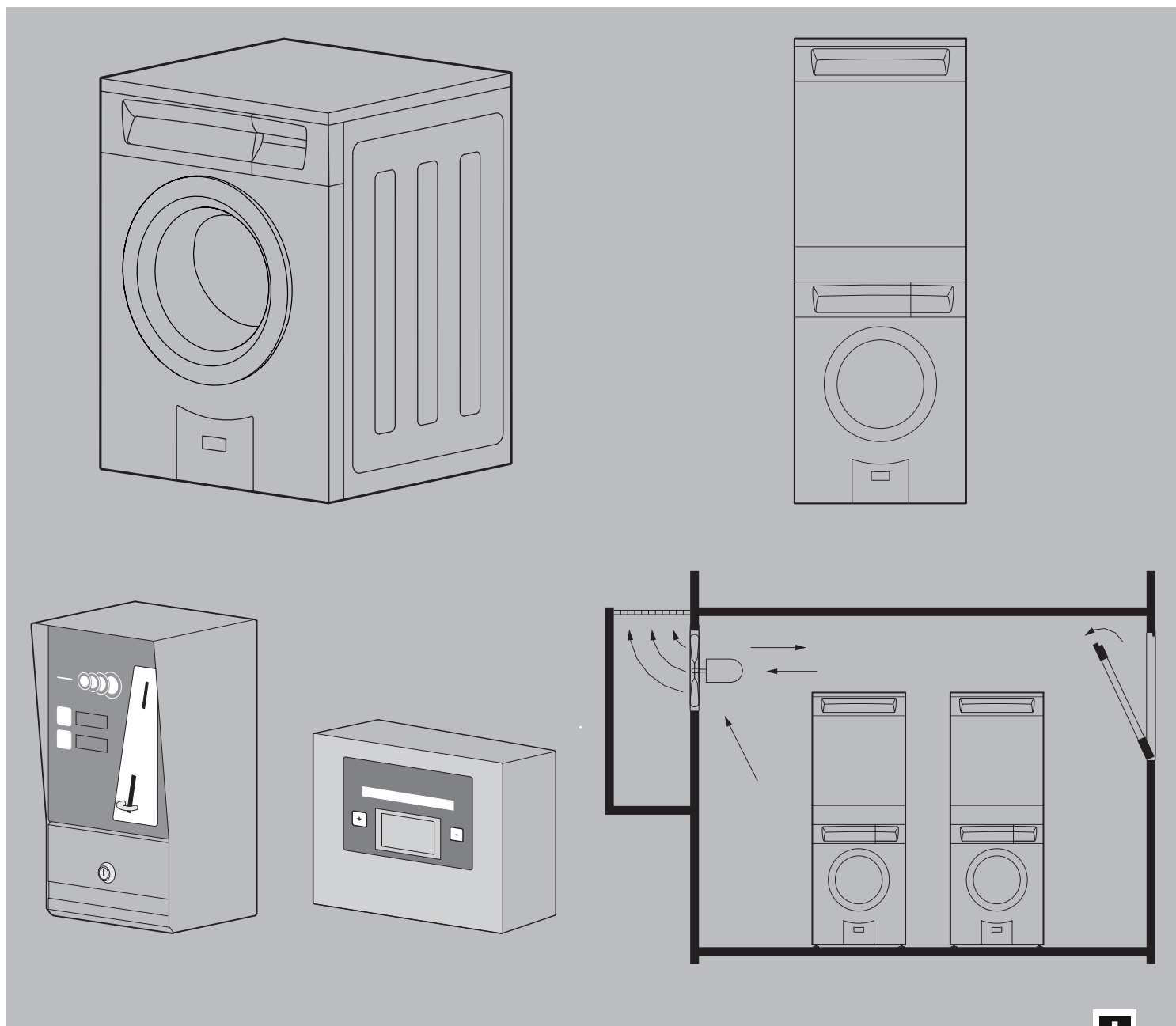

La perfection suisse à la maison



Aide de planification

Appareils de buanderie

Immeubles collectifs et petites entreprises

2018



A propos du contenu

Note

Cette aide à la conception ne doit pas être utilisée comme notice d'installation! Les consignes et conseils obligatoires pour la pose des appareils sont indiqués dans les notices d'installation jointes aux appareils. Les notices d'installation sont également consultables sur le site internet www.vzug.com/b2b.

Modifications

Le texte, les illustrations et les données correspondent au niveau technique des appareils au moment de la mise sous presse de cette aide à la conception. Sous réserve de modifications dans le cadre du progrès technique. Les versions en allemand, anglais, français et italien font foi. V-ZUG décline toute responsabilité pour les traductions dans d'autres langues que celles précédemment citées.

Symboles utilisés



Ce symbole est utilisé pour toutes les consignes importantes concernant la sécurité.

Le non-respect de ces consignes peut causer des blessures et endommager l'appareil ou l'installation!

- ▶ Indique une instruction.
- Indique une énumération.



Informations et consignes dont il faut tenir compte.

Documents complémentaires

Cette aide à la planification renvoie à différents documents complémentaires. Ces documents peuvent être demandés au siège social à Zoug, par téléphone au +41 58 767 67 67 ou sur Internet à l'adresse www.vzug.com/b2b.

Liens utiles

- www.vzug.com
- www.vzug.com/b2b
- www.lifestyle.vzug.ch

Explication des abréviations

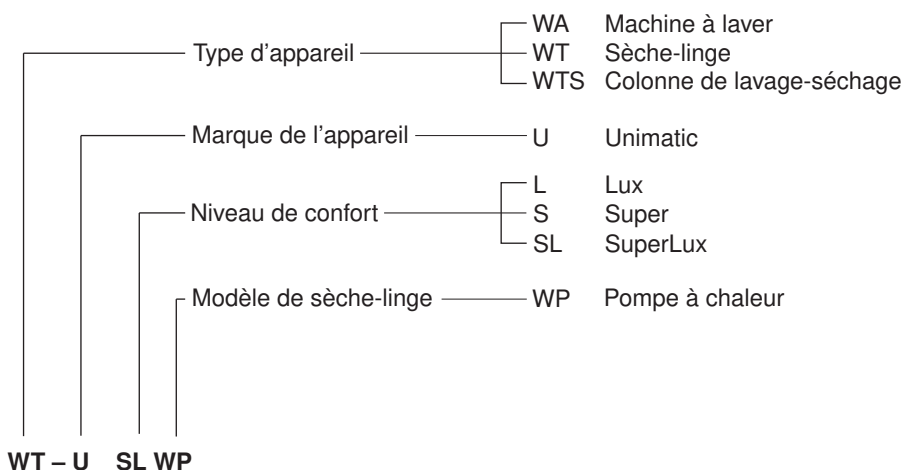



Sommaire

1	Vue d'ensemble des appareils	4
1.1	Machines à laver Unimatic	4
1.2	Sèche-linge Unimatic	4
1.3	Colonne de lavage-séchage (WTS) Unimatic	4
1.4	Coin-System	5
1.5	Card-System	5
2	Raccordements électriques	6
2.1	Conditions générales de fonctionnement	6
2.2	Utilisation d'interrupteurs FI dans les installations domestiques/courants de court-circuit	6
2.3	Conditions de raccordement	7
3	Raccordements sanitaires	8
3.1	Conditions générales de fonctionnement	8
3.2	Machines à laver	8
3.3	Sèche-linge	10
3.4	Combinaison de lavage-séchage	10
4	Machine à laver Unimatic	12
4.1	Dimensions	12
4.2	Installation	12
4.3	Placement	13
5	Sèche-linge Unimatic	14
5.1	Dimensions	14
5.2	Installation	15
5.3	Placement	17
6	Colonne de lavage-séchage (WTS) Unimatic	18
6.1	Dimensions	18
6.2	Installation	19
6.3	Placement	20
7	Exécutions spéciales, accessoires et annexes	21
7.1	Exécutions spéciales	21
7.2	Accessoires	21
7.3	Annexes	22
7.4	Equipement supplémentaire	23
8	Systemes de paiement	24
8.1	Coin-System	24
8.2	Card-System	25
9	Notes	27

1 Vue d'ensemble des appareils

Cette aide de planification est exclusivement valable pour les appareils mentionnés dans cette documentation, avec leurs gammes de produits (numéros de modèles) respective.

Des documentations spéciales en allemand, en français et en italien sont livrées avec les appareils pour l'installation et l'utilisation (voir section 'Annexes').

1.1 Machines à laver Unimatic

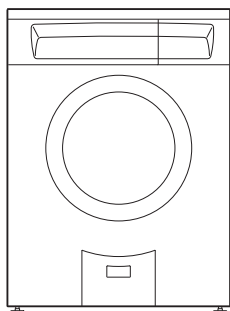

Chargement frontal

Désignation	Unimatic S	Unimatic SL
Modèle	287	288
Type	WA-US	WA-USL

1.2 Sèche-linge Unimatic

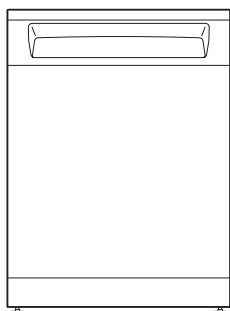

Sèche-linge à condenseur avec pompe à chaleur

Désignation	Unimatic TL WP	Unimatic TSL WP
Modèle	199	173
Type	WT-UTL-WP	WT-UTSL-WP

1.3 Colonne de lavage-séchage (WTS) Unimatic

Les machines à laver Unimatic S et SL peuvent être combinées avec les sèche-linge Unimatic pour former une colonne de lavage-séchage.

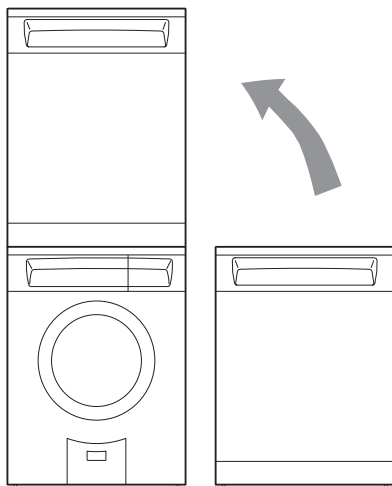

► Respectez (voir page 20) la hauteur minimum de la pièce et l'accès latéral.

 Cache de socle
(Set de colonne)

 Lorsque des appareils indépendants sont montés en une colonne de lavage-séchage, nous conseillons l'utilisation d'un cache de socle qui doit (voir page 21) cependant être commandé séparément.

1.4 Coin-System

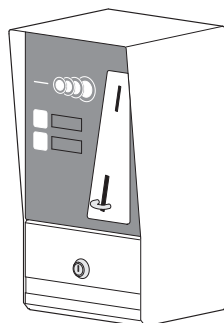

Désignation	Type	Modèle	Utilisation	Mode de paiement
Coin-System 1	COS 1	245	Utilisation d'un appareil	Monnaie/jetons
Coin-System 2	COS 2	246	Utilisation de deux appareils	Monnaie/jetons

1.5 Card-System

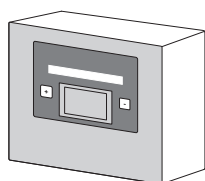

Désignation	Type	Modèle	Utilisation	Mode de paiement
Card-System 1	CS 1	81A	Utilisation d'un appareil	Carte à puce sans contact rechargeable
Card-System 2	CS 2	82A	Utilisation de deux appareils	Carte à puce sans contact rechargeable



2 Raccordements électriques



Les raccordements électriques doivent être réalisés par un personnel qualifié, selon les directives et les normes relatives aux installations à basse tension et conformément aux prescriptions des entreprises locales d'électricité.

Un appareil prêt à brancher doit exclusivement être raccordé à une prise de courant de sécurité installée conformément aux prescriptions. Dans l'installation domestique, un dispositif de séparation réseau sur tous les pôles avec un intervalle de coupure de 3 mm est à prévoir. Les interrupteurs, les dispositifs enfichables, les automates LS et les fusibles librement accessibles après l'installation de l'appareil et qui déclenchent tous les conducteurs polaires valent comme disjoncteurs admis. Une mise à la terre correcte et des conducteurs neutres et de protection posés séparément garantissent un fonctionnement sûr et sans dérangement. Après le montage, tout contact avec des pièces conductrices de tension et des lignes isolées doit être impossible. Contrôler les installations anciennes.

- ▶ Altitude de service des appareils: max. 2000 m au-dessus du niveau de la mer.
- ▶ La plaque signalétique fournit les informations nécessaires relatives à la tension secteur, au type de courant et à la protection par fusible.

2.1 Conditions générales de fonctionnement

Valeur	Valeur nominale	Minimale	Maximale
Tension	230 V	207 V	253 V
	400 V	360 V	440 V
Fréquence	50 Hz Sinus	49 Hz Sinus	51 Hz Sinus

Divergence de fréquence brève dans le réseau :

±1 Hz

Stabilité de fréquence à long terme dans le réseau (pour les horloges synchrones):

± 10 ppm

- Type de protection IP: IP-X4

2.2 Utilisation d'interrupteurs FI dans les installations domestiques/courants de court-circuit

De façon inhérente au système, les machines à laver présentent des courants de court-circuit élevés. Les valeurs dépendent de différents facteurs et peuvent fortement varier. La norme permet des courants de court-circuit max. de 10 mA par appareil. Les valeurs sont mesurées à chaud.

Si vous prévoyez d'installer des interrupteurs de protection contre le courant de court-circuit (disjoncteurs à courant de défaut) dans l'installation domestique, nous vous recommandons de raccorder l'appareil mentionné ci-dessus par le biais d'un disjoncteur à courant de défaut distinct du reste de l'alimentation électrique de l'unité d'habitation. Il est conseillé de sélectionner un courant de déclenchement du disjoncteur à courant de défaut de 30 mA ou plus.



2.3 Conditions de raccordement



Raccorder correctement L1, L2 et L3 ! Un mauvais raccordement du conducteur N peut détruire l'appareil.

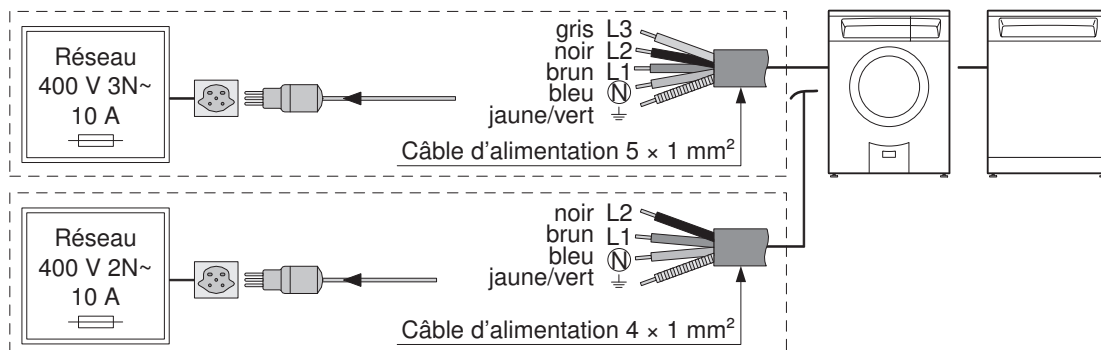

Puissance connectée

Machine à laver

Appareil	Tension	Puissance connectée	Protection par fusible	Câble d'alimentation
Unimatic S, SL	400 V 2 N~	4300 W	10 A	18 m

Sèche-linge

Appareil	Tension	Puissance connectée	Protection par fusible	Câble d'alimentation
Unimatic TL WP	400 V 3 N~	1200 W	10 A	18 m
Unimatic TSL WP	400 V 3 N~	1500 W	10 A	18 m

3 Raccordements sanitaires

3.1 Conditions générales de fonctionnement

Valeur		Valeur nominale	Minimale	Maximale
Pression de réseau (0,1 MPa = 1 bar)	statique	0,3 MPa	0,1 MPa	0,6 MPa
	courante	–	0,08 MPa	0,6 MPa
Dureté d'eau ¹		–	0,5 °fH	50 °fH
Température d'arrivée d'eau	Eau froide	–	5 °C	35 °C
	Eau chaude ²	–	40 °C	60 °C
Amenée d'eau		G ³ / ₄ "	–	–
Section d'évacuation de l'eau usée		ø intérieur 57 mm (fourni par le client)	ø intérieur min. 19 mm	–

¹ Pour les cas spéciaux avec une dureté d'eau supérieure à 50 °fH, il est recommandé d'avoir recours à des adoucisseurs d'eau externes. Vous trouverez des informations concernant la dureté d'eau dans votre localité auprès de votre compagnie des eaux.

² option – voir section 'Fabrications spéciales'.

3.2 Machines à laver

Lors du dimensionnement de l'amenée d'eau et de la conduite d'évacuation, respectez les prescriptions de l'entreprise locale d'approvisionnement en eau.

Amenée d'eau

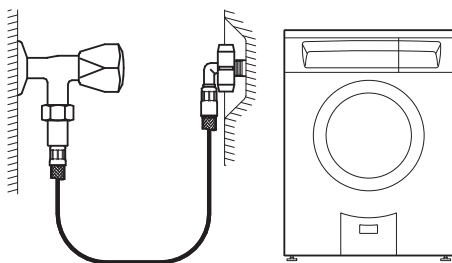

Tuyau blindé métallique avec filtre fin, longueur: 1,25 m, G³/₄".

Eau froide G³/₄" uniquement, pression de fonctionnement optimale 0,3 MPa (3 bars).

Plage de pression: de 0,1 à 0,6 MPa (de 1 à 6 bar).

Tout raccordement à un mitigeur ou un chauffe-eau est interdit.

Écoulement de l'eau



Pour éviter les problèmes d'écoulement, respecter impérativement les points ci-dessous.

Longueur du tuyau d'écoulement: 1,5 m

Longueur du tuyau d'écoulement: 4 m, pouvant être raccourci

Set de tuyau d'écoulement, n° d'article W33543 (voir page 21)

Variante A

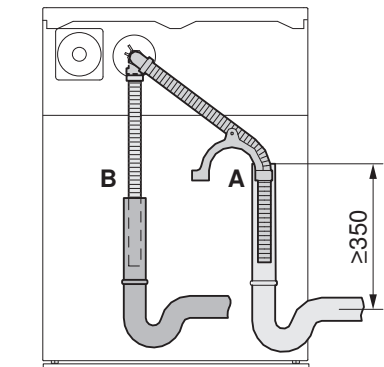

- tuyau vertical ouvert
- pente max. ou décalage jusqu'à la pente min.
- tuyau d'écoulement raccourci (B)
- fixez le tuyau avec un coude (A)

Variante B

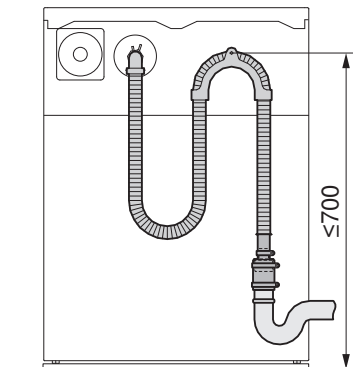

- raccordement étanche
- raccordement à un tuyau:
ø ext.: de 40 à 24 mm
ø intérieur: min. 19 mm à l'aide de la réduction n° 81138852
- le tuyau d'écoulement ne peut pas être raccourci

Variante C

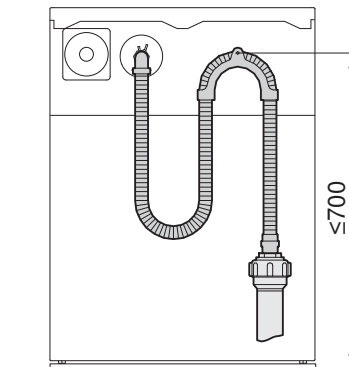

- raccordement étanche
- raccordement à un raccord:
ø ext.: de 22 à 24 mm
ø int. min. 19 mm
- le tuyau d'écoulement ne peut pas être raccourci

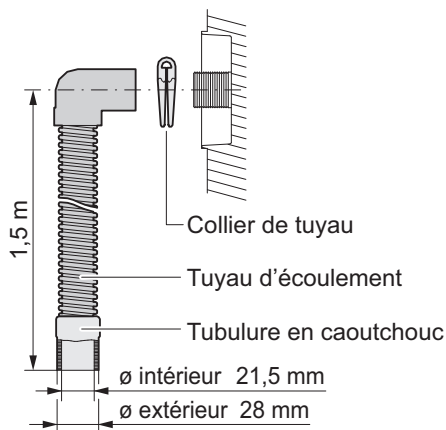

Hauteur de refoulement max. à partir du sol pour modèle de série: 1200 mm

Hauteur de refoulement max. à partir du sol pour modèle spécial;
2e pompe de vidange (doit être prise en compte lors de la commande de l'appareil):
2500 mm

Set de tuyau d'écoulement 4 m, ajustable

Set de tuyau d'écoulement, n° d'article W33543 (voir page 21)

3.3 Sèche-linge



V-ZUG ne fournit et n'installe aucun siphon. Veuillez à respecter les données des fabricants de siphons.

Écoulement de l'eau de condensation

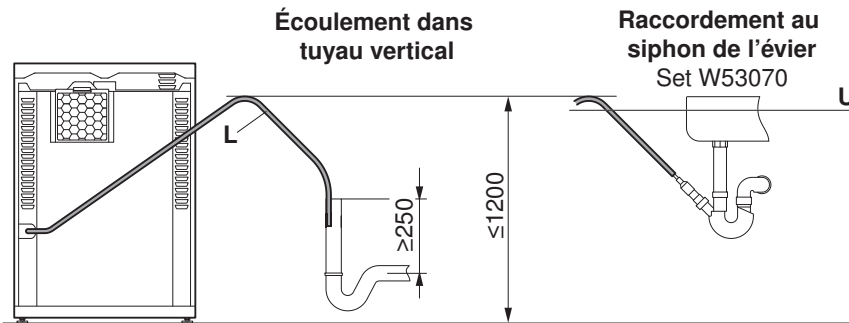

Longueur de tuyau L: 2 m

- ▶ Utilisez un siphon doté d'un tuyau vertical ouvert en haut.
- ▶ Posez le tuyau d'écoulement au-dessus de la ligne de débordement U

3.4 Combinaison de lavage-séchage



V-ZUG ne fournit et n'installe aucun siphon. Veuillez à respecter les données des fabricants de siphons.

Raccordement au siphon doté d'un tuyau vertical ouvert en haut

Écoulement de l'eau de condensation

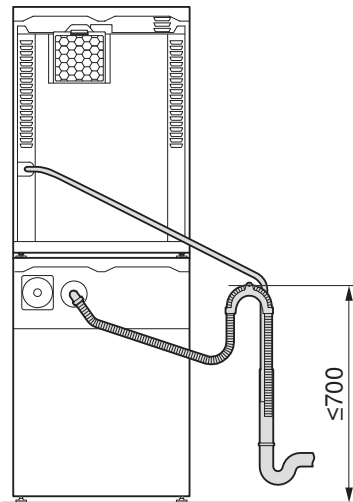



Raccordement au siphon sous crépi GEBERIT

Les indications suivantes se réfèrent à la documentation GEBERIT actuelle au moment de l'impression de cette aide de planification. V-ZUG ne fournit et n'installe aucun siphon sous crépi. Les raccordements non utilisés du siphon sous crépi doivent être obturés.



1 Dommages sur l'appareil résultant de l'utilisation d'un siphon sous crépi incorrect !

Un seul siphon sous crépi **X** (double raccord) ne doit pas être utilisé pour connecter deux appareils juxtaposés ! Sinon, de l'eau coule de la machine à laver dans le sèche-linge.

2

Colonne de lavage-séchage

Lorsqu'un sèche-linge Unimatic est combiné avec la machine à laver correspondante pour réaliser une colonne de lavage-séchage, le siphon encastré suivant peut être utilisé: siphon sous crépi GEBERIT UP (n° d'article GEBERIT 152.237.00.1) avec manchon supplémentaire de ø 10 mm pour le raccordement du sèche-linge.

3

Machine à laver et sèche-linge juxtaposés

Si un sèche-linge est placé à côté de la machine à laver correspondante, chaque appareil doit être connecté à un siphon sous crépi séparé.

► Machine à laver: siphon GEBERIT UP (n° d'article GEBERIT 152.236.00.1).

► Sèche-linge: siphon GEBERIT UP (n° d'article GEBERIT 152.237.00.1).

X Siphon sous crépi Geberit
152.237.00.1

Y Siphon sous crépi Geberit
152.236.00.1

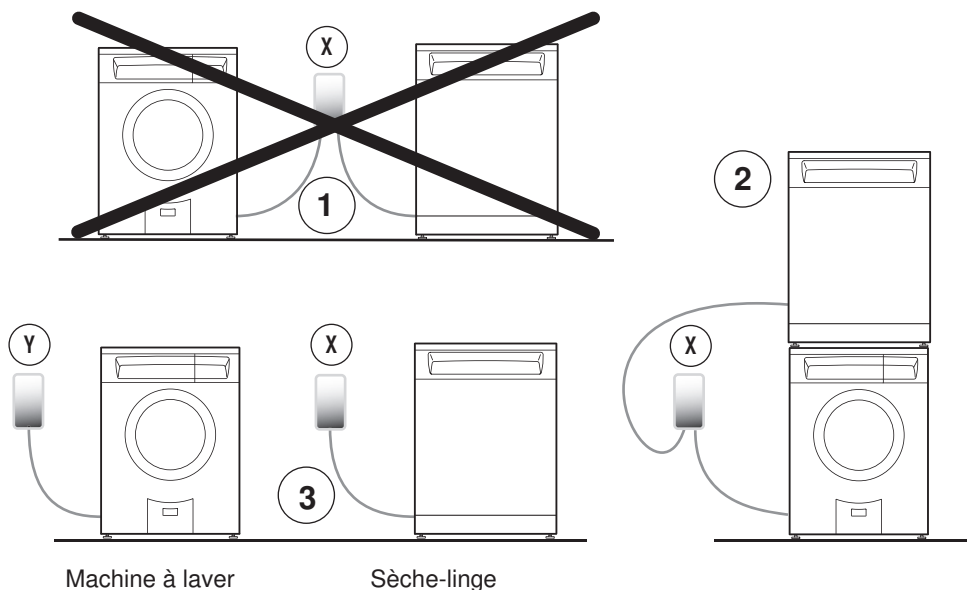

4 Machine à laver Unimatic

4.1 Dimensions



Les dimensions indiquées ne prennent pas en compte les distances par rapport aux murs. Les appareils ne doivent pas être en contact avec les murs environnants afin d'éviter les vibrations gênantes.

Unimatic S, Unimatic SL

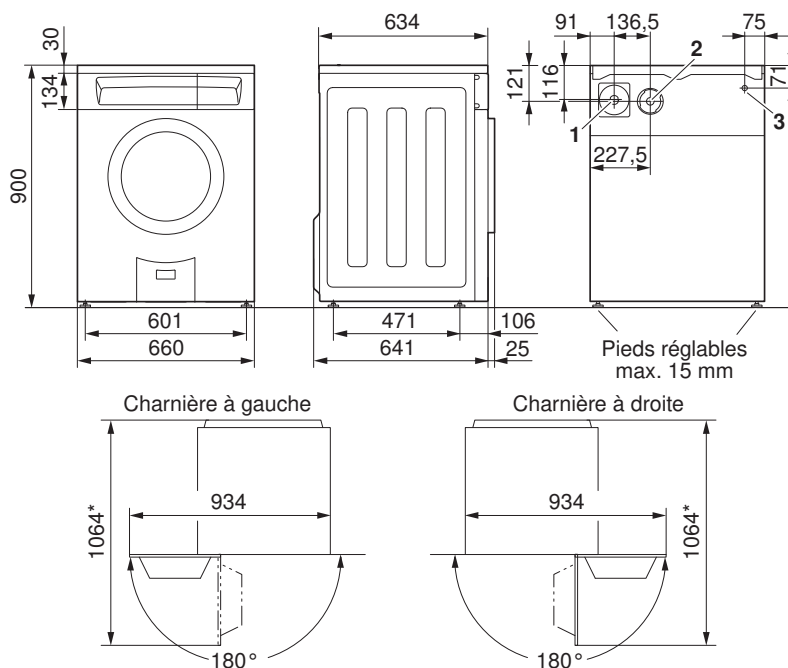

- 1 Raccordement eau froide ;
Tuyau métallique flexible avec filtre fin,
longueur : 1,25 m, G $\frac{3}{4}$ "
- 2 Raccordement tuyau d'écoulement avec
coude, longueur : 1,5 m
- 3 Sortie câble de raccordement électrique,
- *4 Seul le respect de l'espace libre sur tout
l'avant de l'appareil permet d'utiliser sans
restrictions le tiroir pour lessive et de le dé-
monter pour le nettoyer.
Longueur : 1,8 m, sans connecteur

4.2 Installation

Conditions générales

Tous les appareils Unimatic sont fournis avec une fixation de transport montée. Celle-ci doit impérativement être retirée pendant l'installation. Sinon, l'appareil, son environnement et les équipements qui s'y trouvent peuvent être endommagés! Les frais alors occasionnés ne sont pas pris en charge.

Tous les appareils Unimatic doivent être montés sur la plaque d'installation fournie. Sinon, le fonctionnement correct ne peut pas être garanti. Les appareils peuvent être mis à niveau grâce aux pieds réglables.

Températures ambiantes

Températures ambiantes admissibles: de 5 à 35 °C

4.3 Placement



Les explications suivantes comportent uniquement des informations pour la planification. Le choix du lieu d'installation doit être basé sur la norme SIA 181 (protection phonique dans le bâtiment). Les appareils ne doivent pas être en contact avec les murs environnants afin d'éviter les vibrations gênants. Lors du placement des appareils, il convient de respecter impérativement les instructions d'installation fournies.

- ▶ L'appareil doit impérativement être à l'horizontale et avoir une position stable. Vérifier au moyen d'un niveau à bulle d'air.
- ▶ L'appareil ne doit pas «vaciller» si l'on appuie sur un angle.

Plaque d'installation W30035

La plaque d'installation est une aide d'installation et doit impérativement être utilisée. Elle peut être collée sur le sol à l'aide de ruban adhésif double-face ou également vissée. Le ruban adhésif, les vis et les chevilles sont compris dans la livraison.



Dans le cas des sols présentant une importante dénivellation ou des inégalités, utiliser le kit de fixation au sol (n° d'article 81131132). Dans ce cas, la plaque d'installation ne doit pas être utilisée.

Les schémas suivants montrent comment positionner les différentes plaques d'installation. Pour la machine à laver et le sèche-linge, on utilise les mêmes plaques d'installation.

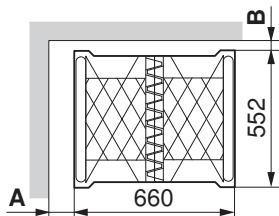

Appareils indépendants

Unimatic S, SL

A	B
10 mm	90 mm

Colonne de lavage-séchage

Unimatic S, SL avec Unimatic TL WP, TSL WP

A	B
600 mm	250 mm

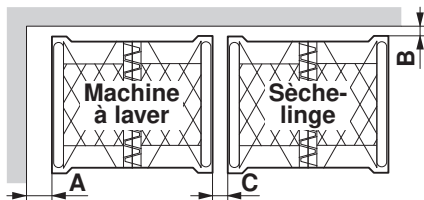

Combinaisons

Unimatic S, SL avec Unimatic TL WP, TSL WP

A	B	C
10 mm	250 mm	10 mm

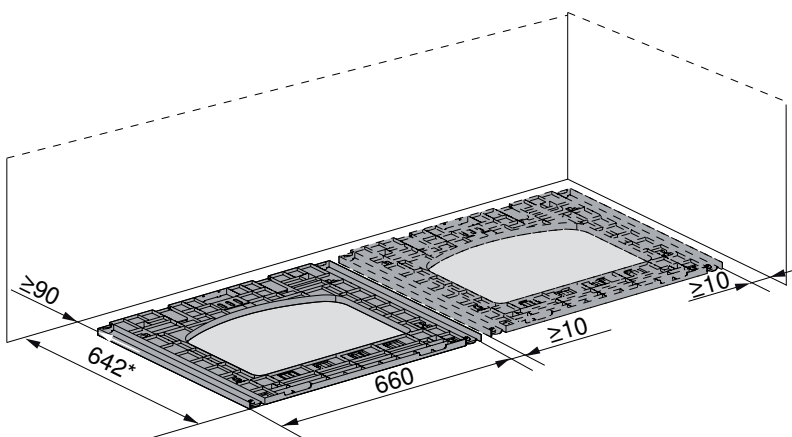

* Valable seulement s'il n'y a pas de robinetterie de raccordement derrière l'appareil.

5 Sèche-linge Unimatic

Les sèche-linge suivants sont des sèche-linge à condenseur avec pompe à chaleur. Le circuit de processus dans le sèche-linge «pompe à chaleur» est entièrement fermé. L'air chaud humide est refroidi et condensé dans le 1er échangeur de chaleur puis il est réchauffé dans le 2e échangeur de chaleur.

Par rapport aux sèche-linge conventionnels, le sèche-linge «pompe à chaleur» fonctionne avec une consommation d'énergie réduite pratiquement de moitié, un débit d'air plus important et une température de séchage inférieure. Il en résulte un séchage particulièrement doux, plus particulièrement pour les textiles sensibles à la chaleur tels que les tissus synthétiques et mixtes. Les sèche-linge «pompe à chaleur» satisfont aux exigences élevées du standard Minergie.

5.1 Dimensions



Les dimensions indiquées ne prennent pas en compte les distances par rapport aux murs. Les appareils ne doivent pas être en contact avec les murs environnants afin d'éviter les vibrations gênantes.

Unimatic TL WP, TSL WP

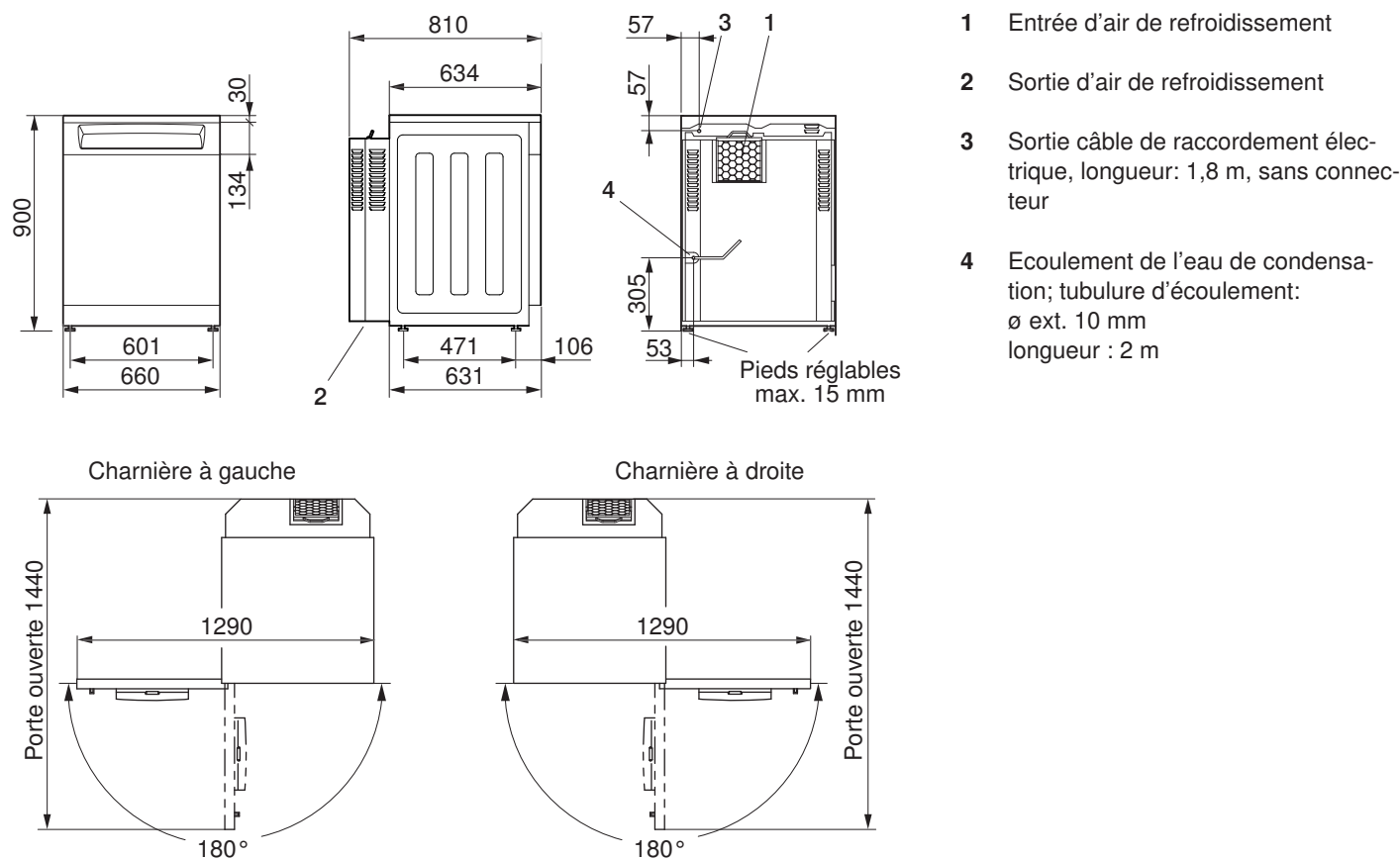

5.2 Installation

Conditions générales



Pour prévenir une augmentation non admissible de la température ambiante et de l'humidité, la pièce doit présenter un volume min. de 30 m³ et des ouvertures d'amenée et d'évacuation vers la pièce attenante ou vers l'extérieur doivent être disponibles (fenêtres ouvertes, grilles ou fentes d'aération dans la porte, installations de ventilation). Vous avez alors la possibilité d'utiliser la chaleur produite.

Les ventilateurs de salles de bains de type courant ne suffisent pas pour une aération optimale de la pièce. Lorsque la lumière est éteinte, ils s'arrêtent après un laps de temps défini.

Du fait de la récupération de chaleur du sèche-linge «pompe à chaleur», le dégagement de chaleur est fortement limité. C'est pourquoi les exigences concernant la pièce d'installation sont nettement inférieures. Les sèche-linge « pompe à chaleur » ont sur leur entourage le même effet qu'un ventilateur de chauffage d'une puissance calorifique d'env. 1100 W.

Tous les appareils Unimatic doivent être montés sur la plaque d'installation fournie. Sinon, le fonctionnement correct ne peut pas être garanti. Les appareils peuvent être mis à niveau grâce aux pieds réglables.

La pièce doit être propre, sans poussières ni peluches.

Climat ambiant et aération

Températures ambiantes

Températures ambiantes admissibles: 5 °C à 35 °C



Pour un fonctionnement économique, la température ambiante doit être maintenue aussi basse que possible. Les températures ambiantes supérieures à 35 °C sont critiques et rallongent la durée du programme. Par ailleurs, cela peut entraîner des dysfonctionnements et réduire la longévité des appareils.

Aération

De façon générale, les pièces où se trouvent des sèche-linge «pompe à chaleur» doivent être aérées car ceux-ci dégagent une faible quantité d'humidité. C'est pourquoi, pour chaque sèche-linge «pompe à chaleur», il est nécessaire de s'assurer que l'amenée et l'évacuation d'air sont assurées. Une ÉVACUATION D'AIR nécessite une AMENÉE D'AIR. La quantité d'air amenée dans la pièce doit être au moins égale à celle évacuée de la pièce.

Concepts d'aération

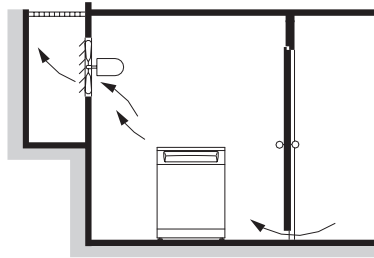

Avec des ouvertures directement vers l'extérieur

L'air doit être évacué par une fenêtre au moyen de la convection ou, si la convection est insuffisante, via un ventilateur.

Condition:

ouverture d'entrée pour l'air évacué à remplacer: ensemble au moins 200 cm²

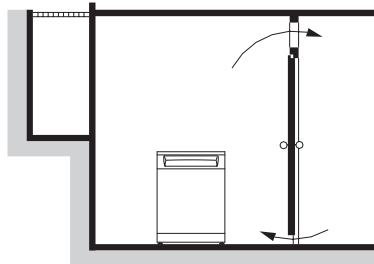

Avec ouvertures vers la pièce attenante

Condition:

pour une circulation d'air appropriée entre la pièce d'installation et la pièce attenante:

ouvertures d'entrée: ensemble au moins 200 cm²

ouvertures de sortie: ensemble au moins 200 cm²

Volume de la pièce d'installation et de la pièce attenante: ensemble au moins 30 m³

La température et l'humidité doivent être corrigées par une aération appropriée.

Si le volume de la pièce d'installation est < 30 m³, le fonctionnement se fait sans problème à partir d'une circulation de l'air de 15 m³/h. Lorsque deux sèche-linge fonctionnent en parallèle, la température peut augmenter d'env. 5 °C.

Un ventilateur d'évacuation d'air peut (voir page 21) être commandé par le sèche-linge via le module supplémentaire correspondant.

En cas de doute, la disposition choisie doit être examinée par un spécialiste en ventilation.



5.3 Placement



Les explications suivantes comportent uniquement des informations pour la planification. Le choix du lieu d'installation doit être basé sur la norme SIA 181 (protection phonique dans le bâtiment). Les appareils ne doivent pas être en contact avec les murs environnants afin d'éviter les vibrations gênants. Lors du placement des appareils, il convient de respecter impérativement les instructions d'installation fournies.

- ▶ L'appareil doit impérativement être à l'horizontale et avoir une position stable. Vérifier au moyen d'un niveau à bulle d'air.
- ▶ L'appareil ne doit pas «vaciller» si l'on appuie sur un angle.

Plaque d'installation W30035

La plaque d'installation est une aide d'installation et doit impérativement être utilisée. Elle peut être collée sur le sol à l'aide de ruban adhésif double-face ou également vissée. Le ruban adhésif, les vis et les chevilles sont compris dans la livraison.



Dans le cas des sols présentant une importante dénivellation ou des inégalités, utiliser le kit de fixation au sol (n° d'article 81131132). Dans ce cas, la plaque d'installation ne doit pas être utilisée.

Les schémas suivants montrent comment positionner les différentes plaques d'installation. Pour la machine à laver et le sèche-linge, on utilise les mêmes plaques d'installation.

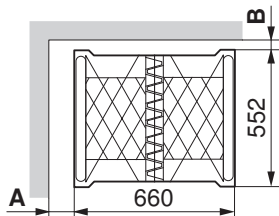

Appareils indépendants

Unimatic TL WP, TSL WP

A	B
10 mm	250 mm

Colonne de lavage-séchage

Unimatic S, SL avec Unimatic TL WP, TSL WP

A	B
600 mm	250 mm

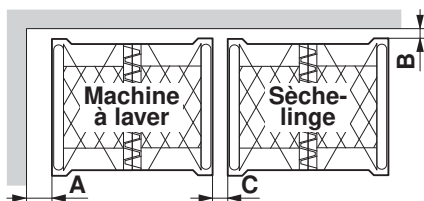

Combinaisons

Unimatic S, SL avec Unimatic TL WP, TSL WP

A	B	C
10 mm	250 mm	10 mm

6 Colonne de lavage-séchage (WTS) Unimatic

6.1 Dimensions



Pour des raisons de sécurité, les sèche-linge placés sur une machine à laver ne doivent jamais être montés et utilisés sans la plaque d'installation correspondante avec sécurité anti-basculement (voir page 21).

Pour cacher l'espace entre les deux appareils, nous recommandons la mise en place d'un cache de socle adapté (set cache de socle W50488).

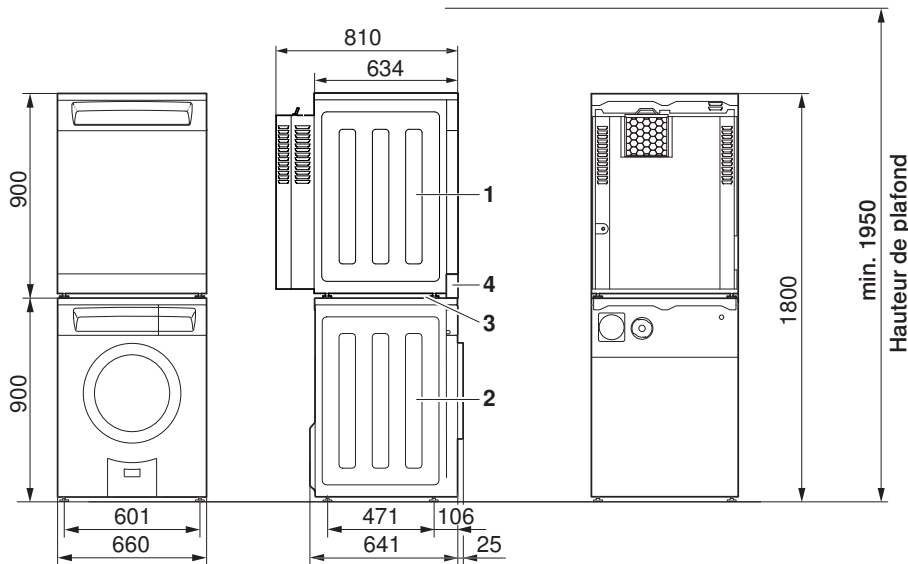

- 1 Unimatic TL WP, TSL WP
- 2 Unimatic S, SL
- 3 Plaque d'installation
- 4 Cache de socle W50488

6.2 Installation

Concepts d'aération

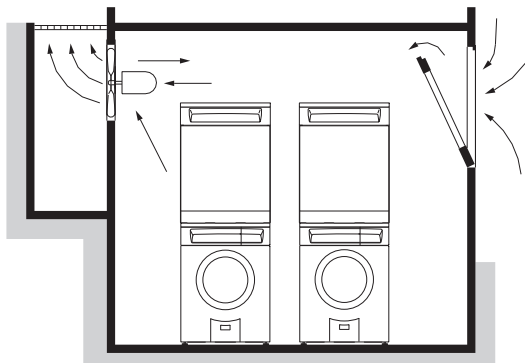

Evacuation de la chaleur vers l'extérieur, aucune utilisation de la chaleur dégagée.

Le ventilateur sert à la circulation de l'air afin d'éviter la formation de condensation à l'intérieur de la pièce.

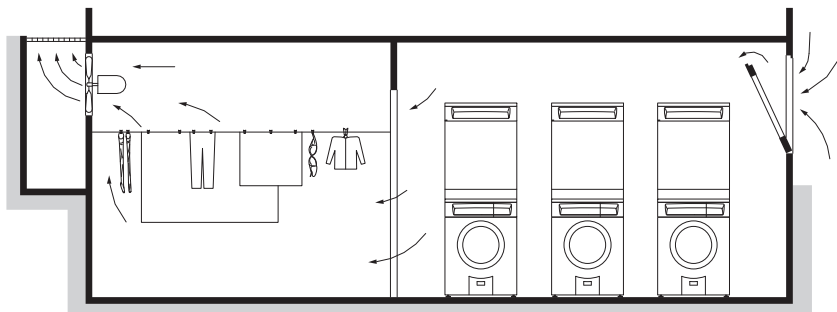

Utilisation de la chaleur dégagée pour le séchage ou le chauffage des pièces attenantes.

Le ventilateur sert à la circulation de l'air afin d'éviter la formation de condensation à l'intérieur de la pièce.

Climat ambiant et aération

Températures ambiantes

Températures ambiantes admissibles: 5 °C à 35 °C



Pour un fonctionnement économique, la température ambiante doit être maintenue aussi basse que possible. Les températures ambiantes supérieures à 35 °C sont critiques et rallongent la durée du programme. Par ailleurs, cela peut entraîner des dysfonctionnements et réduire la longévité des appareils.

Aération

De façon générale, les pièces où se trouvent des sèche-linge «pompe à chaleur» doivent être aérées car ceux-ci dégagent une faible quantité d'humidité. C'est pourquoi, pour chaque sèche-linge «pompe à chaleur», il est nécessaire de s'assurer que l'amenée et l'évacuation d'air sont assurées. Une ÉVACUATION D'AIR nécessite une AMENÉE D'AIR. La quantité d'air amenée dans la pièce doit être au moins égale à celle évacuée de la pièce.

6.3 Placement



Pour un placement optimal des appareils, il convient de respecter les distances par rapport au mur. Pour l'arrivée d'eau et le raccordement électrique, prévoir des points de coupure pouvant être actionnés sans devoir déplacer les appareils.



Les appareils ne peuvent être combinés pour former une colonne de lavage-séchage que si la pièce présente la **hauteur minimum prescrite** pour le nettoyage et si un **accès latéral** est possible!

L'installation dans une niche fermée est impossible!

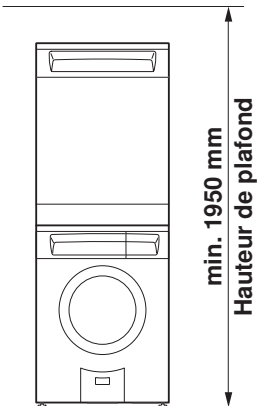

Plaque d'installation

La plaque d'installation est une aide d'installation et doit impérativement être utilisée. Elle est collée sur le sol à l'aide de ruban adhésif double-face ou peut également être vissée. Le ruban adhésif, les vis et les chevilles sont compris dans la livraison.

Le schéma suivant montre comment positionner la plaque d'installation correspondante.

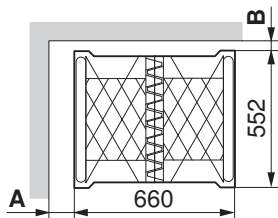

Colonne de lavage-séchage

Unimatic S, SL avec Unimatic TL WP, TSL WP

A

600 mm

B

250 mm

7 Exécutions spéciales, accessoires et annexes

7.1 Exécutions spéciales



Les fabrications spéciales doivent être commandées avec l'appareil. Un équipement ultérieur n'est pas possible.

Machines à laver Unimatic

Désignation	Unimatic S	Unimatic SL
Modèle de base avec charnière à gauche/ droite*	287400 287410	288400 288410

*voir dimensions (voir page 18)

Désignation	Unimatic S	Unimatic SL
Raccord d'eau froide/eau chaude	287404 287414	288404 288414

7.2 Accessoires



Les accessoires adaptés à vos appareils V-ZUG peuvent être commandés directement dans notre boutique d'accessoires. Informations complémentaires sous www.vzug.com.

Machines à laver Unimatic

Désignation	N° d'article	Modèle
Tuyau métallique flexible d'amenée 2 m	P30047	Unimatic S, SL
Tuyau métallique flexible d'amenée 3 m	P30048	Unimatic S, SL
Set de tuyau d'écoulement 4 m, ajustable	W33543	Unimatic S, SL

Sèche-linge Unimatic

Désignation	N° d'article	Modèle
Couvercle en acier au chrome-nickel	W36806	Unimatic TL WP, TSL WP
Cache de socle pour colonne de lavage- séchage	W50488	Unimatic TL WP, TSL WP

Colonne de lavage-séchage (WTS) Unimatic

Désignation	N° d'article	Modèle
Plaque d'installation avec sécurité anti- basculement	W30047	Unimatic TL WP, TSL WP Unimatic S, SL



7.3 Annexes

Machines à laver Unimatic

Appareil	N° de modèle	Notice d'installation				Mode d'emploi			
		allemand	français	italien	anglais	allemand	français	italien	anglais
Unimatic S	287	1014076	1014077	1014078		1030180	1030181	1030182	1030180
Unimatic SL	288	1014076	1014077	1014078		1030196	1030197	1030198	1030199

Sèche-linge Unimatic

Appareil	N° de modèle	Notice d'installation				Mode d'emploi			
		allemand	français	italien	anglais	allemand	français	italien	anglais
Unimatic TL WP	199	J199110	J199111	J199112	J199113	1030206	1030207	1030208	1030209
Unimatic TSL WP	173	J173110	J173111	J173112	J173113	1030225	1030226	1030227	1030228

7.4 Equipement supplémentaire

Machines à laver/sèche-linge

Set de commande optionnel (module capteur électrique avec module relais)

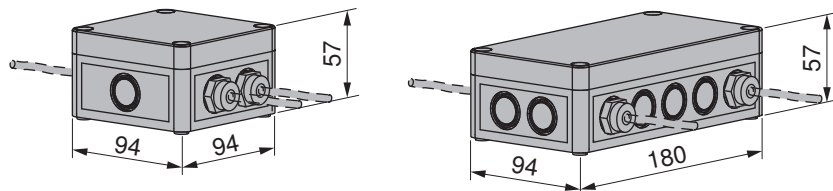

Le set de commande optionnel sert à commander les appareils tiers (p.ex. ventilateur) au moyen d'un signal généré par un appareil V-ZUG. Pour une parfaite interaction, il convient de connaître les caractéristiques électriques des deux éléments. Une clarification soigneuse de la situation s'impose et l'installation requiert des connaissances techniques en électrotechnique. Pour cette raison, la planification et l'installation doivent impérativement être réalisées par un spécialiste en électrotechnique.

Pour 230 V~/max. 16 A:	Article n°.	Pour 400 V 3N~/max. 25 A:	Article n°.
Set de commande optionnel SSM230	P60036	Set de commande optionnel SSM400	P60037
composé de:		composé de:	
1 module capteur électrique complet SSM1	P60031	1 module capteur électrique complet SSM2	P60032
1 module relais complet RM	P60033	1 module relais complet RM	P60033

L'exemple de raccordement suivant illustre une situation standard. Pour une planification détaillée, demander le document P60.008 auprès du siège principal à Zoug, tél. +41 58 767 67 67 ou sur Internet sous www.vzug.com/b2b.

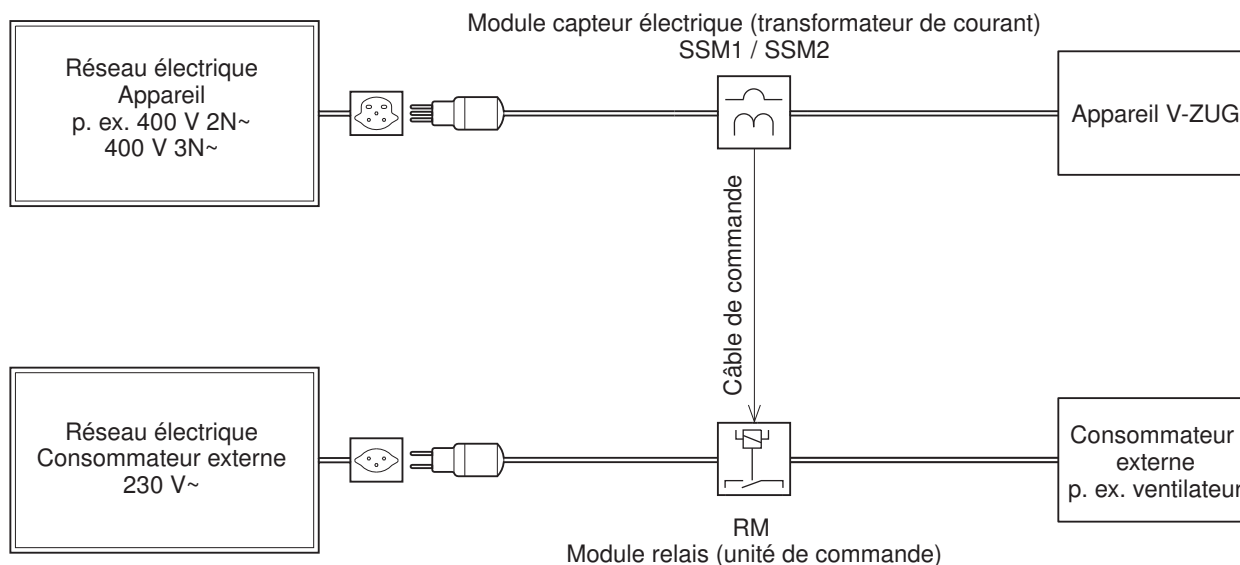

8 Systèmes de paiement

Le système de paiement doit être installé sur un mur à proximité de la machine à laver ou du sèche-linge, dans un endroit facilement accessible et à une hauteur adaptée.

Le montage nécessite 3 vis de fixation de \varnothing 6 mm et 3 chevilles de \varnothing 8 mm qui sont livrées avec l'appareil.

8.1 Coin-System

(Pièces de monnaie ou jetons)

Dimensions

pour **COS 2** (modèle 246) et **COS 1** (modèle 245)

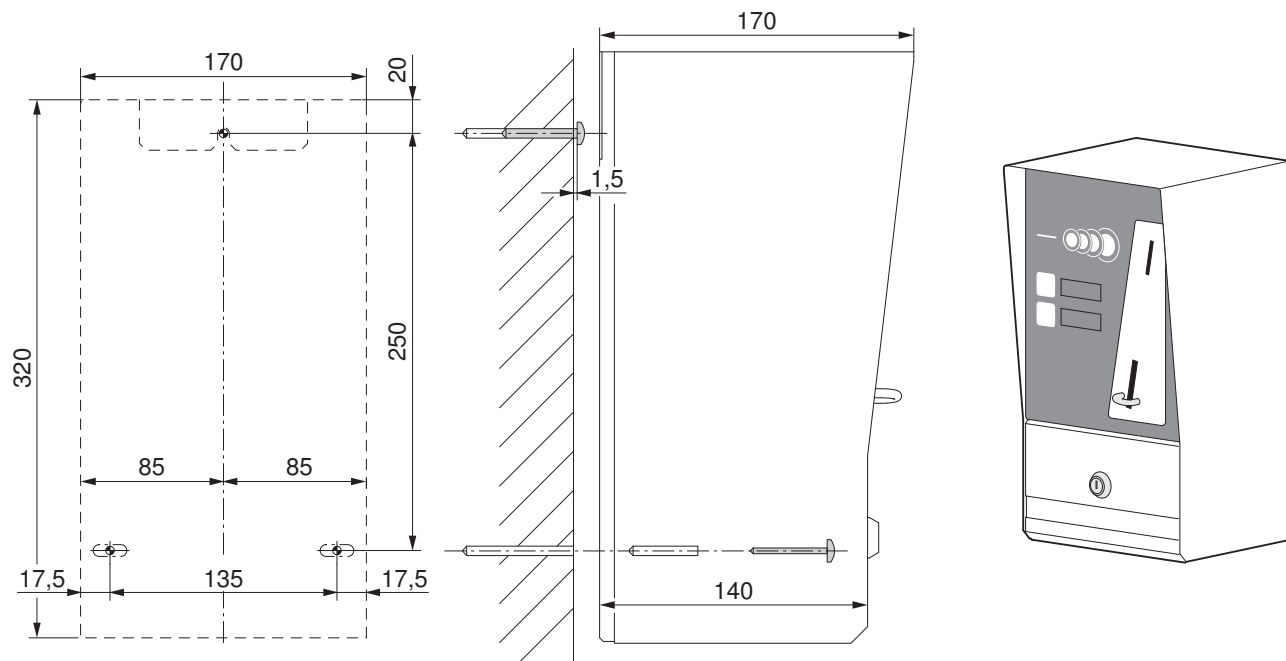

Variantes de raccordement

pour **COS2**

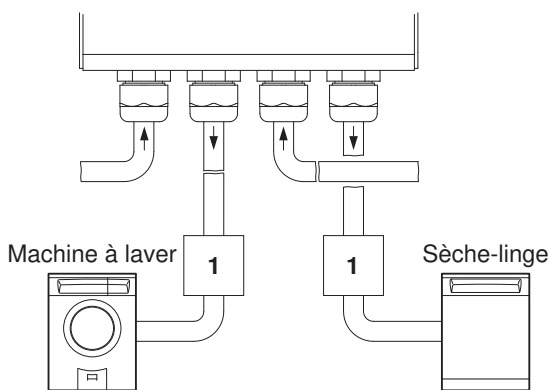

pour **COS1**

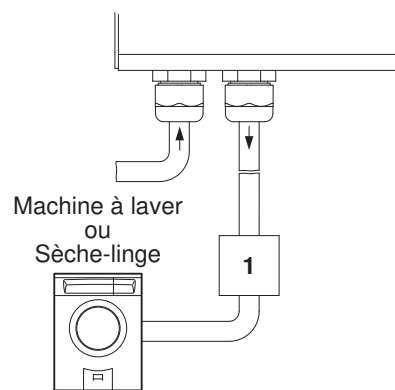

1 Interrupteur ou prise

8.2 Card-System

(sans espèces)

Dimensions

pour **CS 2** (modèle 82A) et **CS 1** (modèle 81A)

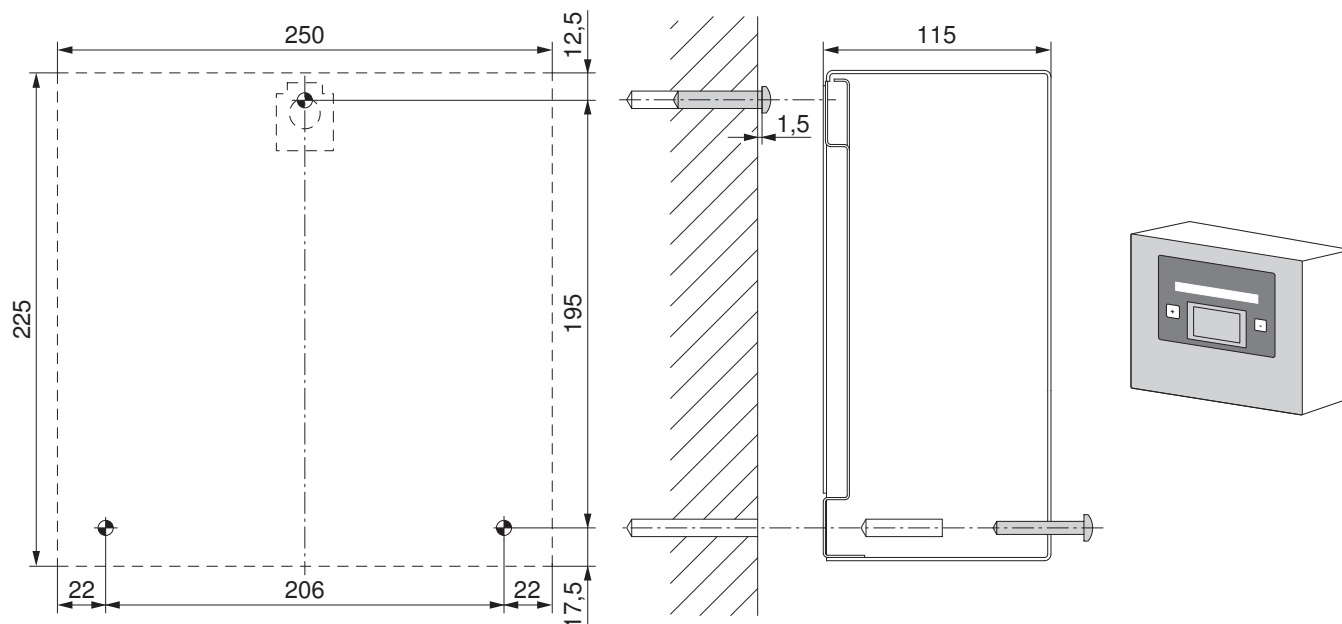

Variantes de raccordement

pour **CS2**

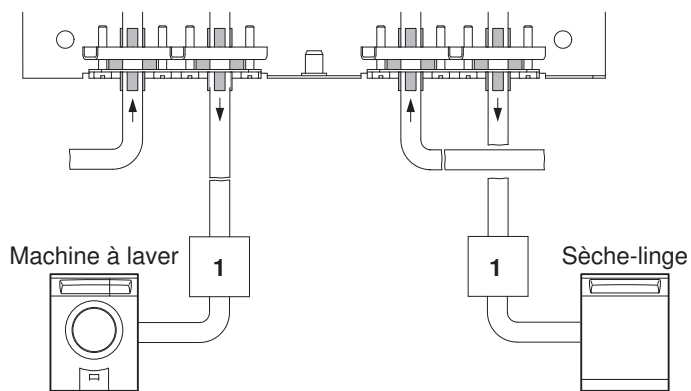

pour **CS1**

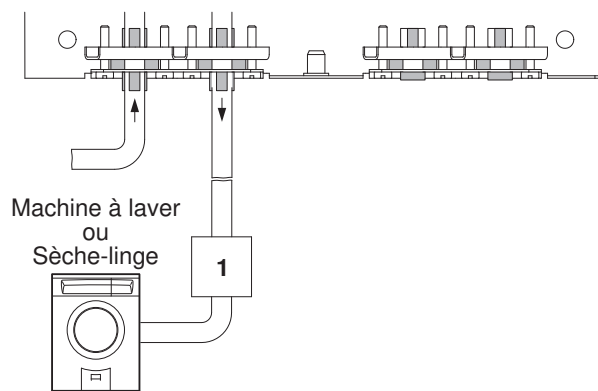

1 Interrupteur ou prise



Index

A
 Accessoires 21
 Aération 15, 19
 Annexes..... 22
 Aperçu des appareils..... 4

C
 Card-System..... 25
 Climat ambiant..... 15, 19
 Coin-System 24
 Colonne de lavage-séchage (WTS) Unimatic
 Concepts d'aération..... 19
 Dimensions..... 18
 Placement..... 20
 Plaque d'installation..... 20
 Courants de court-circuit 6

D
 Disjoncteur à courant de défaut..... 6
 Documents complémentaires 2

E
 Explication des abréviations 2

F
 Fabrications spéciales 21

L
 Liens utiles..... 2

M
 Machines à laver
 Installation 12
 Machines à laver Unimatic
 Plaque d'installation..... 13

N
 Notes 27

P
 Placement..... 13, 17

R
 Raccordements électriques
 Conditions de raccordement..... 7
 Conditions générales de fonctionnement 6
 Courants de court-circuit 6
 Disjoncteur à courant de défaut..... 6
 Raccordements sanitaires
 Colonne de lavage-séchage 10
 Conditions générales de fonctionnement 8
 Machines à laver 8
 Sèche-linge..... 10
 Siphon sous crépi GEBERIT 11

S
 Sèche-linge
 Installation 15
 Sèche-linge Unimatic
 Concepts d'aération..... 16
 Plaque d'installation..... 17
 Symboles utilisés..... 2
 Systèmes de paiement 24

T
 Type de protection..... 6
 Type de protection IP 6



9 Notes

**ZUGORAMA
CENTRE D'EXPOSITION
ET DE CONSEIL**

4052 Bâle
Münchensteinerstrasse 43
Tél. 058 767 38 00, fax 058 767 38 09
basel@vzug.com

1216 Genève Cointrin
Avenue Louis-Casaï 79
Tél. 058 767 38 80, fax 058 767 38 89
genf@vzug.com

Afin de pouvoir vous
conseiller de manière optimale,
nous vous prions de prendre rendez-vous.

6500 Bellinzona
Viale Portone 3
Tél. 058 767 38 20, fax 058 767 38 29
bellinzona@vzug.com

3075 Rüfenacht/Berne
Worbstrasse 87
Tél. 058 767 38 90, fax 058 767 38 99
bern@vzug.com

2504 Bienne
Grenchenstrasse 5
Tél. 058 767 38 30, fax 058 767 38 39
biel@vzug.com

9015 Saint Gall-Winkeln
Breitfeldstrasse 8
Tél. 058 767 39 10, fax 058 767 39 19
st.gallen@vzug.com

7000 Coire
Kasernenstrasse 90
Tél. 058 767 38 50, fax 058 767 38 59
chur@vzug.com

6302 Zoug
Baarerstrasse 124
Tél. 058 767 67 67, fax 058 767 61 67
zugorama@vzug.com

Vous trouverez nos heures d'ouverture à l'adresse www.vzug.com/zugorama

1023 Crissier
Chemin des Lentillières 24
Tél. 058 767 38 60, fax 058 767 38 69
crissier@vzug.com

8005 Zurich
Hardturm Park, Pfingstweidstrasse 106
Tél. 058 767 39 20, fax 058 767 39 29
zuerich@vzug.com

**INTERLOCUTEURS
ZOUG**

V-ZUG SA
Industriestrasse 66, 6302 Zoug
Tél. 058 767 67 67, fax 058 767 61 67
info@vzug.com

Vente
Tél. 058 767 80 01, fax 058 767 61 61
kundenbestellung@vzug.com

Conseils techniques
Tél. 058 767 67 77 (allemand)
Tél. 058 767 67 72 (français)
Tél. 058 767 67 73 (italien)
info@vzug.com

Pièces de rechange
Tél. 058 767 67 84 (allemand)
058 767 67 70 (français)
058 767 67 71 (italien)
Fax 058 767 96 62
ersatzteildienst@vzug.com

