

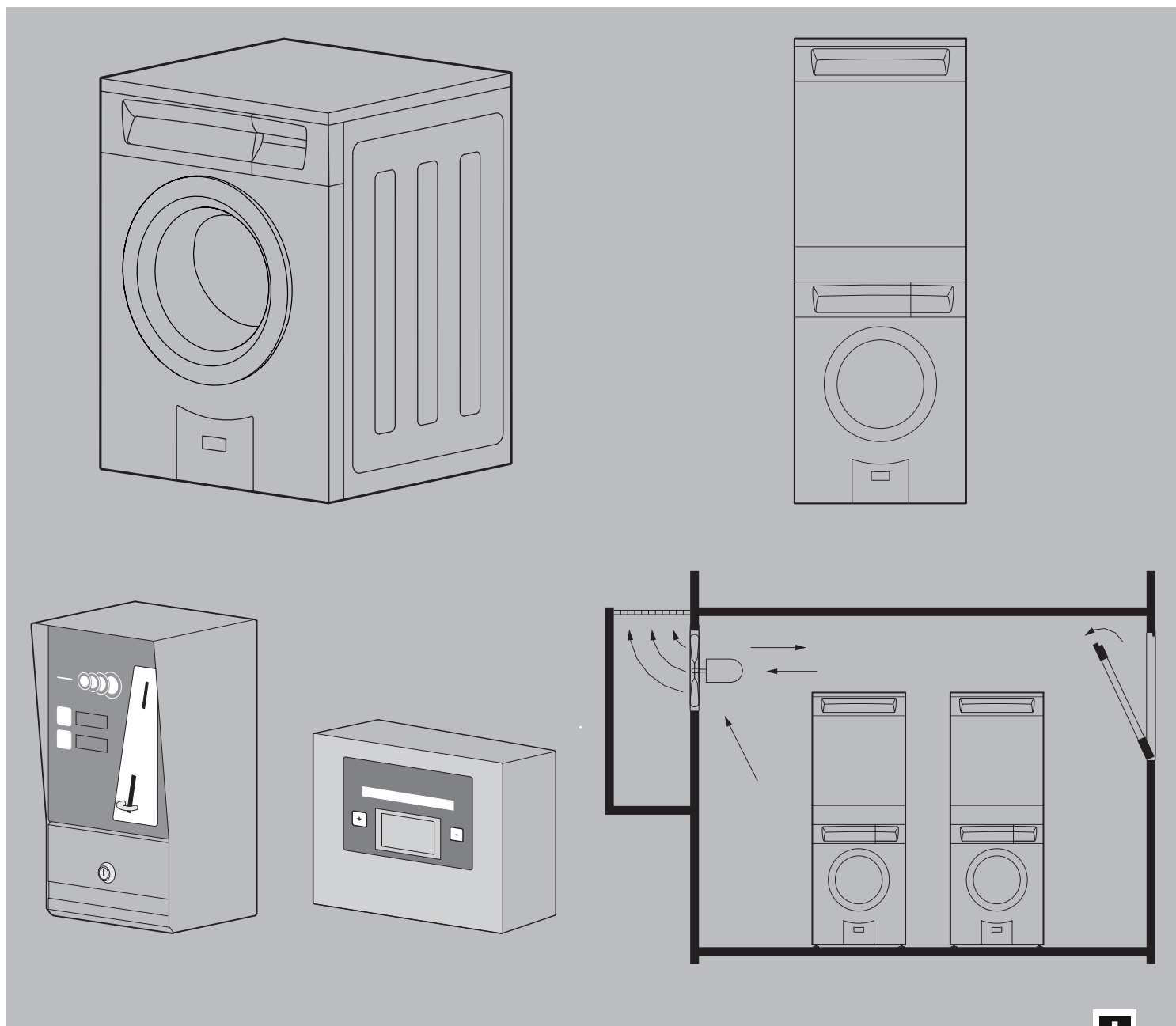

La perfection suisse à la maison



Aide de planification

Appareils de buanderie
Immeubles collectifs et petites entreprises
2020



A propos du contenu

Note

Cette aide à la conception ne doit pas être utilisée comme notice d'installation! Les consignes et conseils obligatoires pour la pose des appareils sont indiqués dans les notices d'installation jointes aux appareils. Les notices d'installation sont également consultables sur le site internet www.vzug.com/b2b.

Modifications

Le texte, les illustrations et les données correspondent au niveau technique des appareils au moment de la mise sous presse de cette aide à la conception. Sous réserve de modifications dans le cadre du progrès technique. Les versions en allemand, anglais, français et italien font foi. V-ZUG décline toute responsabilité pour les traductions dans d'autres langues que celles précédemment citées.

Symboles utilisés

 **Ce symbole est utilisé pour toutes les consignes importantes concernant la sécurité. Le non-respect de ces consignes peut causer des blessures et endommager l'appareil ou l'installation!**

- ▶ Indique une instruction.
- Indique une énumération.



Informations et consignes dont il faut tenir compte.

Documents complémentaires

Cette aide à la planification renvoie à différents documents complémentaires. Ces documents peuvent être demandés au siège social à Zoug, par téléphone au +41 58 767 67 67 ou sur Internet à l'adresse vzug.com/b2b/ch/fr/.

Liens utiles

- vzug.com/ch/fr/
- vzug.com/b2b/ch/fr/
- lifestyle.vzug.com/fr/
- <https://home.vzug.com/fr/>

Explication des abréviations

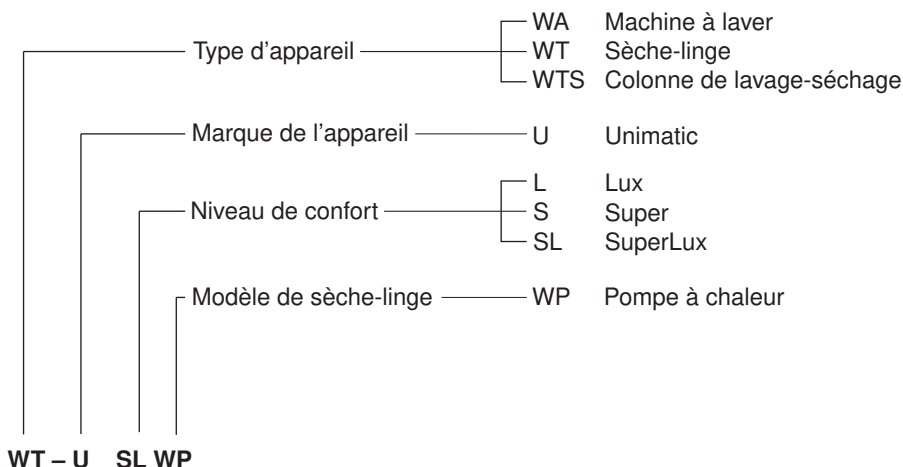



Sommaire

1	Vue d'ensemble des appareils	4
1.1	Domaine de validité.....	4
1.2	Colonne de lavage-séchage (WTS) Unimatic	4
2	Raccordements électriques	5
2.1	Conditions générales de fonctionnement.....	5
2.2	Utilisation d'interrupteurs FI dans les installations domestiques/courants de court-circuit	5
2.3	Conditions de raccordement	6
3	Raccordements sanitaires	7
3.1	Conditions générales de fonctionnement.....	7
3.2	Machines à laver	7
3.3	Sèche-linge	9
3.4	Combinaison de lavage-séchage	9
4	Machine à laver Unimatic	11
4.1	Dimensions	11
4.2	Installation	11
4.3	Placement	12
5	Sèche-linge Unimatic	13
5.1	Dimensions	13
5.2	Installation	14
5.3	Placement	15
6	Colonne de lavage-séchage (WTS) Unimatic	16
6.1	Dimensions	16
6.2	Installation	16
6.3	Placement	17
7	Exécutions spéciales, accessoires et annexes	18
7.1	Exécutions spéciales.....	18
7.2	Accessoires.....	18
7.3	Annexes	18
7.4	Equipement supplémentaire	19
8	Systèmes de paiement	20
8.1	Coin-System.....	20
8.2	Card-System	21
9	Notes	23

1 Vue d'ensemble des appareils

Cette aide de planification est exclusivement valable pour les appareils mentionnés dans cette documentation, avec leurs gammes de produits (numéros de modèles) respective.

Des documentations spéciales en allemand, en français et en italien sont livrées avec les appareils pour l'installation et l'utilisation (voir section 'Annexes').

1.1 Domaine de validité

Produit	Numéro de modèle	Utilisation	Mode de paiement
Machines à laver			
Unimatic S	287		
Unimatic SL	288		
Sèche-linge			
Unimatic TL WP	199		
Unimatic TSL WP	173		
Coin-System			
Coin-System 1	245	Utilisation d'un appareil	Monnaie/jetons
Coin-System 2	246	Utilisation de deux appareils	Monnaie/jetons
Card-System			
Card-System 1	81A	Utilisation d'un appareil	Carte à puce sans contact rechargeable
Card-System 2	82A	Utilisation de deux appareils	Carte à puce sans contact rechargeable

1.2 Colonne de lavage-séchage (WTS) Unimatic

Les machines à laver Unimatic S et SL peuvent être combinées avec les sèche-linge Unimatic pour former une colonne de lavage-séchage.

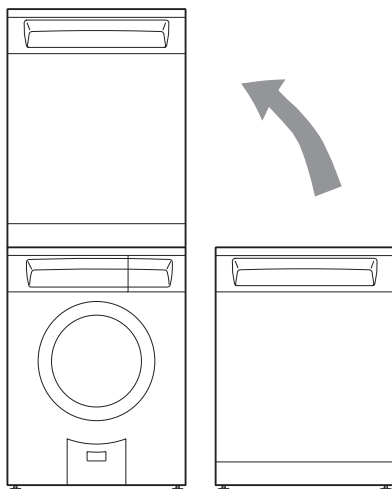

 Cache de socle
(Set de colonne)

► Respectez (voir page 17) la hauteur minimum de la pièce et l'accès latéral.



Lorsque des appareils indépendants sont montés en une colonne de lavage-séchage, nous conseillons l'utilisation d'un cache de socle qui doit (voir page 18) cependant être commandé séparément.

2 Raccordements électriques



Les raccordements électriques doivent être réalisés par un personnel qualifié, selon les directives et les normes relatives aux installations à basse tension et conformément aux prescriptions des entreprises locales d'électricité.

Un appareil prêt à brancher doit exclusivement être raccordé à une prise de courant de sécurité installée conformément aux prescriptions. Dans l'installation domestique, un dispositif de séparation réseau sur tous les pôles avec un intervalle de coupure de 3 mm est à prévoir. Les interrupteurs, les dispositifs enfichables, les automates LS et les fusibles librement accessibles après l'installation de l'appareil et qui déclenchent tous les conducteurs polaires valent comme disjoncteurs admis. Une mise à la terre correcte et des conducteurs neutres et de protection posés séparément garantissent un fonctionnement sûr et sans dérangement. Après le montage, tout contact avec des pièces conductrices de tension et des lignes isolées doit être impossible. Contrôler les installations anciennes.

- ▶ Altitude de service des appareils: max. 2000 m au-dessus du niveau de la mer.
- ▶ La plaque signalétique fournit les informations nécessaires relatives à la tension secteur, au type de courant et à la protection par fusible.

2.1 Conditions générales de fonctionnement



Vous trouverez des indications détaillées concernant les données de raccordement électrique au début du chapitre correspondant.

Valeur	Valeur nominale	Minimale	Maximale
Tension	230 V	207 V	253 V
Tension	400 V	360 V	440 V
Fréquence	50 Hz Sinus	49 Hz Sinus	51 Hz Sinus

- Divergence de fréquence brève dans le réseau : ± 1 Hz
- Stabilité de fréquence à long terme dans le réseau (pour les horloges synchrones): ± 10 ppm
- Type de protection IP: IP-X4
- À partir d'une hauteur d'utilisation de plus de 2000 m au-dessus du niveau de la mer, il faut s'attendre à une réduction de performances.

2.2 Utilisation d'interrupteurs FI dans les installations domestiques/courants de court-circuit

De façon inhérente au système, les machines à laver présentent des courants de court-circuit élevés. Les valeurs dépendent de différents facteurs et peuvent fortement varier. La norme permet des courants de court-circuit max. de 10 mA par appareil. Les valeurs sont mesurées à chaud.

Si vous prévoyez d'installer des interrupteurs de protection contre le courant de court-circuit (disjoncteurs à courant de défaut) dans l'installation domestique, nous vous recommandons de raccorder l'appareil mentionné ci-dessus par le biais d'un disjoncteur à courant de défaut distinct du reste de l'alimentation électrique de l'unité d'habitation. Il est conseillé de sélectionner un courant de déclenchement du disjoncteur à courant de défaut de 30 mA ou plus.

2.3 Conditions de raccordement

⚠ Raccorder correctement L1, L2 et L3 ! Un mauvais raccordement du conducteur N peut détruire l'appareil.

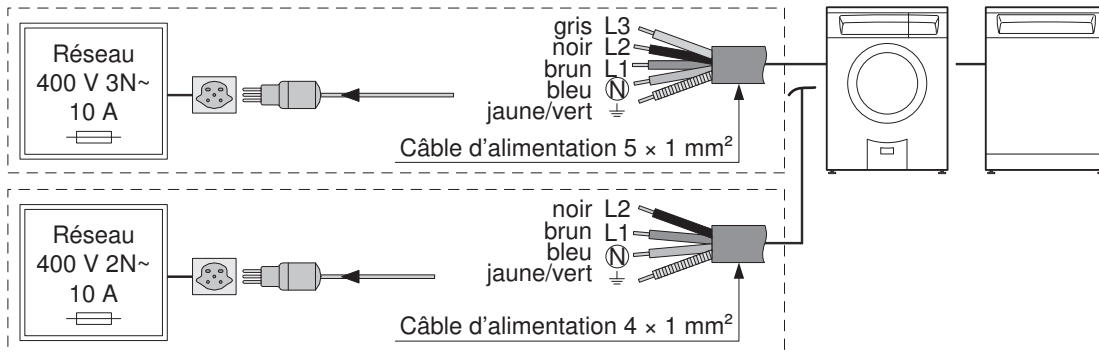

Machines à laver

Appareil	Raccordement	Puissance connectée	Protection par fusible	Câble d'alimentation
Unimatic S, SL	400 V 2N~	4 300 W	10 A	1,8 m

Sèche-linge

Appareil	Raccordement	Puissance connectée	Protection par fusible	Câble d'alimentation
Unimatic TL WP	400 V 3N~	1 200 W	10 A	1,8 m
Unimatic TSL WP	400 V 3N~	1 500 W	10 A	1,8 m

3 Raccordements sanitaires

3.1 Conditions générales de fonctionnement

Valeur		Valeur nominale	Minimale	Maximale
Pression de réseau (0,1 MPa = 1 bar)	statique	0,3 MPa	0,1 MPa	0,6 MPa
	courante	–	0,08 MPa	0,6 MPa
Dureté d'eau ¹		–	0,5 °fH	50 °fH
Température d'arrivée d'eau	Eau froide	–	5 °C	35 °C
	Eau chaude ²	–	40 °C	60 °C
Amenée d'eau		G ³ / ₄ "	–	–
Section d'évacuation de l'eau usée		ø intérieur 57 mm (fourni par le client)	ø intérieur ≥19 mm	–

¹ Pour les cas spéciaux avec une dureté d'eau supérieure à 50 °fH, il est recommandé d'avoir recours à des adoucisseurs d'eau externes. Vous trouverez des informations concernant la dureté d'eau dans votre localité auprès de votre compagnie des eaux.

² option – voir section 'Fabrications spéciales'.

3.2 Machines à laver

Lors du dimensionnement de l'amenée d'eau et de la conduite d'évacuation, respecter les prescriptions de l'entreprise locale d'approvisionnement en eau.

Amenée d'eau

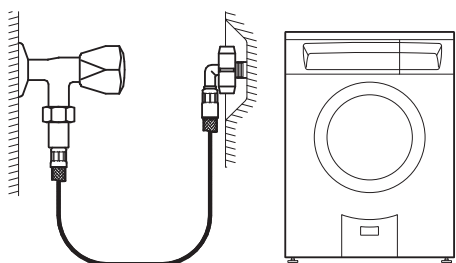

Appareil	Tuyau	Longueur	Raccorde- ment	Pression de fonction- nement optimale	Plage de pression
Unimatic S, SL	Tuyau métallique flexible avec filtre fin	1,25 m	G ³ / ₄ "	0,3 MPa (3 bar)	0,1–0,6 MPa (1–6 bar)



Tout raccordement à un mitigeur ou un chauffe-eau est interdit.

Écoulement de l'eau



Pour éviter les problèmes d'écoulement, respecter impérativement les points ci-dessous.

Longueur du tuyau d'écoulement: 1,5 m

Longueur du tuyau d'écoulement: 4 m, pouvant être raccourci

Set de tuyau d'écoulement, n° d'article W33543 (voir page 18)

Variante A

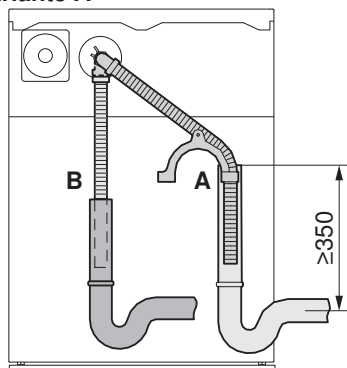

- tuyau vertical ouvert
- pente max. ou décalage jusqu'à la pente min.
- tuyau d'écoulement raccourci (B)
- fixer le tuyau d'écoulement avec un coude (A)

Variante B

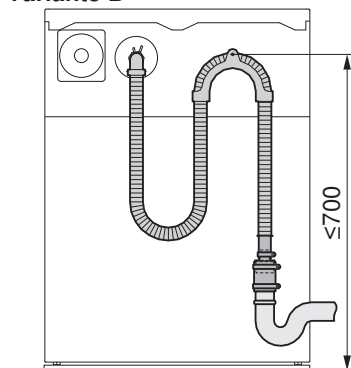

- raccordement étanche
- raccordement à un tuyau:
ø ext.: de 40 à 44 mm
Ø intérieur: ≥19 mm à l'aide de la réduction n° 81138852
- Le tuyau d'écoulement ne doit pas être raccourci

Variante C

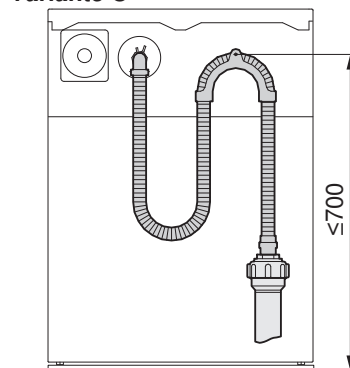

- raccordement étanche
- raccordement à un raccord:
ø ext.: de 22 à 24 mm
Ø intérieur: ≥19 mm
- Le tuyau d'écoulement ne doit pas être raccourci

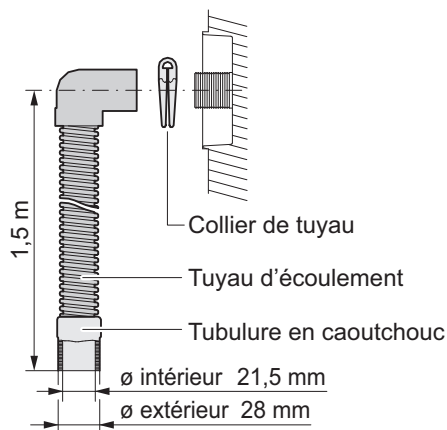

Hauteur de refoulement max. à partir du sol pour modèle de série: 1 200 mm

Hauteur de refoulement max. à partir du sol pour modèle spécial;
2e pompe de vidange (doit être prise en compte lors de la commande de l'appareil):
2 500 mm

Set de tuyau d'écoulement 4 m, ajustable

Set de tuyau d'écoulement, n° d'article W33543 (voir page 18)

3.3 Sèche-linge



V-ZUG ne fournit et n'installe aucun siphon. Veillez à respecter les données des fabricants de siphons.

Écoulement de l'eau de condensation

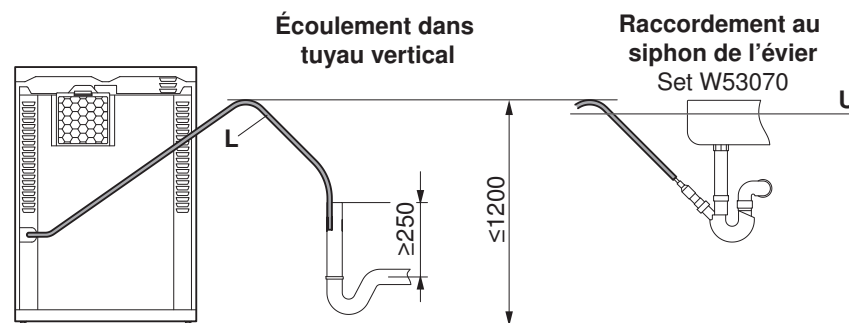

Longueur de tuyau L: 2 m

- ▶ Utiliser un siphon doté d'un tuyau vertical ouvert en haut.
- ▶ En cas de raccordement au siphon de l'évier, poser le tuyau d'écoulement au-dessus de la ligne de débordement U

3.4 Combinaison de lavage-séchage



V-ZUG ne fournit et n'installe aucun siphon. Veillez à respecter les données des fabricants de siphons.

Raccordement au siphon doté d'un tuyau vertical ouvert en haut

Écoulement de l'eau de condensation

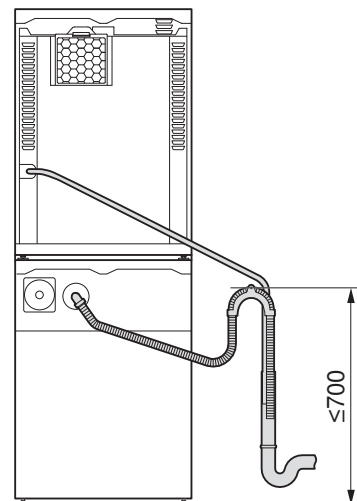

Raccordement au siphon sous crépi GEBERIT

Les indications suivantes se réfèrent à la documentation GEBERIT actuelle au moment de l'impression de cette aide de planification. V-ZUG ne fournit et n'installe aucun siphon sous crépi. Les raccordements non utilisés du siphon sous crépi doivent être obturés.



1 Dommages sur l'appareil résultant de l'utilisation d'un siphon sous crépi incorrect !

Un seul siphon sous crépi **X** (double raccord) ne doit pas être utilisé pour connecter deux appareils juxtaposés ! Sinon, de l'eau coule de la machine à laver dans le sèche-linge.

2

Colonne de lavage-séchage

Lorsqu'un sèche-linge Unimatic est combiné avec la machine à laver correspondante pour réaliser une colonne de lavage-séchage, le siphon encastré suivant peut être utilisé: siphon sous crépi GEBERIT UP (n° d'article GEBERIT 152.237.00.1) avec manchon supplémentaire de \varnothing 10 mm pour le raccordement du sèche-linge.

3

Machine à laver et sèche-linge juxtaposés

Si un sèche-linge est placé à côté de la machine à laver correspondante, chaque appareil doit être connecté à un siphon sous crépi séparé.

► Machine à laver: siphon GEBERIT UP (n° d'article GEBERIT 152.236.00.1).

► Sèche-linge: siphon GEBERIT UP (n° d'article GEBERIT 152.237.00.1).

X Siphon sous crépi Geberit
152.237.00.1

Y Siphon sous crépi Geberit
152.236.00.1

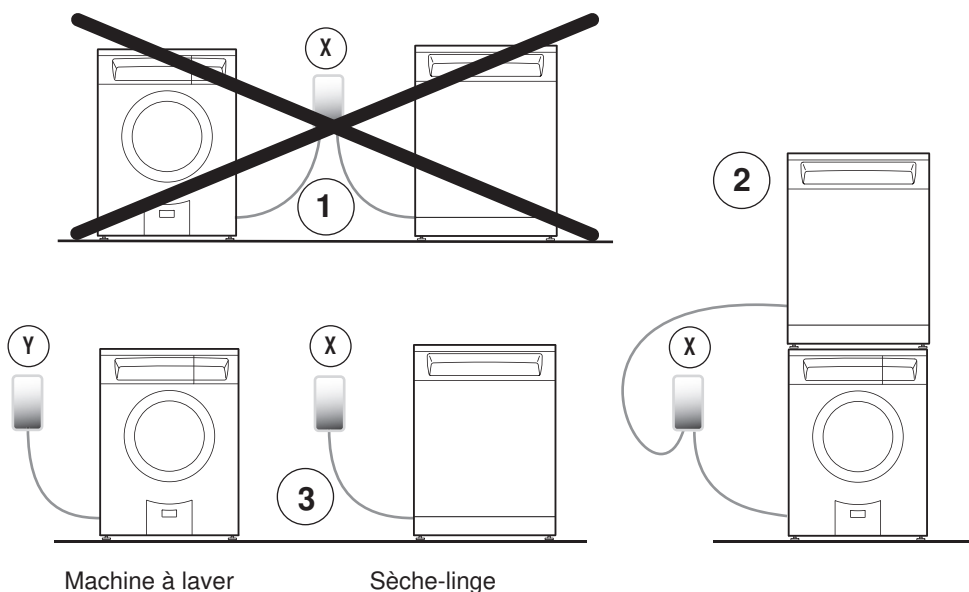

4 Machine à laver Unimatic

4.1 Dimensions



Les dimensions indiquées ne prennent pas en compte les distances par rapport aux murs. Les appareils ne doivent pas être en contact avec les murs environnants afin d'éviter les vibrations gênantes.

Unimatic S, Unimatic SL

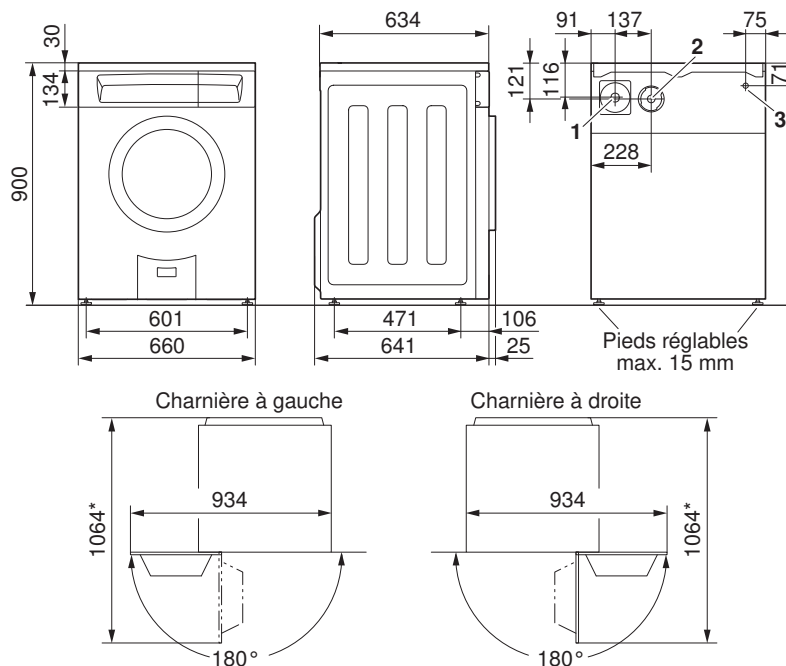

- 1 Raccordement eau froide ;
Tuyau métallique flexible avec filtre fin,
longueur : 1,25 m, G $\frac{3}{4}$ "
- 2 Raccordement tuyau d'écoulement avec
coude, longueur : 1,5 m
- 3 Sortie câble de raccordement électrique,
- *4 Seul le respect de l'espace libre sur tout
l'avant de l'appareil permet d'utiliser sans
restrictions le tiroir pour lessive et de le dé-
monter pour le nettoyer.
Longueur : 1,8 m, sans connecteur

4.2 Installation

Conditions générales



Tous les appareils Unimatic sont fournis avec une fixation de transport montée. Celle-ci doit impérativement être retirée pendant l'installation.

Sinon, l'appareil, son environnement et les équipements qui s'y trouvent peuvent être endommagés! Les frais alors occasionnés ne sont pas pris en charge.



Tous les appareils Unimatic doivent être montés sur la plaque d'installation fournie. Sinon, le fonctionnement correct ne peut pas être garanti. Les appareils peuvent être mis à niveau grâce aux pieds réglables.

Températures ambiantes

Températures ambiantes admissibles: de 5 à 35 °C

4.3 Placement



Les explications suivantes comportent uniquement des informations pour la planification. Le choix du lieu d'installation doit être basé sur la norme SIA 181 (protection phonique dans le bâtiment). Les appareils ne doivent pas être en contact avec les murs environnants afin d'éviter les vibrations gênants. Lors du placement des appareils, il convient de respecter impérativement les instructions d'installation fournies.

- ▶ L'appareil doit impérativement être à l'horizontale et avoir une position stable. Vérifier au moyen d'un niveau à bulle d'air.
- ▶ L'appareil ne doit pas «vaciller» si l'on appuie sur un angle.

Kit d'installation W11554

Le kit d'installation W11554 et les 2 plaques d'installation W30035 sont fournis avec les machines à laver.

Les plaques d'installation sont une aide d'installation et doivent si possible être utilisées. Elles peuvent être collées sur le sol à l'aide de ruban adhésif double-face ou également vissées. Le ruban adhésif, les vis et les chevilles sont compris dans la livraison.



Dans le cas des sols présentant une importante dénivellation ou des inégalités, utiliser le kit de fixation au sol (n° d'article 81131132). Dans ce cas, les plaques d'installation ne doivent pas être utilisées.

Les schémas suivants montrent comment positionner les différentes plaques d'installation. Pour la machine à laver et le sèche-linge, on utilise les mêmes plaques d'installation.

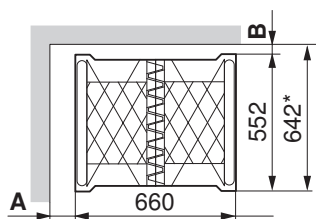

Appareils uniques

Unimatic S, SL

A	B
≥10 mm	≥90 mm

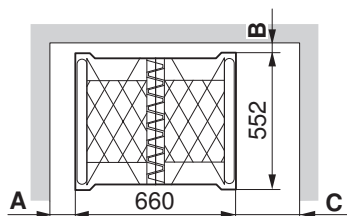

Colonne de lavage-séchage

Unimatic S, SL avec Unimatic TL WP, TSL WP
Unimatic S, SL avec Unimatic TL WP, TSL WP

A	B	C
≥600 mm	≥250 mm	–
≥10 mm	≥250 mm	≥600 mm

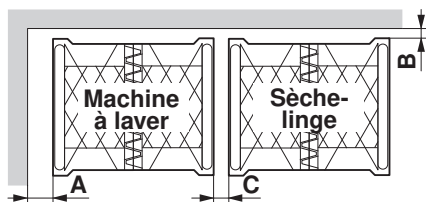

Combinés lavage-séchage

Unimatic S, SL avec Unimatic TL WP, TSL WP

A	B	C
≥10 mm	≥250 mm	≥10 mm

*Valable seulement s'il n'y a pas de robinetterie de raccordement derrière l'appareil.

5 Sèche-linge Unimatic

Les sèche-linge suivants sont des sèche-linge à condenseur avec pompe à chaleur. Le circuit de processus dans le sèche-linge «pompe à chaleur» est entièrement fermé. L'air chaud humide est refroidi et condensé dans le 1er échangeur de chaleur puis il est réchauffé dans le 2e échangeur de chaleur.

Par rapport aux sèche-linge conventionnels, le sèche-linge «pompe à chaleur» fonctionne avec une consommation d'énergie réduite pratiquement de moitié, un débit d'air plus important et une température de séchage inférieure. Il en résulte un séchage particulièrement doux, plus particulièrement pour les textiles sensibles à la chaleur tels que les tissus synthétiques et mixtes. Les sèche-linge «pompe à chaleur» satisfont aux exigences élevées du standard Minergie.

5.1 Dimensions



Les dimensions indiquées ne prennent pas en compte les distances par rapport aux murs. Les appareils ne doivent pas être en contact avec les murs environnants afin d'éviter les vibrations gênantes.

Unimatic TL WP, TSL WP

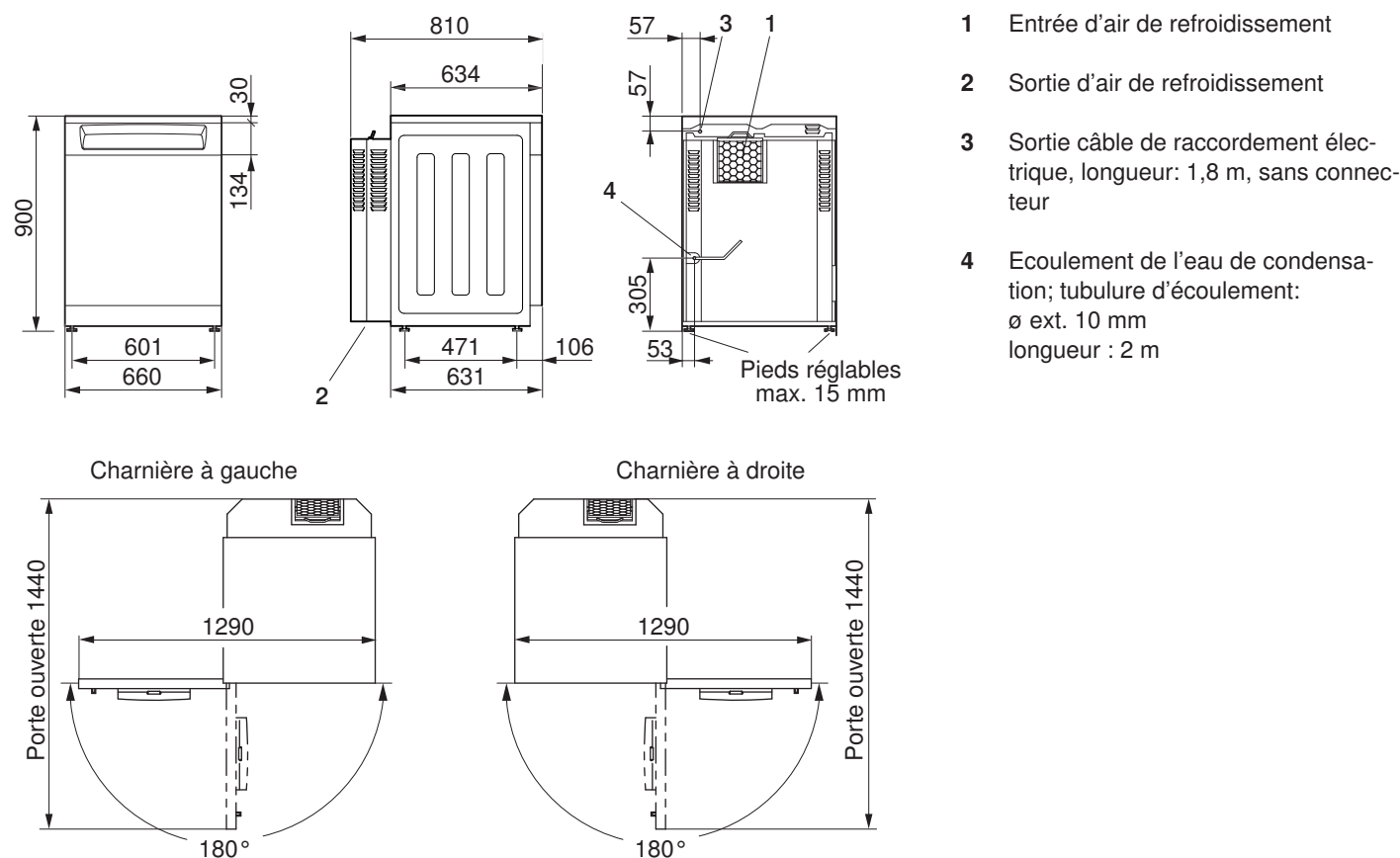

5.2 Installation

Conditions générales



Pour prévenir une augmentation non admissible de la température ambiante et de l'humidité, la pièce doit présenter un volume min. de 30 m³ et des ouvertures d'amenée et d'évacuation vers la pièce attenante ou vers l'extérieur doivent être disponibles (fenêtres ouvertes, grilles ou fentes d'aération dans la porte, installations de ventilation). Vous avez alors la possibilité d'utiliser la chaleur produite.

Les ventilateurs de salles de bains de type courant ne suffisent pas pour une aération optimale de la pièce.

Lorsque la lumière est éteinte, ils s'arrêtent après un laps de temps défini.

Du fait de la récupération de chaleur du sèche-linge «pompe à chaleur», le dégagement de chaleur est fortement limité. C'est pourquoi les exigences concernant la pièce d'installation sont nettement inférieures. Les sèche-linge « pompe à chaleur » ont sur leur entourage le même effet qu'un ventilateur de chauffage d'une puissance calorifique d'env. 1100 W.



Tous les appareils Unimatic doivent être montés sur la plaque d'installation fournie. Sinon, le fonctionnement correct ne peut pas être garanti. Les appareils peuvent être mis à niveau grâce aux pieds réglables.

La pièce doit être propre, sans poussières ni peluches.

Températures ambiantes

Températures ambiantes admissibles: de 5 à 35 °C



Pour un fonctionnement économique, la température ambiante doit être maintenue dans une plage comprise entre 15 et 25 °C. Les températures ambiantes supérieures à 35 °C sont critiques et rallongent la durée du programme. Par ailleurs, cela peut entraîner des messages d'erreur et réduire la longévité des appareils.

Concepts d'aération

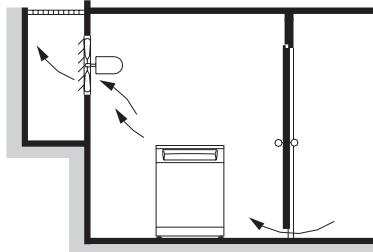

Avec des ouvertures directement vers l'extérieur

L'air doit être évacué par une fenêtre au moyen de la convection ou par un ventilateur si la convection est insuffisante.

Condition:

ouvertures d'entrée pour l'air évacué à remplacer: ensemble $\geq 200 \text{ cm}^2$

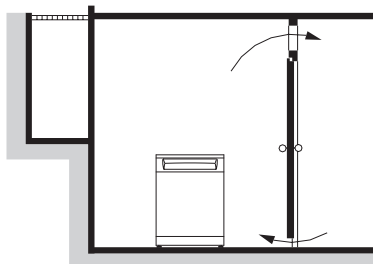

Avec ouvertures vers la pièce attenante

Condition:

pour une circulation d'air appropriée entre la pièce d'installation et la pièce attenante:

ouvertures d'entrée: ensemble $\geq 200 \text{ cm}^2$

ouvertures de sortie: ensemble $\geq 200 \text{ cm}^2$

Volume de la pièce d'installation et de la pièce attenante: ensemble $\geq 40 \text{ m}^3$

La température et l'humidité doivent être corrigées par une aération appropriée.

Si le volume de la pièce d'installation est $< 40 \text{ m}^3$, le fonctionnement se fait sans problème à partir d'une circulation de l'air de 15 m³/h. Lorsque deux sèche-linges fonctionnent en parallèle, la température peut augmenter d'env. 5 °C.

Un ventilateur d'évacuation d'air peut être commandé par le sèche-linge via l'équipement supplémentaire correspondant P60037 (voir page 19).

En cas de doute, la disposition choisie doit être examinée par un spécialiste en ventilation.

5.3 Placement



Les explications suivantes comportent uniquement des informations pour la planification. Le choix du lieu d'installation doit être basé sur la norme SIA 181 (protection phonique dans le bâtiment). Les appareils ne doivent pas être en contact avec les murs environnants afin d'éviter les vibrations gênants. Lors du placement des appareils, il convient de respecter impérativement les instructions d'installation fournies.

- ▶ L'appareil doit impérativement être à l'horizontale et avoir une position stable. Vérifier au moyen d'un niveau à bulle d'air.
- ▶ L'appareil ne doit pas «vaciller» si l'on appuie sur un angle.

Système d'installation W30047

Le système d'installation W30047 est fourni avec les sèche-linge. Il se compose du kit d'installation W11554, de 2 plaques d'installation W30035, de 4 sécurités anti-basculement et du matériel de fixation.

Les plaques d'installation sont une aide d'installation et doivent si possible être utilisées. Elles peuvent être collées sur le sol à l'aide de ruban adhésif double-face ou également vissées. Le ruban adhésif, les vis et les chevilles sont compris dans la livraison.



Dans le cas des sols présentant une importante dénivellation ou des inégalités, utiliser le kit de fixation au sol (n° d'article 81131132). Dans ce cas, les plaques d'installation ne doivent pas être utilisées.

Les schémas suivants montrent comment positionner les différentes plaques d'installation. Pour la machine à laver et le sèche-linge, on utilise les mêmes plaques d'installation.

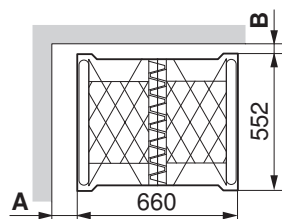

Appareils uniques

Unimatic TL WP, TSL WP

A

≥10 mm

B

≥250 mm

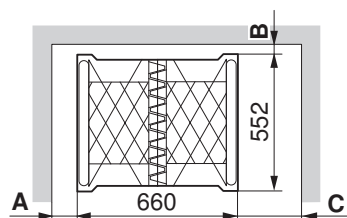

Colonne de lavage-séchage

Unimatic S, SL avec Unimatic TL WP, TSL WP
Unimatic S, SL avec Unimatic TL WP, TSL WP

A

≥600 mm
≥10 mm

B

≥250 mm
≥250 mm

C

–
≥600 mm

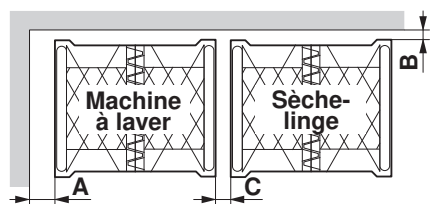

Combinés lavage-séchage

Unimatic S, SL avec Unimatic TL WP, TSL WP

A

≥10 mm

B

≥250 mm

C

≥10 mm

6 Colonne de lavage-séchage (WTS) Unimatic

6.1 Dimensions



Pour des raisons de sécurité, les sèche-linges placés sur une machine à laver ne doivent jamais être montés et utilisés sans la plaque d'installation correspondante avec sécurité anti-basculement (voir page 18).

Pour cacher l'espace entre les deux appareils, nous recommandons la mise en place d'un cache de socle adapté (set cache de socle W50488).

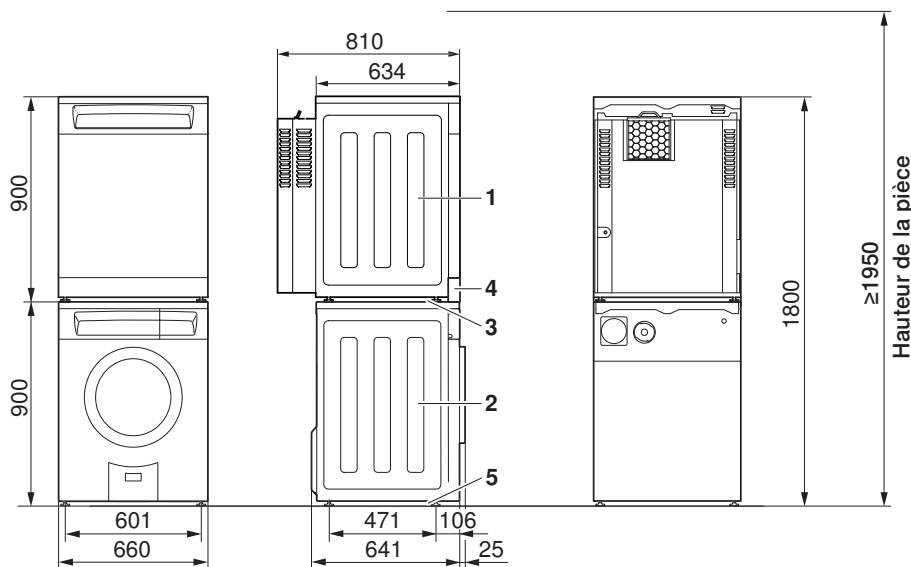

- 1 Unimatic TL WP, TSL WP
- 2 Unimatic S, SL
- 3 Système d'installation W30047
- 4 Cache de socle W50488
- 5 Plaques d'installation W30035 (2 pièces)

6.2 Installation

Concepts d'aération

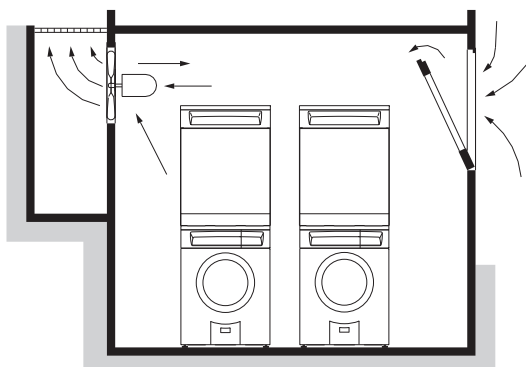

Évacuation de la chaleur vers l'extérieur, aucune utilisation de la chaleur dégagée.

Le ventilateur sert à la circulation de l'air afin d'éviter la formation de condensation à l'intérieur de la pièce.

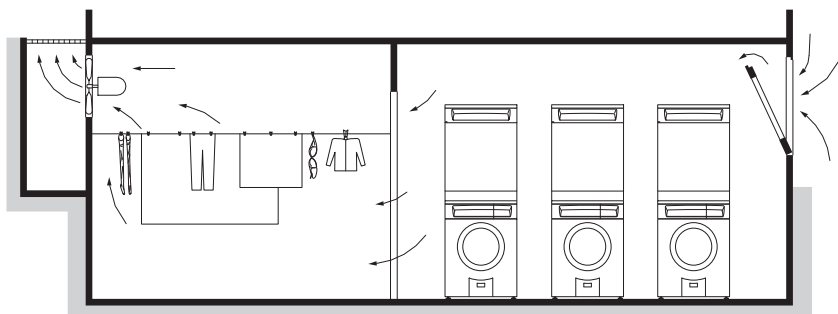

Utilisation de la chaleur dégagée pour le séchage ou le chauffage des pièces attenantes.

Le ventilateur sert à la circulation de l'air afin d'éviter la formation de condensation à l'intérieur de la pièce.

Températures ambiantes

Températures ambiantes admissibles: de 5 à 35 °C



Pour un fonctionnement économique, la température ambiante doit être maintenue dans une plage comprise entre 15 et 25 °C. Les températures ambiantes supérieures à 35 °C sont critiques et rallongent la durée du programme. Par ailleurs, cela peut entraîner des messages d'erreur et réduire la longévité des appareils.

6.3 Placement



Pour un placement optimal des appareils, il convient de respecter les distances par rapport au mur. Pour l'arrivée d'eau et le raccordement électrique, prévoir des points de coupure pouvant être actionnés sans devoir déplacer les appareils.



Les appareils ne peuvent être combinés pour former une colonne de lavage-séchage que si la pièce présente la hauteur minimum prescrite pour le nettoyage et si un accès latéral est possible!

L'installation dans une niche fermée est impossible!

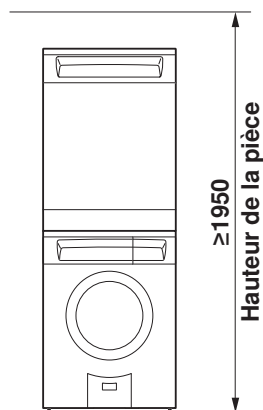

Système d'installation W30047, kit d'installation W11554

Le kit d'installation W11554 et les 2 plaques d'installation W30035 sont fournis avec les machines à laver.

Le système d'installation W30047 est fourni avec les sèche-linge. Il se compose du kit d'installation W11554, de 2 plaques d'installation W30035, de 4 sécurités anti-basculement et du matériel de fixation.

Les plaques d'installation sont une aide d'installation et doivent si possible être utilisées.

- Pour les **machines à laver**, elles peuvent être collées sur le sol à l'aide de ruban adhésif double-face ou également vissées.
- Pour les **sèche-linge**, elles doivent être fixées aux machines à laver à l'aide de ruban adhésif double-face.

Le ruban adhésif, les vis et les chevilles sont compris dans la livraison. Le schéma suivant montre comment positionner la plaque d'installation correspondante.

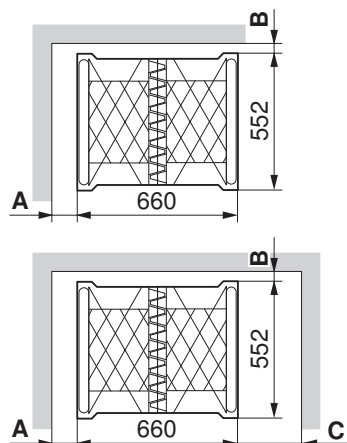

Colonne de lavage-séchage

	A	B	C
Unimatic S, SL avec Unimatic TL WP, TSL WP	≥600 mm	≥250 mm	–
Unimatic S, SL avec Unimatic TL WP, TSL WP	≥10 mm	≥250 mm	≥600 mm

7 Exécutions spéciales, accessoires et annexes

7.1 Exécutions spéciales



Les fabrications spéciales doivent être commandées avec l'appareil. L'installation ultérieure d'équipements n'est pas possible.

Machines à laver

Désignation	Unimatic S	Unimatic SL
Modèle de base avec charnière à gauche/droite *	287400 (l) 287410 (r)	288400 (l) 288410 (r)

* voir Dimensions (voir page 16)

Modèle de base avec ...	Unimatic S	Unimatic SL
Raccordement à l'eau froide/chaude	287404 (l) 287414 (r)	288404 (l) 288414 (r)

7.2 Accessoires



Les accessoires adaptés à vos appareils V-ZUG peuvent être commandés directement dans notre boutique d'accessoires. Informations complémentaires sous www.vzug.com.

Machines à laver

Désignation	Référence	Désignation du modèle
Tuyau métallique flexible d'amenée 2 m	P30047	Unimatic S, SL
Tuyau métallique flexible d'amenée 3 m	P30048	Unimatic S, SL
Set de tuyau d'écoulement 4 m, ajustable	W33543	Unimatic S, SL

Sèche-linge

Désignation	Référence	Désignation du modèle
Couvercle en acier au chrome-nickel	W36806	Unimatic TL WP, TSL WP
Cache de socle pour colonne de lavage-séchage	W50488	Unimatic TL WP, TSL WP

Colonne de lavage-séchage (WTS)

Désignation	Référence	Désignation du modèle
Système d'installation (Plaque d'installation avec sécurité anti-basculement)	W30047	Unimatic TL WP, TSL WP Unimatic S, SL

7.3 Annexes

Machines à laver

Désignation du modèle	Numéro du modèle	Notice d'installation				Mode d'emploi			
		allemand	français	italien	anglais	allemand	français	italien	anglais
Unimatic S	287	1014076	1014077	1014078		1030180	1030181	1030182	1030180
Unimatic SL	288	1014076	1014077	1014078		1030196	1030197	1030198	1030199

Sèche-linge

Désignation du modèle	Numéro du modèle	Notice d'installation				Mode d'emploi			
		allemand	français	italien	anglais	allemand	français	italien	anglais
Unimatic TL WP	199	J199110	J199111	J199112	J199113	1030206	1030207	1030208	1030209
Unimatic TSL WP	173	J173110	J173111	J173112	J173113	1030225	1030226	1030227	1030228

7.4 Equipement supplémentaire

Machines à laver/sèche-linge

Set de commande optionnel (module capteur électrique avec module relais)

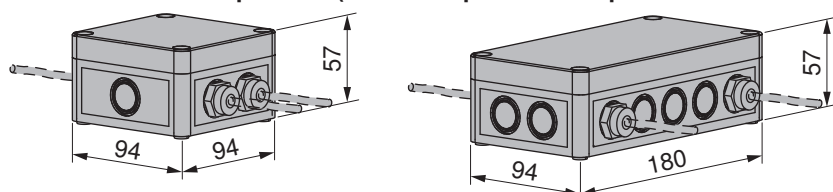

Le set de commande optionnel sert à commander les appareils tiers (p. ex. ventilateur) au moyen d'un signal de commande généré par un appareil de V-ZUG. Pour une parfaite interaction, il appartient de connaître les caractéristiques électriques des deux éléments. Une clarification soignée de la situation s'impose et l'installation requiert des connaissances techniques en électrotechnique. Pour ces raisons, l'étude et l'installation sont strictement réservées aux spécialistes en électrotechnique.

Pour 230 V~/max. 16 A:	No d'article	Pour 400 V 3N~/max. 25 A:	No d'article
Set de commande optionnel SSM230	P60036	Set de commande optionnel SSM400	P60037
composé de:		composé de:	
1 module capteur de courant cpl. SSM1	P60031	1 module capteur de courant cpl. SSM2	P60032
1 module de relais cpl. RM	P60033	1 module de relais cpl. RM	P60033

L'exemple de raccordement ci-après illustre une situation standard. Pour une étude détaillée, demandez le document P60.008 auprès du siège social à Zoug, tél. 58 767 67 67 ou sur le site Internet vzug.com/b2b/ch/fr/.

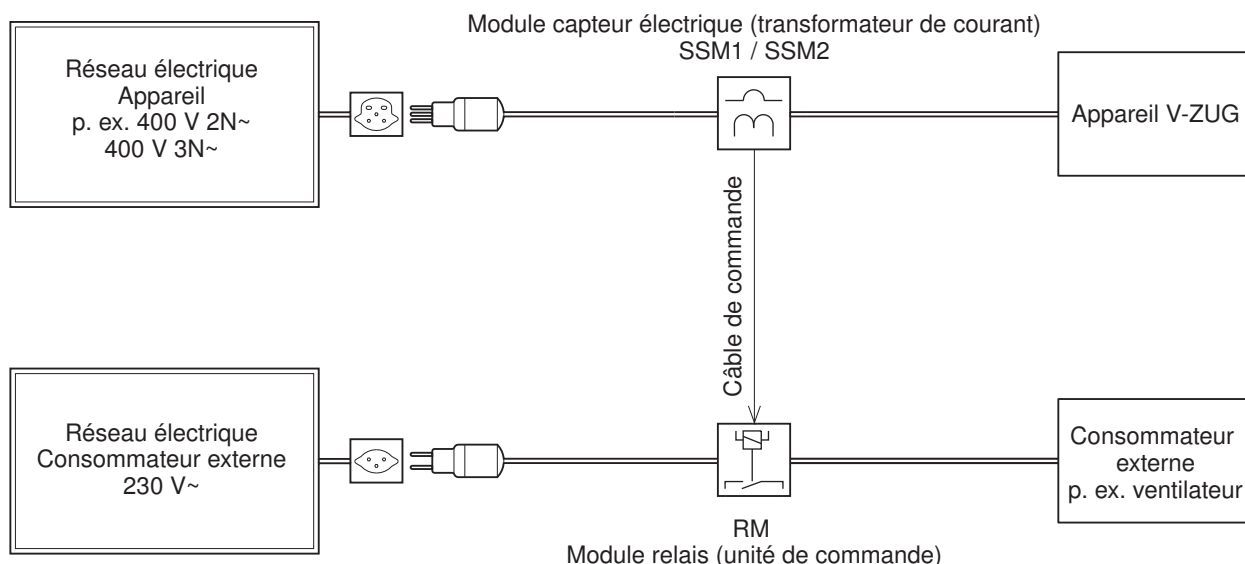

8 Systèmes de paiement

Le système de paiement doit être installé sur un mur à proximité de la machine à laver ou du sèche-linge, dans un endroit facilement accessible et à une hauteur adaptée.

Le montage nécessite 3 vis de fixation de \varnothing 6 mm et 3 chevilles de \varnothing 8 mm qui sont livrées avec l'appareil.

8.1 Coin-System

(Pièces de monnaie ou jetons)

Dimensions

Pour **COS 2** (modèle 246) et **COS 1** (modèle 245)

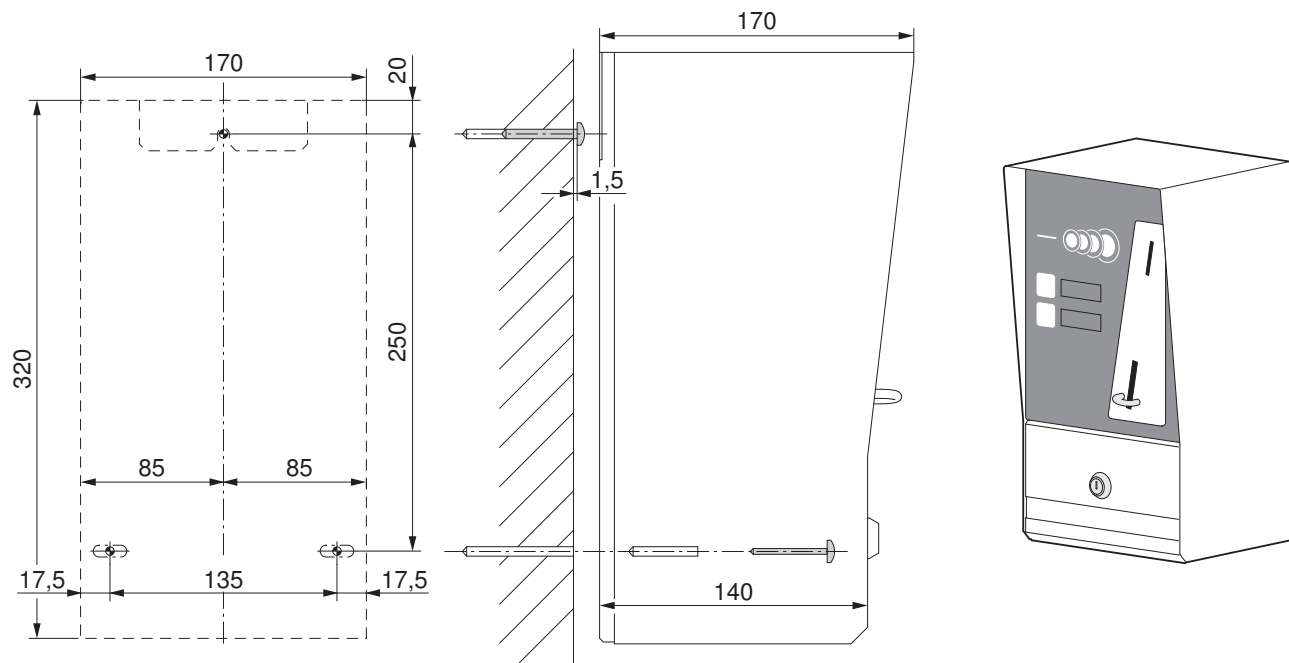

Variantes de raccordement

pour **COS 2** (modèle 246)

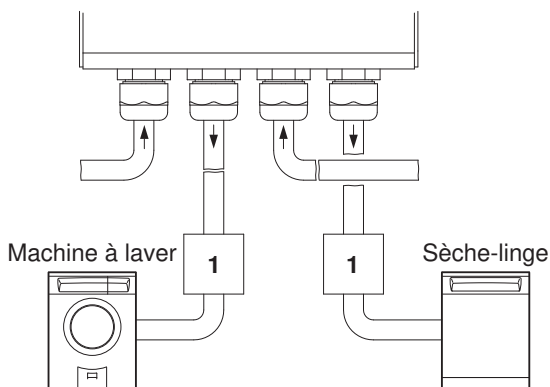

pour **COS 1** (modèle 245)

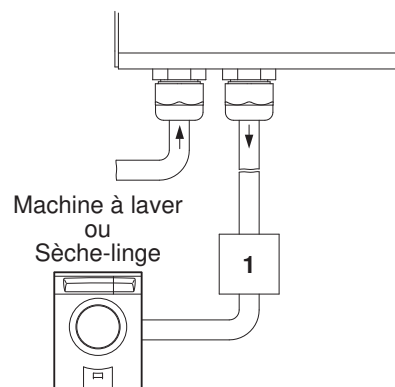

1 Interrupteur ou prise



8.2 Card-System

(sans espèces)

Dimensions

Pour **CS 2** (modèle 82A) et **CS 1** (modèle 81A)

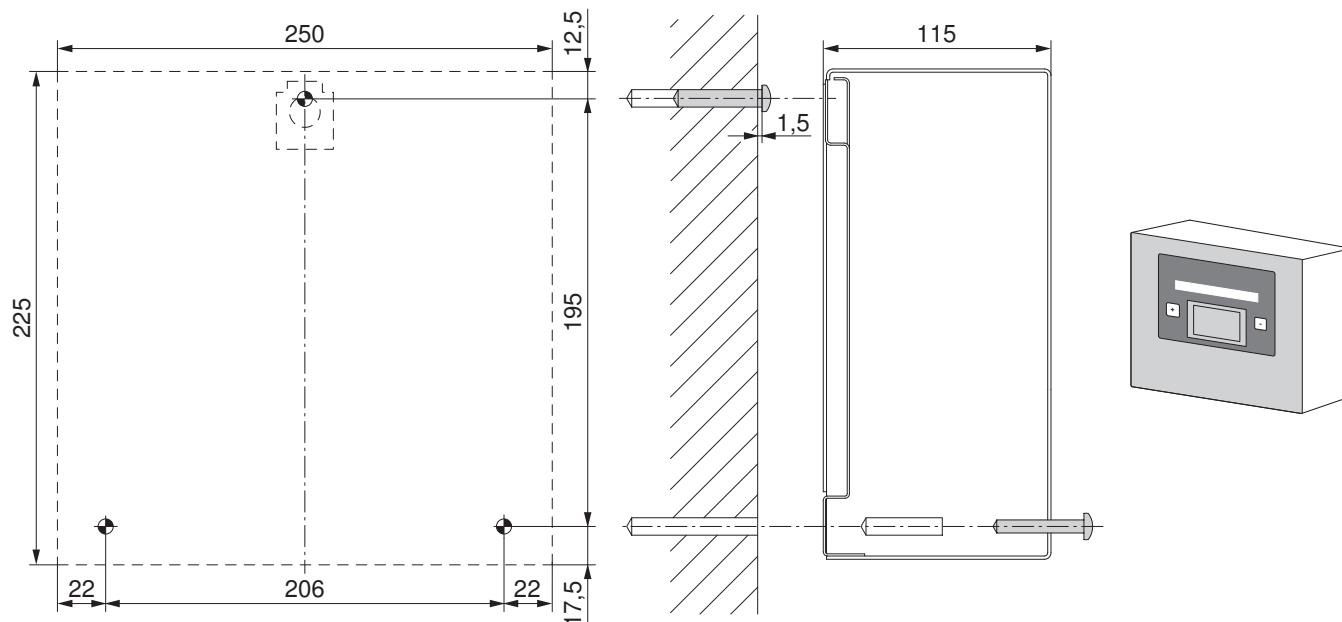

Variantes de raccordement

pour **CS 2** (modèle 82A)

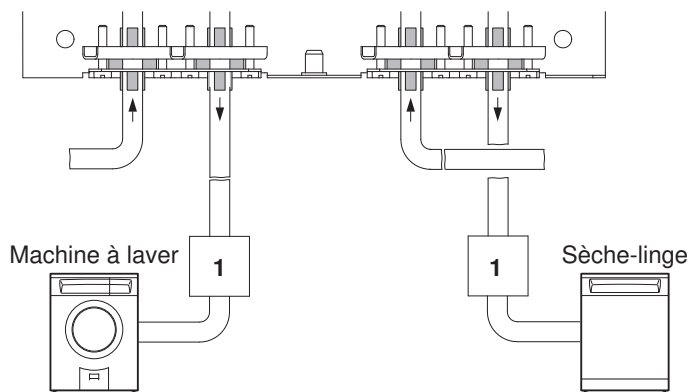

pour **CS 1** (modèle 81A)

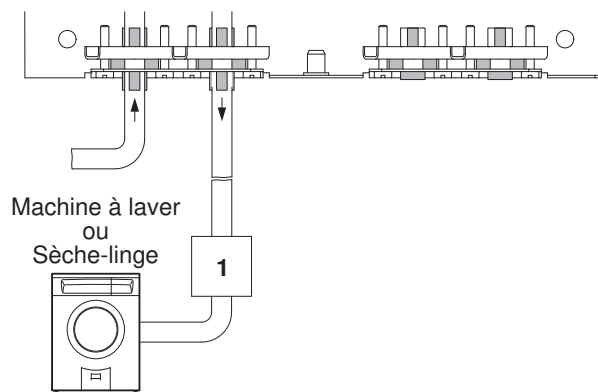

1 Interrupteur ou prise



Index

A

Accessoires	18
Aperçu des appareils.....	4

C

Card-System.....	21
Coin-System	20
Colonne de lavage-séchage	
Accessoires	18
Colonne de lavage-séchage (WTS) Unimatic	
Concepts d'aération.....	16
Dimensions.....	16
Placement.....	17
Plaque d'installation.....	17
Courants de court-circuit	5

D

Disjoncteur à courant de défaut.....	5
Documents complémentaires	2
Domaine de validité	4

E

Explication des abréviations.....	2
-----------------------------------	---

F

Fabrications spéciales	18
------------------------------	----

L

Liens utiles.....	2
-------------------	---

M

Machines à laver	
Accessoires	18
Installation	11
Machines à laver Unimatic	
Plaque d'installation.....	12

N

Notes	23
-------------	----

P

Placement.....	12, 15
----------------	--------

R

Raccordements électriques	
Conditions de raccordement.....	6
Conditions générales de fonctionnement	5
Courants de court-circuit	5
Disjoncteur à courant de défaut.....	5
Raccordements sanitaires	
Colonne de lavage-séchage	9
Conditions générales de fonctionnement	7
Machines à laver	7
Sèche-linge.....	9
Siphon sous crépi GEBERIT	10

S

Sèche-linge	
Accessoires	18
Sèche-linge Unimatic	
Concepts d'aération.....	14
Plaque d'installation.....	15
Symboles utilisés.....	2
Systèmes de paiement	20

T

Type de protection.....	5
Type de protection IP	5



9 Notes

ZUGORAMA Centre d'exposition et de conseil

Afin de pouvoir vous conseiller de manière optimale, nous vous prions de prendre rendez-vous.

Vous pouvez consulter nos horaires d'ouverture sur vzug.com/zugorama

4052 Bâle

Münchensteinerstrasse 43
Tél. 058 767 38 00
Fax 058 767 38 09
basel@vzug.com

1023 Crissier

Chemin des Lentillières 24
Tél. 058 767 38 60
Fax 058 767 38 69
crissier@vzug.com

6302 Zoug

Baarerstrasse 124
Tél. 058 767 67 65
Fax 058 767 61 65
zugorama@vzug.com

6500 Bellinzone

Viale Portone 3
Tél. 058 767 38 20
Fax 058 767 38 29
bellinzona@vzug.com

1216 Genève-Cointrin

Avenue Louis-Casaï 79
Tél. 058 767 38 80
Fax 058 767 38 89
genf@vzug.com

8005 Zurich

Pfingstweidstrasse 106
Tél. 058 767 39 20
Fax 058 767 39 29
zuerich@vzug.com

2504 Bienne

Grenchenstrasse 5
Tél. 058 767 38 30
Fax 058 767 38 39
biel@vzug.com

3075 Rüfenacht, Berne

Worbstrasse 87
Tél. 058 767 38 90
Fax 058 767 38 99
bern@vzug.com

7000 Coire

Kasernenstrasse 90
Tél. 058 767 38 50
Fax 058 767 38 59
chur@vzug.com

9015 St-Gall-Winkeln

Breitfeldstrasse 8
Tél. 058 767 39 10
Fax 058 767 39 19
st.gallen@vzug.com

Interlocuteurs Zoug

Merci de nous avoir contactés.

V-ZUG AG

Industriestrasse 66
6302 Zoug
Tél. 058 767 67 67
Fax 058 767 61 67
info@vzug.com

Vente

Tél. 058 767 80 01
Fax 058 767 61 61
kundenbestellung@vzug.com

Pièces de rechange

Tél. 058 767 67 84 (de)
058 767 67 70 (fr)
058 767 67 71 (it)
Fax 058 767 96 62
ersatzteildienst@vzug.com

Conseils techniques

Tél. 058 767 67 77 (de)
058 767 67 72 (fr)
058 767 67 73 (it)
info@vzug.com

